

Л.С. РУБАН



**ИЗБРАННЫЕ ПРОИЗВЕДЕНИЯ
в 5-ти томах**

Том 2

СОЦИОЛОГИЯ И КОНФЛИКТОЛОГИЯ



МОСКВА-ПЕКИН

2022

**ИНСТИТУТ ВОСТОКОВЕДЕНИЯ
РОССИЙСКОЙ АКАДЕМИИ НАУК**

**ФГБОУ ВО «АСТРАХАНСКИЙ ГОСУДАРСТВЕННЫЙ УНИВЕРСИТЕТ
ИМ. В.Н. ТАТИЩЕВА»**

**ИНСТИТУТ СТРАТЕГИЧЕСКОГО СОТРУДНИЧЕСТВА КИТАЯ И РОССИИ
ПРИ УНИВЕРСИТЕТЕ ЦИНХУА**

**МЕЖДУНАРОДНЫЙ ПРОЕКТ «ДИАЛОГОВОЕ ПАРТНЁРСТВО
КАК ФАКТОР СТАБИЛЬНОСТИ И ИНТЕГРАЦИИ»
(«МОСТ МЕЖДУ ЗАПАДОМ И ВОСТОКОМ»)**

Л.С. РУБАН

**ИЗБРАННЫЕ ПРОИЗВЕДЕНИЯ
в 5-ти томах
Том 2
СОЦИОЛОГИЯ И КОНФЛИКТОЛОГИЯ**

МОСКВА-ПЕКИН

Academia

2022

УДК 327.5
ББК 66.4
Р 82

Рецензенты:

Д.социол.н., проф., Ростовская Т.К., ИДИ ФНИСЦ РАН,
Д.социол.н., проф., Широкалова Г.С., Нижегородский государственный
лингвистический университет им. Н.А. Добролюбова

Рубан Л.С.

Избранные произведения в пяти томах. Том 2. Социология и конфликтология / под ред. академика РАН Балегги Ю.Ю., Аликберова А.К. и проф. Баевой Л.В. / ФГБУН «Институт востоковедения РАН», ФГБОУ ВО «АГУ им. В.Н. Татищева», ИССКР при Унив-те Цинхуа, Международный проект «Диалоговое партнёрство как фактор стабильности и интеграции» («Мост между Западом и Востоком»). Москва-Пекин: АНО ИПЦ БиблиоТВ, 2022. 325 с.

Во втором томе автор рассказывает о своих встречах с великими российскими и зарубежными учёными: социологами, философами, конфликтологами и о собственном вкладе в развитие новых направлений социологии и конфликтологии, оптимизации методов проведения исследований, а именно: разработке концепции триады политической девиации (криминализация политического режима, криминализация массового сознания и криминализация конфликта); проведении по авторской методике крупномасштабного этноконфликтологического лонгитюда школьной молодёжи в 12-ти регионах России в течение 30 лет (исследование трёх поколений молодёжи: последнего советского, переходного периода и постсоветского) и международных экспертных опросов в 16-ти странах АТР в течение 15 лет в период с 2005 по 2019 гг. Книга предназначена для социологов-исследователей, преподавателей, аспирантов и студентов, кто изучает общественные науки.

Книга рекомендована к печати Учёным советом Института востоковедения РАН, редакционно-издательским советом Астраханского государственного университета им. В.Н. Татищева и Учёным Советом Института стратегического сотрудничества Китая и России при Университете Цинхуа.

ISBN 978-5-87531-139-0

© ФГБУН ИВ РАН, 2022
© Рубан Л.С., 2022

ПОСВЯЩАЕТСЯ



В пяти томах избранных произведений обобщается 40-летний опыт научно-исследовательской работы профессора **Рубан Ларисы Семёновны**, доктора социологических наук, главного научного сотрудника Института востоковедения РАН, руководителя Отдела исследования проблем международного сотрудничества ИСПИ ФНИСЦ РАН и международного проекта «Диалоговое партнёрство как фактор стабильности и интеграции» («Мост между Западом и Востоком»), иностранного члена Учёного совета и Почётного профессора Института стратегического сотрудничества Китая и России при Университете Цинхуа.



**Профессор Рубан Л.С. вручает Дж. Александеру (США)
юбилейную медаль за вклад в социологию конфликта на
III-м Всероссийском социологическом Конгрессе.
Москва. 2008 г.**

ПРЕДИСЛОВИЕ

Моя научная деятельность началась в феврале 1979 г., когда я поступила на должность младшего научного сотрудника в Астраханский краеведческий музей, который был переименован и стал называться Астраханским историко-архитектурным музеем-заповедником. Преподавать я стала в 1982-1983 уч. г., начав читать лекции по музееведению и школьному краеведению в Астраханском педагогическом институте имени А.В. Луначарского (ныне Астраханский государственный университет).

Осенью 1988 г. я поступила в аспирантуру философского факультета Московского педагогического государственного университета имени В.И. Ленина на кафедру научного коммунизма и была счастлива, но проблемы возникли потом, когда выяснилось, что на всю страну я была единственной аспиранткой кафедры научного коммунизма, не будучи членом Коммунистической партии. От неприятностей спасло то, что я являлась членом ВЛКСМ, и мой возраст позволял мне находиться в рядах этой организации.

После распада Советского Союза в нашей стране изменились политический строй и государственная идеология. Перемены затронули также научно-образовательную сферу. Был введён ряд новых учебных дисциплин: так, в вузах стали изучать социологию и политологию. Следует отметить, что во время обучения в аспирантуре мы сдавали целый ряд экзаменов по общественным наукам: на вступительных и кандидатских – философию и историю философии, научный коммунизм, марксизм-ленинизм, а затем научный социализм. После начала политических преобразований в нашей стране и уже ближе к защите кандидатской диссертации мне пришлось пересдавать специальность, теперь это была «социология».

Понимая, что за рубежом накоплен большой опыт изучения этих наук, я записалась на курс политологии в 1991-1992 гг., который проводился в Политическом центре «САККАЛА» в Эстонии в Таллинне, который читали приглашённые из США профессора Йельского университета и Массачусетского технологического института. Лекции сопровождалась краткосрочными поездками за рубеж: в 1991 г. в Швецию (Стокгольм), где мы знакомимся с работой университета и Рейхстага, и в 1992 г. – в Финляндию (Хельсинки). Это был мой первый выезд за границу, да ещё в капиталистическую страну, поэтому заграничный паспорт и выездную визу я получила не без приключений.

На лекциях я ожидала услышать истину, которую мы не знаем, и вот сейчас нам её откроют. Но была удивлена: да, лекции интересные, преподаватели профессиональные, но американские профессора не боги, а такие же учёные и исследователи, как и мы. Этот курс позволил мне

избавиться от комплекса неполноценности и приобрести уверенность в своих силах. Мои доклады по этноконфликтологическим исследованиям вызвали у эстонских коллег интерес и были опубликованы в Таллинне в Rapog-press, Weekly review of the Baltic post-soviet policy № 1, 1992, с. 15-19 и № 8, 1992).

По возвращении домой я занималась не только научной и преподавательской, но и общественно-политической деятельностью, так как с 1991 г. являюсь членом НПО Общероссийского общественного движения «Сенежский форум» («Сотворчество народов во имя жизни»), инициаторами образования которого выступили Председатель Совета Национальностей Верховного Совета СССР Абдулатипов Р.Г. и Председатель Совета Союза Верховного Совета СССР Хасбулатов Р.И. На базе «Сенежского форума» была создана «Ассамблея народов России», в работе которой я принимала активное участие. На заседаниях этой организации удалось познакомиться со многими исследователями межнациональных отношений из регионов, что мне очень пригодилось, когда я работала в Министерстве по делам федерации и национальностей РФ руководителем аналитического отдела, куда меня пригласил Абдулатипов Р.Г., возглавлявший эту структуру.

Кроме того, на специальном семинаре общественного движения «Сотворчество народов во имя жизни» – «Сенежский форум» я познакомилась со специалистами-конфликтологами из Великобритании Розы и Питером Джарменами, которые в октябре 1992 г. провели с нами ситуационно-ролевою игру «Озеро» по выработке и закреплению практических навыков, необходимых для ведения переговорного процесса, а именно: для формирования объективной самооценки и оценки оппонента и умения представить, какими нас видит другая сторона. Игра включала: ситуационную идентификацию; самохарактеристику; характеристику оппонентов; предполагаемую самохарактеристику оппонентов и предполагаемую характеристику оппонентами вас. В результате у участников вырабатывались:

- **умение** сделать адекватную и точную самохарактеристику с выделением своих сильных и слабых сторон; чётко определять свои собственные интересы и пути их реализации;

- **умение** точно оценить своего оппонента, его сильные и слабые стороны; определить интересы другой стороны для изыскания возможности согласования их с вашими собственными интересами;

- **развитие** аналитических и прогностических навыков и умений с целью выявления, как нас воспринимает другая сторона и какова возможность корректировки данного имиджа в позитивную сторону;

- **умение** определить самоидентификацию Ваших оппонентов с целью выявления их интересов и прогнозирования конкретных действий другой стороны в ходе переговорного процесса и после его завершения.

Эту игру я использовала в последующей преподавательской деятельности при проведении конфликтологических тренингов. Причём она как трансформер может быть адаптирована к любому возрасту и различным социальным и профессиональным группам.

В ноябре 1991 г. на конференции «Национально-государственное устройство и межнациональные отношения» в рамках «Сенежского форума» мною было доложено о результатах социологических (лонгитюдных) опросов астраханской школьной молодёжи по патриотическому и интернациональному воспитанию и развитию культуры межнационального общения в г. Астрахани и Астраханской области как многонациональном регионе, а также о состоянии конфликтности-толерантности в молодёжной среде. Результаты опросов были переданы Председателю Совета Национальностей Верховного Совета СССР Абдулатипову Р.Г., а затем в сентябре 1991 г. в форме доклада представлены на конференции в Академии общественных наук при ЦК КПСС.

Данные этих исследований были положены в основу моей кандидатской диссертации по философским наукам на тему: «Процесс социализации учащихся (социологический анализ проблем национальной школы региона с диффузным расселением)» по специальности: социология науки, культуры и образования, которую я защитила в МПГУ в 1992 г.

Этот опыт мне очень пригодился, т.к. с 1996-2007 гг. я читала специальный курс по конфликтологии в московской школе № 1177, где были организованы проекты «Не хочу ненавидеть» и «Зазеркалье», работает детский город и под моим руководством проводится лонгитюдное исследование уровня этнической конфликтности и толерантности школьной молодёжи. Кроме того, с 1993 г. я вела курс конфликтологии психологам в Академии управления МВД, а в 1995 г. там же – лекции по ситуации в Чечне для зам. министров внутренних дел Северо-Кавказских республик, совмещая эту работу с исследованиями во ВНИИ МВД по данной проблематике.

В 1997 г. я защитила докторскую диссертацию по социологии по специальности: социальная структура, социальные институты и процессы на тему: «Развитие конфликта-консенсуса в полиэтничных регионах (социологический анализ-прогноз)» в Институте социально-политических исследований Российской академии наук (ИСПИ РАН).

Путь к этому результату был не прост, но в постсоветский период появилась возможность ознакомления с зарубежным опытом и с новой наукой «конфликтологией» из уст её основоположников. В марте 1992 г. я прослушала курс переговоров с установкой на сотрудничество Роджера Фишера и Уильяма Юри из Школы права Гарвардского университета США,

причём дважды: один раз в Академии наук, а во второй – в Верховном Совете. Организатор мероприятия Брюс Аллин сказал мне, что можно не ходить повторно, так как лекции не отличаются, но я боялась пропустить хоть малейшую деталь. Этот курс по теории разрешения конфликтов дал мне необходимую теоретическую базу и стал моим пропуском в мир конфликтологов.

В 1993 г. в Институте молодёжи в Москве я прослушала конфликтологический курс Арнольда Минделла (Университет Сиэтла, США), который в своих лекциях и тренингах делал акцент на психологических компонентах, а весной 1993 г. – курс Билла Линкольна и Бреда Уоррена по урегулированию конфликтов (Университет Такома, США). В 1995 г., будучи докторанткой ИСПИ РАН, я стажировалась в Университете Торонто. Мне посчастливилось общаться с Анатодем Рапопортом («отцом конфликтологии», крупнейшим специалистом в области игрового моделирования, автором «Дилеммы заключённого») и учиться у него и у ведущего социолога Северной Америки Роберта Брима (он как раз тогда получил этот титул).



Анатолий и Гвен Рапопорт, Андреас Дикманн и Лариса Рубан.
Торонто. 1997 г.

А.Б. Рапопорт познакомил меня со своим учеником – немецким социологом Андреасом Дикманном (автором «дилеммы добровольца», крупным специалистом по теории игр и математическому моделированию). Это общение дало мне бесконечно много для становления как учёного и исследователя.

Благодаря полученному гранту для стажировки в США в 1997 г. в Институте Дж. Кеннана в Вашингтоне в рамках Программы по обмену региональных учёных, я полгода могла работать с фондами Библиотеки Конгресса США, куда передала свои издания и публикации моих коллег.



Рубан Л.С. с сотрудником Отдела восточно-европейской литературы Библиотеки Конгресса США Говардом Линчем. Вашингтон. Август 2018 г.



Сертификат об участии Рубан Л.С. с мая по ноябрь 1997 г. в программе IREX и USIA по обмену региональных учёных.

Во время стажировки в Вашингтоне я познакомилась с патриархом американских социологов Сеймуром Липсетом (кстати, он имеет российские корни). Это была легендарная личность. Перечень его званий и регалий тянулся длинным шлейфом: Президент Американской ассоциации политических наук, вице-президент по социальным наукам Американской академии наук и искусств, член Национальной академии наук и Национальной академии образования США, лауреат премий Макайвера и Гюннера Мюрдала, медали Таунзенда Харриса и т.д.

Первая встреча состоялась на его лекции в университете Дж. Вашингтона, на которой он говорил о войне между Севером и Югом. Я спросила профессора Липсета: «Ну, почему история? Вы ведь занимаетесь социологией политики», – а он ответил: «Это наша история – история становления демократии, и её нужно знать!»



С. Липсет и Л.С. Рубан в Вашингтоне. 1997 г.

С другим американским социологическим светилом – Нэйлом Смелзером я познакомилась тогда же в 1997 г., а затем имела возможность слушать его доклады и выступления на Всеамериканском социологическом конгрессе, Всемирном социологическом конгрессе (XIV Конгрессе ISA в Торонто в Канаде) и ряде конференций.

Большой интерес вызывал у меня Збигнев Бжезинский, умный и жёсткий политик, политолог, советолог, причём активно не любящий Россию. Мы были знакомы, и он знал, кто я. Никогда не забуду его предварительную презентацию книги «Великая шахматная доска». Доклад по геополитике был интересен, но я заметила одну оплошность: на карте Закавказья на территории Азербайджана была проставлена военная база России. Когда презентация завершилась, мы стали подходить к Бжезинскому за автографами. И здесь произошел казус: Бжезинский начал подписывать книги, но у него «заела» ручка, он поменял её – и снова неудача. После третьей безуспешной попытки я протянула ему свою ручку, которую заранее приготовила. Он её взял, но, усмехнувшись, сказал: «Гуманитарная помощь из России».



Рубан Л.С. на предварительной презентации книги
З. Бжезинского «Великая шахматная доска». 1997 г. Вашингтон.

«Это не вся помощь, – ответила я. – Ваши картографы ошиблись и проставили на территории Азербайджана российскую военную базу. В Азербайджане иностранных военных баз нет, ближайшая база находится в Гюмри – в Армении. Возьмите мой доклад, там хорошие карты», – и я передала Бжезинскому папку со своим докладом по ситуации на Северном Кавказе и в Закавказье.

Пока он подписывал книги другим участникам, я самовольно, не спрашивая разрешения, сделала несколько фотографий под его

неодобрительными взглядами, а в конце, когда подошла со своей книгой, Бжезинский отложил мою ручку в сторону, взял красный фломастер и с удовлетворённой улыбкой проговорил, подписывая книгу: «А красным – красным!» Я вздохнула, но тут кто-то тронул меня за рукав. Я обернулась. Передо мной стояла небольшая группа смущённых людей. Один из них, старший по возрасту сказал: «Мы поляки и очень хотели бы сфотографироваться с господином Бжезинским, но боимся, что он нам откажет. Он такой знаменитый! Не могли бы Вы попросить его об этом?»

Я сказала: «Господин Бжезинский, Ваши соотечественники просят Вас сфотографироваться с ними. Это для них большая честь, но они робеют попросить Вас об этом». Он согласился, и я их сфотографировала.

В России знаковой фигурой, оказавшей на меня большое влияние в процессе становления как учёного-социолога, был Владимир Александрович Ядов.

Готовясь к проведению самостоятельных исследований в 1988 г., я консультировалась со специалистами-социологами в Астрахани и старательно штудировала социологические работы, которые в тот период были доступны: «Методологию и процедуру социологических исследований» Здравомыслова А.Г. (1969), «Междисциплинарный подход к изучению соотношения между ценностными ориентациями и наблюдаемым поведением» (1970) Ядова В.А., Беляева Э.В., Водзинского В.В., «Саморегуляцию и прогнозирование социального поведения» (1979), а «Рабочая книга социолога» (1976) под ред. Осипова Г.В. действительно была моей настольной рабочей книгой.

При подготовке проекта я активно использовала положения диспозиционной теории саморегуляции социального поведения личности, разработанной Ядовым В.А., раскрывающей, как соотносятся осознанные намерения и поведенческие практики, с заострением внимания на ценностных ориентациях социальных индивидов и акценте на том, что они есть интернализованные индивидом терминальные и инструментальные ценности, которые, так или иначе, становятся регуляторами его социального поведения.

Хотелось бы подчеркнуть, что профессор Ядов В.А. отмечал, что ценностные ориентации образуют высший уровень диспозиционной иерархии, вершину которой составляет «жизненный идеал», то есть социально-политический и нравственный образ желаемого социальным индивидом будущего. Ценностные ориентации, так или иначе, согласуются с данным идеалом, формируя у людей собственную иерархию жизненных целей, более отдалённых, относительно близких и ближайших, а также ценностей-средств, или представлений о нормах поведения, которые человек рассматривает в качестве эталона¹.

¹ Саморегуляция и прогнозирование социального поведения. – Ленинград, 1979. – С. 47.

Надо сказать, что с Ядовым я познакомилась в Ленинграде в мой «ленинградский» жизненный период 1975-1978 гг. На одних из неформальных посиделок меня представили ему, сказав: «А эта барышня занимается археологией, копает скифские курганы». Обычно после таких слов шли вопросы, а много ли я накопила золота? Но Ядов сказал: «Древность – это, конечно, очень интересно, но сейчас столько сложных проблем, требующих решений, чтобы не скатиться к дикости и варварству».

Эти слова оказались пророческими. Когда, я пришла к руководству своего учебного заведения в Астрахани, где преподавала, получать рекомендацию для поступления в аспирантуру Института археологии в Ленинграде (диссертация по средним сарматам – алано-шиповской культуре была почти готова), то услышала практически те же самые слова и категорическое «нет». Директор рекомендовал поступать в аспирантуру не в Ленинград, а в Москву на философский факультет на кафедру научного коммунизма. Выбора у меня не было. Так начался мой долгий и довольно трудный путь в социологию.

Снова с Ядовым В.А. мы увиделись через десять лет в Москве, где он с 1988 г. возглавлял институт социологии. Надо сказать, что Владимир Александрович был демократичен и доступен для обмена мнениями, всегда поддерживал интересные и оригинальные исследования, к нему можно было прийти посоветоваться. Когда я готовилась к поездке в Канаду, в Университет Торонто, он позвонил мне и при встрече ориентировал на работу с профессором Робертом Бримом на кафедре социологии в Торонто и сам рекомендовал меня Бриму, который наряду с Анатолом Рапопортом стал моим куратором во время стажировки и заботливо опекал меня.

При отъезде произошёл курьёзный случай: Ядов передал через меня Бриму многочисленные книги и журналы, которые я запаковала в свою сумку, но книги были такими тяжёлыми, что, когда я добралась в Шереметьево, дно моей новой сумки ровно по шву отвалилось, а так как было очень поздно, и магазины дьюти-фри уже не работали, то пришлось заматывать сумку скотчем, отчего она сверкала как новогодняя игрушка. По возвращении я рассказала Ядову об этом случае и пошутила: «Теперь Вы мой должник», а он отшутился, процитировав Марину Цветаеву: «Рассчитаемся на том свете угольками».

Владимир Александрович не был «добреньким дядюшкой», он был целеустремлённым, волевым, иногда резким, с яркой харизмой, но не надменным. Не было в нём и надлома, но в глазах стояло осознание хрупкости бытия, когда в одну минуту всё может рухнуть. Для этого была причина: по окончании философского факультета Ленинградского университета Ядов был внезапно исключён из Коммунистической партии и до 1954 г. работал сначала учителем, а затем – токарем-лекальщиком на

заводе. Об этом эпизоде своей жизни он никогда не говорил, но этот случай, видимо, оставил глубокий рубец в его сердце на всю жизнь, что вызывало ощущение обнажённого нерва.

Ядов не сломался, он смог вернуться к активной интеллектуальной деятельности, продолжив научную работу. Свою позицию он всегда твёрдо и упорно отстаивал, когда не соглашался с оппонентами, «бросался в бой» с ними, а посредственность и непрофессионализм вызывали у него активное неприятие, и тут его было не остановить.

Не забуду случай, произошедший осенью 2000 г. в Санкт-Петербурге на I-м Всероссийском социологическом конгрессе. Шла секция по межнациональным отношениям, которой руководила Дробижева Л.М. Первые доклады региональных исследователей были откровенно слабыми, что вызвало явное раздражение у Ядова, рядом с которым я сидела. Затем глаза его гневно блеснули, он не выдержал и вступил в жёсткую полемику с докладчиками, не оставляя от их доводов камня на камне.

Накал страстей был так велик, что все вжали головы в плечи. Ядова было не остановить и не переубедить, секция ему откровенно не нравилась и находилась под угрозой срыва. В этой ситуации Владимира Александровича нужно было просто увести из зала заседания. Тогда я потянула его за рукав и тихо сказала: «Владимир Александрович, пойдёмте есть вкусный плов в буфете. Буфет закрывается через 20 минут, не поторопимся – останемся голодными». Он согласился, взял пальто, и мы отправились ужинать.

Другой случай, высветивший жизненное кредо Ядова В.А., произошёл на неформальных посиделках в Институте социологии РАН. Во время непринуждённой дискуссии речь зашла о том, какое качество является для социолога главным? Назывались разные варианты: профессионализм (умение делать аналитику и полевые исследования), честность, добросовестность, достоверность результатов и много другое. А Ядов негромко сказал, коротко, но веско: «Интеллигентность».

Мне сначала захотелось поспорить с ним, но потом я поняла, что он прав, исходя из своего *ленинградско-петербургского* восприятия интеллигентности и включая в это понятие весь спектр необходимых качеств: высокий интеллектуальный потенциал и уровень культуры и образованности, без чего невозможно быть интеллигентом, честность, как проявление моральной чистоты и высокой нравственности, что делает исследования достоверными, профессионализм и гордость за качественно сделанную работу.

Вот таким был *Владимир Александрович Ядов!* А нам повезло, что мы жили с ним в одно время и могли общаться, перенимать опыт и учиться у него.

В 1998 г. я приняла участие в XIV Конгрессе ISA (Всемирном конгрессе социологии) в Монреале (Канада), где выступила с докладами на семинаре «Армия и общество» – «Вооружённые силы и общество в период после холодной войны» («Armed Forces and Society in the Post Cold War Era») и двух секциях: «Вынужденная миграция» («Forced Migration») и «Социология молодёжи» («Sociology of Young») по миграции и этническим отношениям. Кроме того, удалось в свободное время побывать в индейской резервации на экскурсии. Однако это была поездка в настоящую «потёмкинскую деревню», где чистенькие, одетые в красивые национальные костюмы индейцы великолепно пели и плясали (знаменитый танец орла и медведя, «трубку мира»). Туристы могли сфотографироваться с доброжелательными аборигенами и посетить богатый сувенирный магазин.

Однако, так как прямого рейса на Монреаль из Москвы не было, то я летела через Нью-Йорк, где у меня была запланирована встреча с директором Программы по международным исследованиям Городского колледжа Нью-Йорка Мариной Фернандо, с которой мы познакомились на конференции по этническим отношениям в Москве. В колледже я смогла представить преподавательскому составу результаты наших исследований по межэтническим отношениям и разрешению конфликтов, что было довольно актуально, так как колледж расположен на границе с Гарлемом.

Свободное время я очень продуктивно использовала для посещения ООН, Метрополитен музея и поездки на Эллис Айленд к знаменитому монументу – статуе Свободы (символу США). Во время этой поездки я сделала ряд фотографий, особенно много с башнями-близнецами Всемирного торгового центра. Никто тогда и предположить не мог о той трагедии, которая разыгралась в 2001 г.

После возвращения с Конгресса я продолжила чтение курса лекций, деловых игр и тренингов, который веду с 1998 г. в Центре межнационального образования «Этносфера» и Московском институте открытого образования по повышению квалификации государственных служащих, работников социальной сферы префектур административных Округов г. Москвы, окружных управлений образования, работников правоохранительных органов, в том числе ответственных работников Милиции общественной безопасности г. Москвы по курсу «Этнические процессы и межнациональные отношения в столичном мегаполисе. Толерантность, профилактика экстремизма, воспитание культуры мира». Данная работа проводилась в рамках Межнациональной просветительской программы «Этносфера Москвы и межкультурное сотрудничество» в соответствии с Постановлением Правительства «О федеральной целевой программе «Формирование установок толерантного сознания и профилактика

экстремизма в Российском обществе», за что мне была объявлена в 1999 г. благодарность Министром по делам национальностей Михайловым В.А.

В 1999-2000 гг. в качестве приглашённого профессора я читала курс лекций по социологии молодёжи и конфликтологии в Астраханском государственном университете. Для университета мною были разработаны: программа учебного курса «Социология молодёжи» и программа учебного курса «Социальная конфликтология». Одновременно с этой работой я читала курс разрешения конфликтов российским военным, проходящим переподготовку по программе «Мирбис» в Академии имени Г.В. Плеханова.

Обобщённые данные своих исследований по молодёжи с акцентом на девиантное поведение и его профилактику я смогла представить в октябре 2000 г. на I-ом Всероссийском социологическом конгрессе в Санкт-Петербурге, за что получила премию от руководства ИСПИ РАН. В 2001 г. приняла участие в работе I-го Международного конгресса конфликтологов, который состоялся в Казани, где выступила с пленарным докладом «Организация системы коллективной безопасности: история и современность». С этого года мы начали сотрудничество с польским фондом «Диалог», а наш проект получил статус международного. Но расширяя контакты с зарубежными партнёрами, мы не прерывали тесного сотрудничества с Московским городским Комитетом образования по формированию толерантности в среде школьной молодёжи. В 2001 г. Комитет опубликовал моё учебное пособие «Исследование этнического и гражданского сознания школьной молодёжи». Но не только проводились лекции для преподавателей, методистов и руководителей школ. В Комитет и непосредственно в школы была передана методика проведения социологических опросов и инструментарий.

С 2004 г. ареал исследований расширился и стал охватывать не только европейское, но и азиатское и американское направления. С 2005 г. в рамках международного проекта «Диалоговое партнёрство как фактор стабильности и интеграции» («Мост между Западом и Востоком») под моим руководством стали проводиться международные экспертные опросы в 16-ти странах АТР: Брунее, Вьетнаме, Индии, Индонезии, Китае, Республике Корея, Малайзии, Монголии, Мьянме, Непале, России, Сингапуре, США, Таиланде, Филиппинах, Японии. В качестве экспертов выступали VIP-персоны и лица, принимающие решения, учёные, дипломаты, военные, государственные служащие, журналисты, представители бизнеса и НПО.

Опросы проводились для оценки ситуации в АТР в режиме «non-stop» мониторинга с использованием 70%-лонгитюда. Данное исследование не имеет аналогов в нашей стране и за рубежом не только из-за высокой затратной стоимости, но, в первую очередь, из-за того, что восточные элиты – это закрытые структуры, и проникновение в них и получение информации

практически невозможно для внешних сил. Однако нам удалось наладить с экспертами многолетний тесный контакт, а безупречная репутация проекта позволяет получать информацию под гарантию сохранения конфиденциальности интервьюируемых. Экспертные оценки и аналитические данные по АТР необходимы для сопоставительного анализа современного и предшествующего состояния стран региона и выстраивания чёткой и успешной внешнеполитической и внешнеэкономической восточной стратегии России. Главной целью данного комплексного исследования было определение оптимальных направлений сотрудничества России со странами АТР.

Ответы на центральный вопрос опроса: «Какова роль России в АТР?» очень важны, т.к. лица, принимающие решения в российском государстве по активизации внешней политики нашей страны в восточном направлении (её политической, военной, внешнеэкономической и энергетической составляющих), должны иметь полную и достоверную информацию, какой видится наша страна и её внешнеполитические действия странам АТР, и особенно лицам, принимающим решения в этих странах, так как их решения могут способствовать реализации российской восточной стратегии или наоборот затруднить её осуществление. Исходя из ответов на эти вопросы, лица, принимающие решения в России, могут предпринимать соответствующие действия, чтобы улучшить имидж России на международной арене, расширить знания государств АТР о нашей стране, чтобы её внешнеполитические шаги были понятны и не вызывали у них опасений.

В заключение первой части опроса эксперты отвечали на вопрос «Как менялась ситуация в Азиатско-Тихоокеанском регионе?», ответы на который важны в том плане, что европейский и азиатский менталитет сильно различаются. Очень часто мы и наши азиатские партнёры воспринимаем одни и те же события по-разному, поэтому ответы на этот вопрос дают не только констатацию изменений, происшедших в АТР, но и их оценочную характеристику представителями стран региона с указанием, что из этих событий было для них позитивным, а что – нет. Знание этих оценок и самих оценочных критериев, применяемых нашими партнёрами, позволит эффективно выстраивать российскую внешнеполитическую линию в восточном направлении и её энергетическую составляющую, чтобы российская энергетическая политика не воспринималась как жёсткая экспансия, угрожающая соседям и вынуждающая их к определённым действиям под давлением «энергетического рубильника».

В 2006 г. вышла в свет моя монография «Дилемма XXI века: толерантность и конфликт», презентация которой прошла в Независимом пресс-центре, а на заседании в Совете Федерации ФС РФ я выступила с докладом «Гражданское становление молодёжи в полиэтничных регионах (по результатам опросов в г. Астрахани, Грозном, Иванове, Краснодаре,

Майкопе, Махачкале, Москве, Нальчике, Назрани, Пскове и Ставрополе)», который был опубликован в сборнике материалов «Молодёжь в российских регионах: перспективы гражданского и профессионального становления».



Презентация монографии «Дилемма XXI века: толерантность и конфликт» (2006 г.) и учебника «Как разрешать конфликты» (2007 и 2008 гг.) в РИА «Новости» и Независимом пресс-центре



Лекции, семинары и тренинги по межэтническим отношениям, разрешению конфликтов и формированию толерантности в 2007 г. были проведены для журналистов в рамках специальной программы АРС-пресс (Ассоциации региональных СМИ) и Московского бюро по правам человека.



В 2007 г. вышло первое издание моего учебника «Как разрешать конфликты и формировать толерантность» под грифом МБПЧ, Академии управления МВД, Дипакадемии, МосУ МВД России и Департамента образования г. Москвы. С использованием этого пособия осенью 2007 г. в рамках международной программы «Толерантность и многообразие» на базе Посольства Великобритании в Москве был проведён конфликтологический тренинг для преподавателей Москвы.

В 2008 г. было опубликовано 2-е издание учебника «Как разрешать конфликты и формировать толерантность» и проведён международный игровой тренинг совместно с Лондонским ARC-театром по разрешению конфликтов.



**Сотрудничество с Посольством
Великобритании в России
по проведению
конфликтологических
тренингов, лекций, игр и
театральных мастерских для
учителей, студентов
и учащихся. Ноябрь 2007 г. и
18-22 февраля 2008 г.**



Результаты тренинга были в 2008 г. обобщены в учебном пособии «Использование игрового моделирования в школьном образовании», которое открывалось первой главой «Игровое моделирование конфликтов и их разрешение». Я была автором этой главы и редактором книги.

В октябре 2008 г. в Москве состоялся III-й Всероссийский социологический конгресс, где я выступила на трёх секциях с докладами:

1) «Крупномасштабный лонгитюд как эффективный метод этноконфликтологического мониторинга (в Астрахани, Грозном, Иваново, Краснодаре, Майкопе, Махачкале, Москве, Назрани, Нальчике, Пскове, Ставрополе),

2) «Роль конфликтологических программ в разрешении конфликтов и формировании толерантности» (содокладчик Лебедева И.В.) и

3) «Исследование международных отношений посредством экспертных опросов (на примере ситуации в АТР в 2005-2007 гг.)»

(содокладчик профессор Ван Ци из Университета Цинхуа, КНР, руководитель китайской ветви проекта «Диалоговое партнёрство как фактор стабильности и интеграции» («Мост между Западом и Востоком»). В конгрессе участвовали зарубежные учёные, и мы могли обмениваться с ними опытом и мнениями. Американскому социологу Дж. Александру мы вручили юбилейную медаль за вклад в развитие конфликтологии.



За проведение многолетнего крупномасштабного лонгитюда, не имеющего аналогов в нашей стране и за рубежом, который проводится в 12-ти регионах Российской Федерации, подготовку учебных пособий и монографий по гражданскому формированию молодёжи, развитию толерантности и передаче данных материалов в профильные федеральные и региональные министерства и ведомства, а также учебные и научные заведения мне в 2008 г. был вручён орден «За вклад в просвещение», в 2009 г. – медаль «За развитие образования», а в октябре 2017 г. объявлена благодарность Министром образования и науки России.



В 2011 г. по инициативе международного проекта «Диалоговое партнёрство как фактор стабильности и интеграции» («Мост между Западом и Востоком») совместно с коллегами из МИОО, МосУ МВД России и Евразийского национального университета им. Л.Н. Гумилёва (Казахстан) были обобщены результаты этносоциологических исследований и издан новый учебник «Формирование толерантности в полиэтничных регионах». Презентация книги состоялась в 2011 г. на Гуманитарном форуме «Молодое поколение – жизнь без границ» на ВДНХ в рамках празднования 20-летия СНГ. Собравшиеся были ознакомлены с результатами нашей многолетней работы. Книги были переданы молодым делегатам всех стран СНГ.



В июле 2011 г. на Международном форуме молодёжи на о. Селигер я провела тренинг для участников форума и передала им учебники по формированию толерантности. Книги были также переданы в МГИМО и Дипломатическую академию МИД России и школы г. Москвы, Астрахани, Казани, Екатеринбурга и Волгограда, за что я была награждена медалью «20 лет СНГ». В 2012 г. мы подготовили и издали новый учебник «Как формировать толерантность в полиэтничных регионах», а в 2013 г. вышло второе издание этой книги.



В 2017 г. мы передали в Совет Федерации результаты международных экспертных опросов по комплексной характеристике АТР, выполненной в 16-ти странах региона, буклеты проекта и монографию «Комплексная характеристика ситуации в АТР (по результатам международных экспертных опросов в 2005-2014 гг.)».

За проведённые исследования и 20-летнее сотрудничество я была награждена Почётной грамотой Совета Федерации.





В октябре 2017 г. мы передали в Министерство образования и науки России результаты наших крупномасштабных лонгитюдных исследований в 12-ти регионах России: в г. Астрахани и Астраханской области, Барнауле, Грозном, Иваново, Краснодаре, Майкопе, Махачкале, Москве, Назрани, Нальчике, Пскове, Ставрополе. Министром образования и науки России Васильевой О.Ю. мне была объявлена благодарность за проделанную работу.



БЛАГОДАРНОСТЬ

ОБЪЯВЛЯЕТСЯ

РУБАН

Ларисе Семеновне

директору

Центра глобальных исследований Восток-Запад
Федерального государственного бюджетного
образовательного учреждения высшего образования
«Национальный исследовательский университет «МЭИ»

За значительные заслуги
в сфере образования и науки
и многолетний добросовестный труд

Министр



О.Ю. Васильева

12 апреля 2018 г. на международной конференции Российский университета транспорта и Шадринского государственного педагогического университета «Гуманитарное образование и развитие российского социума и человека» я выступила на пленарной сессии с докладом «Исследование формирования гражданского сознания школьной молодёжи в полиэтничных регионах» по результатам 30-летних крупномасштабных лонгитюдных исследований в 12-ти регионах России и передала коллегам аналитические материалы, методику и инструментарий для проведения исследований.

15-21 июля 2018 г. в составе делегации ИСПИ РАН я участвовала в XIX Конгрессе ISA в Торонто (Канада).



Впечатления от Конгресса мы с член-корр. Рязанцевым С.В. отразили в статье «Кризис западной социологии и новые социологические школы (Что показал XIX Конгресс ISA?)», вышедшей в июле 2019 г. в журнале «Вестник РАН» № 7.

Мне удалось принять участие в работе 19-ти секций Конгресса, в трёх из которых я выступила в дискуссии:

– 16 июля – на секции «Политическая социология: формы насилия, власть и несправедливость глазами негосударственных субъектов» («Political Sociology: Modes of Violence, Power and Injustices through the Eyes of Non-State Actors»), где смогла поделиться опытом и передать книги и буклеты, изданные проектом, коллегам из Непала и Филиппин.



Обмен опытом и передача книг коллегам из Непала и Филиппин

– 16 июля – на секции «После политического насилия: травма, память, поминовение и представительство» («After Political Violence: Trauma, Memory, Commemoration, and Representation»);

– 17 июля – «Глобализация и региональное развитие. Азиатские перспективы» («Globalization and Regional Development: Asian Perspectives»).



Передача материалов и обмен опытом с коллегами из Республики Корея и Японии

Кроме того, удалось прослушать доклады на пленарных секциях: 16 июля – «Глобализация, структуры насилия и повседневная жизнь» («Globalization, Structures of Violence and Everyday Life») и 17 июля – «Насилие и неравенство, расизм, ксенофобия и изоляция» («Violence and

Inequalities: Racism, Xenophobia and Exclusion»). Также интересными были и другие секции:

– 16 июля – «Механизмы нормативных изменений» («Mechanisms of Normative Change»);

– 17 июля – «Критические перспективы благополучия молодёжи» («Critical Perspectives on Young Wellbeing»);

– 18 июля – «Пути избегания: образовательные, культурные и экономические вопросы, связанные с интеграцией беженцев в принимающих странах» («Escaping Routes: Educational, Cultural and Economic Issues in Refugee Populations' Integration in Host Countries»).

– 18 июля – «Расы и кризис в Европе» («Race and Crisis in Europe»);

– 19 июля – «Изучение наций в биографических исследованиях» («Research Ethnicities in Biographical Research»);

– 19 июля – «Полномочия: новые политические культуры и практики» («Powers: New Political Cultures and Practices»).



– 19 июля – «Миграция и новые формы интеграции» («Migration and New Forms of Integration»);

– 19 июля – «Нация, религия и идентичность в современном мире» («Nation, Religion and Identity in the Contemporary World»);

– 20 июля – «Социология молодёжи стран БРИКС: теоретический и практический вклад в понимании проблемы» («BRICS Sociology of Young: Theoretical and Practical Contributions to Understanding»);

– 21 июля – секция «Молодёжь и национализм в глобализирующемся мире» («Young and Nationalism in a Globalized World»);

– 21 июля – «Канадская мультикультурная модель» («The Canadian Multicultural Model»);

– 21 июля – «Расовые мигранты, мультикультурализм и правосудие за пределами метрополии» («Racialized Migrants, Multiculturalism and (In) Justice Beyond the Metropole»).



Обмен опытом с коллегами из Австралии



Переговоры с Мишелем Вивьёркой об издании его доклада

Была осуществлена передача изданий проекта «Диалоговое партнёрство как фактор стабильности и интеграции» («Мост между Западом и Востоком») в Центр европейских, российских и евроазиатских исследований Университета Торонто, с которым мы сотрудничаем с 1994 г. Книги и буклеты были также переданы в Университеты Цюриха и Берлина через участника Конгресса профессора Андреаса Диккманна (Германия-Швейцария).



Передача изданий проекта немецким и швейцарским коллегам.

Слева – проф. А. Диккманн, справа – проф. Рубан Л.С.

В период Конгресса мне удалось взять интервью у профессора Энтони Рапопорта и Гвен Рапопорт – сына и вдовы Анатоля Рапопорта.



Энтони и Гвен Рапопорт (сын и вдова)
Анатоля Рапопорта.

Хотелось бы сказать, что я всегда ценила и ценю возможность международных поездок, так как на конференциях, Форумах и Конгрессах можно знакомиться и обмениваться опытом с зарубежными коллегами, общаться с ними в неформальной обстановке, завязывать плодотворные контакты и планировать новые проекты.



Президентская сессия XIX Конгрессе ISA в Торонто (Канада). 2018 г.

Так, на XIX Конгрессе ISA в Торонто (Канада) в июле 2018 г. я познакомилась с профессором-эмеритусом из Университета Дюка (Дарем, США) Э.А. Тириахьяном, учеником Питирима Сорокина, который сравнил доклады Президентской сессии с выступлениями своего великого учителя.

Надо сказать, что идеалом социолога (учёного и человека, личности) для меня всегда был Питирим Александрович Сорокин, труды которого в постсоветский период были изданы в серии «Мыслители XX века». «Человек. Цивилизация. Общество». Эта книга, опубликованная в 1992 г., стала для меня настольной. Сорокин был личностью неординарной, смелой и решительной. Выйдя их крестьянско-ремесленных низов, закончив экстерном гимназию, он сумел без всякой поддержки получить университетское образование, и не где-нибудь, а в Санкт-Петербурге. Питирим Сорокин активно занимался революционной деятельностью, но в 1918 г., будучи депутатом Учредительного собрания, был арестован большевиками. Надо сказать, что Октябрьскую революцию он не принял, что поставило его жизнь под угрозу. И хоть он порвал с эсерами и открыто заявил о своём разрыве с ними, это дела не меняло. В 1922 г. Сорокин был вынужден покинуть Родину.

Сорокин был основоположником социологии, как в России, так и в Америке. В 1916 г. он с коллегами организовал «Социологическое общество имени М.М. Ковалевского», преподавал и был заведующим кафедрой социологии в Петроградском университете, где в 1920 г. опубликовал свою программную работу «Система социологии». Эмигрировав в США и став одним из основателей американской социологии, он до конца дней воспринимался там «рассерженным русским эмигрантом» и даже

«бунтарём» (кстати, он выступал против войны во Вьетнаме). Он был первым главой социологического факультета в Гарвардском университете и сам привёл Т. Парсонса, который потом занял его место, хотя Сорокин в качестве преемника предлагал К. Циммермана. Питирим Сорокин умер в 1968 г., но мне довелось познакомиться на международной конференции «Питирим Сорокин и социокультурные тенденции нашего времени» в связи со 110-летием со дня рождения П.А. Сорокина с его сыном Сергеем (это было его первое посещение России), тоже учёным и профессором, и поговорить с ним о коллизиях жизни и научной деятельности его великого отца.



Профессор С.П. Сорокин и Л.С. Рубан. Москва. 1999 г.

Возвращаясь к началу своей преподавательской и научной деятельности, хотелось бы отметить, что оно связано с философией. Ещё, будучи в начале 90- годов аспиранткой МПГУ, я была частым гостем в доме на Волхонке, где посещала открытые заседания Отделения общественных наук РАН и интереснейшие конференции Института философии РАН. У меня была широкая возможность получать необходимые консультации и перенимать опыт старших коллег. Особенно большую помощь и поддержку мне оказали академик Степин В.С. и член-корреспондент Лапин Н.И. Они всегда были очень доброжелательны и внимательны, открыты для обсуждения животрепещущих вопросов и научной дискуссии, одобрили работу моего проекта «Диалоговое партнёрство как фактор стабильности и интеграции» («Мост между Западом и Востоком»), а с 2013 г. академик Стёпин вместе с академиком Лавёровым Н.П. стал куратором этой работы.

Вячеслав Семёнович и Николай Иванович посоветовали мне расширить в проекте «Диалоговое партнёрство...» программу по исследованию культуры,

особенно в аспекте взаимопроникновения и взаимодействия культур разных стран и времён. В 2011 году академик Стёпин подарил мне свою книгу «Цивилизация и культура», вышедшую в Санкт-Петербурге в серии «Классика гуманитарной мысли». В этой монографии были сконцентрированы его взгляды на активную природу человека и цивилизационную значимость культуры.

Академик Стёпин отмечал активную природу человека и подчёркивал, что «человек... – активное, деятельное существо, и только благодаря его активности воспроизводится и изменяется общество как целостный организм. Вячеслав Семёнович указывал, что основными формами человеческой активности выступают деятельность, поведение и общение, причём деятельность характеризуется направленностью на преобразование объектов. В процессе деятельности человек целенаправленно изменяет окружающий мир. Поведение характеризуется приспособлением к миру, адаптацией человека к уже сложившейся природной и социальной среде»².

Однако, как отмечал Лапин Н.И., в нашей стране основной массе населения свойствен определённый ценностный разлом, являющийся следствием достаточно длительного «патологического социокультурного кризиса», связанного с коренным постсоветским реформированием общества. Как было точно отмечено чл.-корр. РАН Лапиным Н.И., «потребность в представлениях об обществе как некоторой целостности обостряется в условиях его трансформации, особенно при переходе... к ... новой его упорядоченности. Наиболее адекватен характеру обозначенной проблемы социокультурный подход, то есть понимание общества как единства культуры и социальности, образуемых и преобразуемых деятельностью человека»³.

Лапин указывал, что «социокультурный подход интегрирует измерения человеческого бытия (человека в его соотношении с обществом...) именно как фундаментальные. Социокультурный подход можно конкретизировать в виде принципов, помогающих сформировать представление об обществе как целостной социокультурной системе и чётче осмыслить проблемы социокультурной трансформации. Формируется функция идентификации индивида с соответствующими ценностями, нормами, которые индивид усваивает в процессе социализации»⁴.

² Стёпин В.С. Цивилизация и культура. – СПб.: Классика гуманитарной мысли. 2011. – С. 37. (409).

³ Лапин Н.И. Социокультурный подход и социетально-функциональные структуры // СОЦИС (Социологические исследования) № 7, 2000. С. 3.

⁴ Лапин Н.И. Социокультурный подход и социетально-функциональные структуры // СОЦИС (Социологические исследования) № 7, 2000. С. 4, 6.

Морально-нравственной позиции Стёпина В.С. и Лапина Н.И. очень близки позиции зарубежных коллег А. Рапопорта и П. Штомпки. Так, Штомпка характеризовал аспекты развития общества понятиями: «межчеловеческое пространство»⁵ и «социальное становление»^{6 7}, предложив научному сообществу концепцию социального становления как постоянной самотрансформации общества, движимого действиями его членов⁸ с учётом свободы воли, потенциала общества для успешной практики и творческой самотрансформации⁹.

И А. Рапопорт, и П. Штомпка указывали, что моральные ценности регулируют наиболее важные формы отношений людей, защищая их коллективное и индивидуальное благополучие. Автор полностью разделяет заключение Штомпки о том, что «моральные ценности требуют, чтобы партнёры были надёжными, выполняли взаимные обязательства, отвечали взаимностью на добрые дела других и были готовы на жертвы на благо своего сообщества. Иначе моральное пространство распадается»¹⁰.

Завершая вводную часть, хотелось бы в преддверии 40-летия научно-исследовательской деятельности подвести итоги своей работы и показать, какой Оличный вклад удалось внести в развитие науки:

– это разработка теории *триады политической девиации*, включающей криминализацию политического режима, криминализацию массового сознания и криминализацию конфликта, что было показано на примере развития событий в Чечне и подробно описано в монографиях «Чеченский узел кавказского кризиса» (1996) и «Развитие конфликта-консенсуса в полиэтничных регионах (социологический анализ-прогноз)» (1998);

– *проведение двух исследований, не имеющих аналогов в нашей стране и за рубежом:*

– разработка методики и инструментария и проведение в полиэтничных регионах 30-летнего лонгитюда, в процессе которого было исследовано три поколения школьной молодёжи (последнего советского,

⁵ Sztompka P. Kapitał społeczny (Social Capital, in Polish). 2016.

⁶ Sztompka P. Society in Action: The Theory of Social Becoming, Cambridge: Polity Press. 1991.

⁷ Sztompka P. The sociology of Social Change, Oxford: Blackwell, 1993.

⁸ Sztompka P. Society in Action: The Theory of Social Becoming, Cambridge: Polity Press. 1991. P. 1-3.

⁹ Sztompka P. The Moral Capital: Much Needed Resource. Manuscript of the report for XIX ISA World Congress of Sociology. Power, Violence and Justice: Reflections, Responses and Responsibilities. Toronto, Canada. July 15-21, 2018. P. 1-3.

¹⁰ Sztompka P. The Moral Capital: Much Needed Resource. Manuscript of the report for XIX ISA World Congress of Sociology. Power, Violence and Justice: Reflections, Responses and Responsibilities. Toronto, Canada. July 15-21, 2018. P. 11.

переходного периода и постсоветского). Результаты изложены в монографии автора «Формирование гражданского сознания школьной молодёжи в полиэтничных регионах» (2020);

– разработка методики и инструментария и проведение в течение 15-ти лет международных экспертных опросов в 16-ти странах Азиатско-Тихоокеанского региона: Брунее, Вьетнаме, Индии, Индонезии, Китае, Малайзии, Монголии, Мьянме, Непале, Республике Корея, России, Сингапуре, США, Таиланде, Филиппинах и Японии.

Результаты следований были изложены в коллективной монографии «АТР глазами экспертов (международная экспертиза 2005-2019 гг.)» (2019) и переданы в Администрацию Президента России, МИД РФ, Министерство энергетики России и Министерство науки и образования РФ.

Этот труд не был лёгким, в связи, с чем хочется вспомнить слова двух величайших исторических личностей. Так Конфуций отмечал: «Когда Вам кажется, что цель недостижима, не меняйте цель, меняйте свой план действий», причём он уточнял: «Задача достойных: творить добро и не ссориться», а гениальный Леонардо да Винчи сказал замечательные слова, вселяющие оптимизм даже в самой безнадежной ситуации: «Любое препятствие преодолевается упорством».

Думается, что эти высказывания молодым учёным можно взять в качестве жизненного девиза и руководства к действию.

1995 год

Статья «**Региональные конфликты и политическая девиация**» в журнале Вестник МГУ. Серия 18 Социология и политология № 3, 1995 С. 100-106.

Аннотация. В статье рассматривается рост девиантных отклонений от социальной нормы (в частности, закононепослушание), который получил обширное распространение в России после распада СССР в условиях ослабления социального контроля, нарушения деятельности социальных институтов и вспыхнувших на территории нашей страны многочисленных конфликтов. У населения в постсоветский период стали меняться социально-психологические установки, моральные принципы и традиции. Автор выстраивает концепцию триады политической девиации: криминализации режима – криминализации массового сознания – криминализации конфликта, которая показывается на конкретном примере чеченского кризиса.

Ключевые слова: социальная норма, отклонение (девиация), девиантное поведение, региональный конфликт, этническое насилие, триада политической девиации.

Article «**Regional Conflicts and Political Deviation**»

Abstract. The article examines the growth of deviant deviations from the social norm (in particular, law-abiding), which became widespread in Russia after the collapse of the USSR in the context of weakening social control, disruption of social institutions and numerous conflicts that broke out on the territory of our country. In the post-Soviet period, the population's socio-psychological attitudes, moral principles and traditions began to change. The author builds up the concept of a triad of political deviation: criminalization of the regime-criminalization of mass consciousness – criminalization of the conflict, which is shown on the concrete example of the Chechen crisis.

Keyword: social norm, deviation (deviation), deviant behavior, regional conflict, ethnic violence, triad of political deviation.

В настоящее время девиантное поведение, т.е. нарушение социальных норм, приобрело массовый характер, что делает необходимым выявление причин и условий его возникновения.

Под социальной нормой понимают необходимый и относительно устойчивый элемент социальной практики,

выполняющий роль инструмента социального регулирования и контроля. Социальная норма выражается в законах, обычаях, традициях, образе жизни большинства людей, общественном мнении, т.е. играет роль «общественного регулятора» общественных и межличностных отношений. Как отмечает Я.И. Гишинский: «Социальная норма определяет исторически сложившийся в конкретном обществе предел, меру... допустимого (дозволенного или обязательного) поведения и деятельности людей, социальных групп, социальных организаций»¹¹ [1].

Поддержка принятых в обществе норм, осуществляется с помощью санкций через общественное и государственное воздействие, то есть социальный контроль, который связан с пониманием прав и свобод личности, её автономии и степени зависимости от различных институтов, её роли и места в системе общественных отношений. Таким образом, сама норма уже есть социальная модель, но известно, как трудно бывает её применить или реализовать, поэтому необходимо выявление правовых установок личности на законопослушание или закононепослушание. Американский психолог Г. Олпорт определяет установку как «состояние психонервной готовности, складывающейся на основе опыта и оказывающее направляющее влияние на реакции индивида относительно всех объектов или ситуаций, с которыми он связан [2].

Первые исследователи социально-психологической установки Томас и Званецкий (США) полагали, что установка на социальном уровне есть состояние личности, предшествующее поведению, состояние, связанное с понятием ценности, смысла, значения социального объекта для личности [3].

Общество, его мораль, традиции предоставляют человеку готовые образцы поведения и рецепты действий в типичных обстоятельствах, что придает внутренней жизни человека устойчивость, упорядоченность, стабильность, давая человеку уверенность в себе, препятствуя неразумному расходованию сил, помогая строить совместную жизнь в обществе на цивилизованных началах.

Неопределенность в критериях и границах дозволенного, отсутствие ясных мер ответственности за содеянное способствует расширению отклоняющегося поведения. Как верно было отмечено Ивановым В.Н. в программе «Девиантное поведение», потеря социальных ориентиров, социальной опоры, привычных гарантий безопасного и обеспеченного (пусть по минимуму) существования вызывает у людей растерянность, делает их податливыми к различным политическим и идеологическим

¹¹ Профессор Рубан Л.С. является соавтором чл.-корр. Иванова В.Н. и проф. Пономарёва П.Г. в программе «Девиантное поведение».

воздействиям крайнего толка, создает предпосылки для экстремистских проявлений. В самой острой форме девиантность выступает как преступность, как посягательство на социально-политические и нравственные устои общества, личную безопасность и благополучие граждан [4]. Рост преступности представляет сегодня наибольшую угрозу стабильности и безопасности общества и личности, так как социальное влияние преступного мира, его давление на общество, распространение своей морали, «психологическое заражение» части населения приводит к деформации ценностных ориентаций у людей, создает предпосылки для воспроизводства закононепослушания, утверждения своеволия, права сильного и жестокого и грозит обществу перерождением, ведущим к деградации и социальному регрессу» [5].

Мне хотелось бы остановиться на своеобразной триаде политической девиации: криминализации режима – криминализации массового сознания – криминализации конфликта на конкретном примере чеченского кризиса. Компоненты этой триады в общетеоретическом плане достаточно полно рассматривались по отдельности в различных научных отраслях: политологии, социальной психологии, социологии, этноконфликтологии и криминологии. На наш взгляд, в данном случае необходимо обобщение накопленных теоретических наработок и сведение их в единую взаимосвязанную и обусловленную триаду.

Теперь обратимся к конкретному примеру.

Джохар Дудаев пришёл к власти 27 октября 1991 г. и первыми его шагами на новом поприще были: провозглашение с 1 октября 1991 г. суверенитета Чеченской Республики и формирование национальной гвардии из уголовников. Режим Дудаева с самого начала строился по канонам криминального мира, так как большинство населения республики не поддержало Дудаева, а в г. Грозном его многие восприняли отрицательно, поддержку оказывало лишь население горных сельских районов, где активно работала Вайнахская демократическая партия З. Яндарбиева, строя свою пропаганду на идее национального суверенитета Чечни. Поэтому первыми защитниками суверенитета Чечни стали представители национальной гвардии, сформированной из уголовников разгромленного СИЗО в г. Грозном и Наурской колонии, которых освободили и выдали оружие.

Однако тайные пружины чечено-российского конфликта, – как верно отметил Здравомыслов А.Г., имели прямое отношение к проблеме контроля над распределением энергоресурсов: Грозный – мощный центр нефтеперерабатывающей промышленности. Декларация независимости Чечни маскирует притязания отдельных военно-промышленных кругов на монополию распоряжением не только тем

промышленным потенциалом, который был создан на территории республики, но и на всю совокупность энергоресурсов, проходящих через нефтеперерабатывающие мощности грозненских предприятий [5, с. 20].

Итак, главным было установление монополии реализации продукции нефтедобывающей и нефтеперерабатывающей отраслей. Для этого нужна была независимость, слепо повинующаяся гвардия и правовой беспредел, в условиях которого можно было бы осуществлять любые аферы – политические и экономические.

Новый президент был последователен в осуществлении этой программы формирования своего режима. Сначала шло достижение юридической легитимности посредством выборов и объявления независимости ЧР, формирование преданной и на всё готовой национальной гвардии. Всё это очень удачно совпадает с выводом российской армии из Чечни.

Затем последовал разгон парламента и других представительных органов и концентрация всей власти в руках Дудаева и его окружения, фактический запрет деятельности всех независимых партий и организаций, уголовное и административное преследование их лидеров и активистов, вооруженное подавление оппозиции.

Параллельно с этими действиями осуществлялось установление нефтяной монополии. В бывшей Чечено-Ингушской АССР разведанные запасы нефти составляли 57,6 млн тонн, газа – 2,4 млрд куб. м (при расчёте обеспеченности добычи на 11 лет). Добыча нефти в Чеченской Республике (по данным на 1990 г.) составляла 4,2 млн тонн в год, завоз – 15,3 млн тонн, на топливо и производство химической и нефтехимической продукции расходовалось 16,3 млн тонн. В настоящий момент, по заявлению М. Удугова, в Чечне обрабатывается от 16 до 20 млн тонн нефти и добывается более 5 млн тонн. Чтобы порвать все связи с Россией и обеспечить свою независимость, была сделана ставка на собственную нефть, объём добычи которой предполагалось довести до 25 млн тонн [6].

Полный отказ дудаевского правительства от проведения рыночных реформ и возврат к административным методам управления дал возможность бесконтрольного вывоза сырья и перевода миллиардов нефтедолларов в зарубежные банки. Вместе с тем амортизация машин и оборудования в добывающих отраслях, падение производства, резкое сокращение капиталовложений привели к сокращению добычи сырья, а в недалекой перспективе приведут к разрушению самих отраслей.

Криминализация массового сознания осуществлялась не только через введение тотального идеологического контроля за

республиканскими СМИ, превращением их в инструмент «промыывания мозгов» населения в национально-милитаристском духе, она также обуславливалась объективными факторами. Чечня – традиционно трудоизбыточный регион (избыточные национальные ресурсы уже к 1990 г. составляли 300 тыс. чел.), что связано с высоким приростом населения, особенно городского (первое место по России), высокой плотностью населения в равнинных районах (150 чел. на 1 кв. км).

Развал экономики сопровождался ростом миграции населения из сельской местности в города бывшей Чечено-Ингушской АССР, что в условиях политической нестабильности способствовало нарастанию криминогенной обстановки. Развал производства породил массовую безработицу (в городах она превысила 50%), уже с 1992 г. выпуск важнейших видов продовольствия практически не осуществлялся. Заработная плата, пенсии, пособия не выплачивались. Все эти негативные процессы сочетались с поголовной вооруженностью населения (необходимой как для обеспечения личной безопасности в связи с бездействием правоохранительных органов и ростом бандитизма, так и для нападения – массовый и «открытый» бандитизм и грабёж на железных дорогах. То есть произошла милитаризация и криминализация всех сфер жизни.

В условиях кризиса, обусловившего спад деловой активности и безудержную инфляцию, культурные ценности, нормы и социальные взаимосвязи размываются, вступают в противоречие друг с другом, жизненный опыт перестаёт соответствовать идеалам, воплощенным в социальных нормах, что дезориентирует социальных индивидов и способствует росту девиантного поведения [4, с. 25-26].

Причины девиаций кроются не только в социальной дезорганизации и крушении идеалов, но и в благоприятных возможностях, которые открывает девиантное поведение. Особенно активно молодёжь усваивает ролевые модели преуспевающих девиантов, коль скоро они завоевали престиж, влияние и высокое положение в обществе. Возможность процветания соблазняет людей, имеющих ограниченный доступ к законным способам достижения успеха. Таким образом, политический аспект девиации заключается в том, что она на деле обусловлена способностью влиятельных групп общества навязывать другим определенные стандарты поведения в условиях, когда закон игнорируется, а правоохранительная деятельность практически не осуществляется.

Происходит также реанимация племенных ценностей, носящих архаический характер, с установкой не только на хозяйственную, но и психологическую замкнутость, постоянный страх и настороженность

по отношению к другим, воспроизводство этнической оппозиции по принципу «мы – они».

В результате указанных процессов формируется криминальная «масса», «толпа», неспособная к рациональному восприятию действительности, её поведение имеет под собой иррациональную основу. Здесь уместно обратиться к богатому опыту дореволюционных российских криминалистов, исследовавших девиантное поведение «массы», «толпы». В работе талантливого исследователя Д. Дриля «Преступность и преступники» содержится и сейчас не потерявшая значения характеристика толпы: «Толпа – низший тип организации. Коллективный ум никогда не сравнится с умом наиболее посредственного из своих членов... в толпе усиливается стимул низшего порядка – самолюбие, и притом в низшей его форме, – стремление блистать в сфере близко нас окружающих. В массе люди нравственно и умственно хуже, чем в одиночку... Городская толпа состоит из личностей более нервных, впечатлительных, резко изменчивых, нестойких и легко переходящих из одной крайности в другую... Деревенская толпа, напротив, труднее возбудима, но зато более настойчива и упорна... Та и другая одинаково подвержены бреду величия, преследованиям и галлюцинациям, но в городской толпе чаще наблюдается нравственное помешательство» [7, с. 100-103].

Каков результат криминализации массового сознания? И.Б. Мунаев, исполнительный директор Ассоциации «Содружество народов», указывает на появление новых социальных групп в Чечне, а именно: устойчивых криминальных группировок, занимающихся вооруженным промыслом: грабежами, «охранно-расхитительной» деятельностью, наёмничеством, торговлей оружием и людьми, рэкетом, политическими убийствами и торговлей наркотиками. Высокая доходность новых видов «промысла» позволяет боевикам постоянно пополнять свои ряды уголовниками, люмпенизированными слоями населения. Отношения внутри криминальных группировок приводят к выделению лидеров – так называемых «полевых командиров», использующих для расширения своего влияния этнические и межэтнические факторы. Они вместе со своими отрядами вступают во взаимодействие с местной финансово-промышленной олигархией, поскольку и те, и другие заинтересованы в военной напряжённости, военных столкновениях. Военизированные группы живут за счёт охранных функций при крупных промышленных предприятиях, за счет военной добычи, грабежа и взимания поборов на границах, дорогах и мостах, нападения на железнодорожные составы, кражи бензина из продуктопроводов, взятия заложников.

Существование незаконных военных формирований подрывает традиционные моральные устои народа, культивирует насилие. Нарушаются традиционные устои кавказской семьи, уважительное отношение к женщинам сменяется потребительским. Зародился даже промысел по умыканию девушек и продажи их за границу в публичные дома. Рост подобных группировок сопровождается резким всплеском пьянства и наркомании [8, с. 47-48]. (Каким же трагически наивным в свете вышеизложенного видится стремление участниц движений «Белый платок» и «Солдатские матери» остановить эту войну).

Остаётся добавить, что в Чеченской Республике нашло прибежище огромное количество скрывающихся от уголовной ответственности и находящихся во Всероссийском розыске преступников. Чечня стала крупнейшим центром по производству и распространению фальшивых денег и авизо.

Если говорить о криминализации конфликта, то с момента объявления независимости Чечни и разгона парламента (вплоть до физического устранения его членов) он принял открытый характер. Конфронтация между парламентом и президентом ЧР к лету 1993 г. переросла в вооруженное противоборство, при этом Надтеречный район, население которого на референдуме высказалось в июне 1993 г. за упразднение поста президента ЧР, вышел из подчинения Грозному, создав собственные отряды самозащиты.

Попытка отстранения Дудаева от власти, предпринятая «полевыми командирами» во главе с лидером оппозиции И. Сулейменовым в декабре 1993 г., потерпела поражение.

Весной-летом 1994 г., когда Москва решила признать легитимность правления Дудаева в случае подписания им федеративного договора, в отношениях РФ и ЧР наметились определенные сдвиги. Однако неконструктивная позиция Дудаева, требовавшего переговоров на высшем уровне и отказывавшегося принять в нём участие, если будут приглашены представители оппозиции, сорвали «мягкий» вариант развязывания «чеченского узла». Центр от полного невмешательства перешёл к поощрению силового давления и прямому применению силы.

Социально-экономический и политический кризис сопровождался обострением межэтнических противоречий в чечено-русских отношениях. Это проявлялось в политике «выдавливания» русских из сфер управления, престижных должностей, в нагнетании антироссийской истерии, приведших с наряду этнически направленным криминалом и терроризмом к обвальнoй эмиграции русских из ЧР (только по официальным источникам, на начало апреля

1994 г. в РФ было зарегистрировано 40 тысяч вынужденных переселенцев из Чечни и Ингушетии) [9, с. 36].

Ввод российских войск в декабре 1994 г. на территорию ЧР и бездарный штурм Грозного, приведший к многочисленным жертвам и создавший ареол мученичества и справедливой войны против России за независимость, поднявший рейтинг Дудаева, знаменовал новый этап конфликта. Российские войска увязли в позиционной борьбе, а ожесточённость конфликтующих сторон достигла наивысшего предела.

Каков же выход из конфликта? Или масштабы и глубина конфликта вышли за рамки возможностей общества его разрешить, преодолевая внешние и внутренние разрушительные процессы?

На наш взгляд, в сложившихся условиях только договорный или только силовой путь урегулирования недостаточен.

Почему сейчас не срабатывает договорный путь? В самостоятельных переговорах «лицом к лицу» стороны «зациклены» на своих позициях и взаимных обвинениях и согласно логике деструктивного развития регионально-этнических конфликтов в условиях уменьшения объёма коммуникаций между сторонами, увеличения дезинформации, ужесточения агрессивности терминологии, когда СМИ используются как орудие для разжигания психоза и противостояния, происходит возникновение установок враждебности и подозрительности друг к другу, формирование образа «коварного врага», закрепление ориентации на победу в конфликте силовыми методами любой ценой за счёт другой стороны.

Сложился также феномен анализа наихудшего случая, когда обе стороны концентрируют своё внимание на худшем, что может произойти. Поэтому даже малая вероятность наступления наихудшего начинает повышаться, потому, что каждая из сторон, наблюдая заявления и действия другой стороны, сама начинает готовиться к наступлению самого худшего.

И здесь возникает задача разграничения политики действий и декларативной политики: необходимо умение различать, что стороны действительно намерены делать и что они заявляют, как свои позиции. Иначе образуется так называемое «перекрёстное видение», когда каждая из сторон оценивает себя на языке собственной реальной политики, а противника – по его декларативным заявлениям. Примером могут служить заявления Дудаева о намерении бомбить Москву в ответ на бомбардировку Грозного, развязать террор по всей России...)

Для прогнозирования успеха или неуспеха переговоров необходимо рассмотреть, сопоставить и проанализировать позиции и

интересы сторон. Российская сторона стремится восстановить правопорядок в ЧР, её экономику.

Пойдёт ли на это Дудаев, которому нужна независимость и монополия на нефтедоллары, на которого объявлен розыск и которому инкриминируется целый веер уголовных статей? Большинство дудаевских гвардейцев и «полевых командиров» – уголовники, лица, совершившие преступления как до, так и в ходе конфликта, которые хорошо понимают, что им нельзя попадать в руки правосудия. Экономическая инфраструктура разрушена, а значительные массы населения развращены криминальной в той или иной степени действительностью.

Сегодня ясно одно: необходимо прекратить огонь с обеих сторон, ибо прекращение огня в одностороннем порядке приведёт к методическому уничтожению другой стороны (прекратившей огонь). Вопрос о переговорах представляется весьма сложным, ибо неизвестно, насколько Дудаев контролирует ситуацию, насколько подчиняются ему воинские подразделения и «полевые командиры», и потому, даже в случае достижения соглашения и подписания перемирия нет никакой гарантии, что оно будет выполняться борцами за независимость Чечни.

Бесспорно, что необходим перевод конфликта из сферы прямой конфронтации в иную плоскость. Для этого потребуется новая, по определению Здравомыслова А.Г., рефлексивная политика, основанная не столько на концепции рационального человека и рационального поведения, сколько на понимании значения глубинных национальных чувств, угрозы психологических массовых заражений бациллами национализма, быстро размножающимися в условиях неудовлетворенности экономическим положением и экономической политикой правительства, способных обеспечить переход от распространенной ныне ситуации абсурда к вспышкам безумия» [5].

Библиографический список:

1. Гишинский Я.И. Социология девиантного поведения как специальная социологическая теория // Социс.1991, № 4. С. 74.
2. Handbook of Social Psychology. Clark University Press. 1935. P. 527.
3. Tomas W. Zwaniesske F. The polish peasant in Europe and America. Boston, Bador. 1918. P. 348.
4. Девиантное поведение в России: проблемы и перспективы исследования. Материалы сессии Академии социальных наук, М., 1994. – 44 с.

5. Здравомыслов А.Г. Национально-этнические конфликты и формирование российской государственности // Анализ и прогноз межнациональных в России и СНГ. Ежегодник. М., 1994.
6. Ожиганов Е.Н. Системный кризис власти: прогноз политического развития // Анализ и прогноз межнациональных в России и СНГ. Ежегодник. М., 1994.
7. Дриль Д.А. Преступность и преступники: Уголовно-психологические этюды. СПб., 1885. – 295 с.
8. Мунаев И.Б. Военизированные формирования в социально-политической структуре кавказских народов: новые тенденции // Межнациональные конфликты на Кавказе: методика их преодоления. Тезисы докладов международной конференции. М., 1995. – С. 47-48.
9. Государственная политика России в конфликтных зонах (аналитические материалы). ЦЕПРИ. М., 1994. С. 36.

Статья «**Межнациональные отношения и межконфессиональные противоречия (региональный аспект)**» в журнале СОЦИС № 4, 1995.
С. 97-102.

Аннотация. В статье автор анализирует межнациональные и межконфессиональные отношения в Астраханской области (многонациональном и поликонфессиональном регионе) с дооктябрьского периода по настоящий момент, детально рассматривая и сравнивая мусульманские и христианские правовые положения, регулирующие взаимоотношения с представителями другой веры. Параллельно автором показывается исторически сложившееся в области разделение труда, развитие экономических отношений и социально-национальная иерархия и констатируется, что интересы исторически проживающих на территории области наций не сталкивались в социальной и производственной сферах. Однако в постсоветский период с развитием миграции и переселением в регион значительного количества представителей народов Северного Кавказа и Закавказья, в области изменился национальный состав, и возникли противоречия между коренным населением и мигрантами (особенно остро в торгово-предпринимательской сфере), что привело к ряду конфликтов. В заключение автор делает вывод, что причина конфликтов кроется не в межконфессиональных и межнациональных различиях, а в экономических отношениях, в частности, в развитии конкуренции между коренным и пришлым населением в отраслях, наиболее быстро дающих прибыль.

Ключевые слова: межнациональные отношения, межконфессиональные противоречия, многонациональный регион, разделение труда, социально-национальная иерархия, межнациональные конфликты, межнациональное согласие.

The article «**Inter-Ethnic Relations and Inter-Confessional Contradictions (Regional Aspect)**»

Abstract. In this article, the author analyzes interethnic and interfaith relations in the Astrakhan region (a multi-ethnic and multi-confessional region) from the pre-October period to the present, examining in detail and comparing the Muslim and Christian legal provisions governing relations with representatives of other faiths. In parallel, the author shows the division of labor that has historically developed in the region, the development of economic relations and the socio-national hierarchy, and States that the interests of Nations that have historically

lived in the region have not clashed in the social and industrial spheres. However, in the post-Soviet period, with the development of migration and the relocation of a significant number of representatives of the North Caucasus and Transcaucasia to the region, the national composition changed, and there were contradictions between the indigenous population and migrants (especially acute in the trade and business sphere), which led to a number of conflicts. In conclusion, the author concludes that the cause of conflicts lies not in inter-religious and inter-ethnic differences, but in economic relations, in particular, in the development of competition between indigenous and foreign populations in the industries that generate the fastest profits.

Keyword: interethnic relations, inter-confessional contradictions, multinational region, division of labor, socio-national hierarchy, interethnic conflicts, interethnic harmony.

В межнациональных конфликтах, охвативших значительную территорию бывшего СССР, Астраханская область кажется безоблачным оазисом при том, что эта область многонациональна и многоконфессиональна, в ней с дореволюционного периода до настоящего времени не было столкновений, погромов и межнациональных конфликтов между русскими, татарами, казахами и другими, проживающими здесь народами. Сейчас в области функционируют 16 национально-культурных обществ, регулярно проходят Дни национальных культур, работают 102 национальных школы, 6 национальных групп в педучилище, ведётся радиовещание на казахском и татарском языках. Был заключён договор с двумя приграничными казахскими областями, а глава Астраханской областной администрации Гужвин А.П. в 1993 г. объявлен «Человеком года» в Казахстане. По оценкам областной администрации и прессы регион характеризуется как стабильный, безопасный и бесконфликтный.

В то же время в Астрахани и селах области в 1992-1993 гг. произошли массовые столкновения с применением автоматического оружия. Конфликт не исчерпан до сих пор. Поэтому автору хотелось бы проанализировать, насколько соответствует желаемая стабильность реальной действительности, каковы причины конфликтности.

Анализ взаимозависимости межнациональных отношений и межконфессиональных противоречий, на наш взгляд, лучше всего произвести на примере полиэтничного региона, каковым является Астраханская область, и проследить, как расхождение основных

религиозных догматов мусульманства и христианства отразилось на этнополитике в дооктябрьский и последующие периоды.

Исторический интерес представляет обращение к нормам средневековой исламской политической и правовой культуры взаимоотношений «дома (территории) ислама» («дар ал-ислама») и «дома (территории) войны» («дал ал-харба»).

Коранические нормы в системе классического мусульманского права предписывают превращение «дома войны» в «дом ислама» посредством «джихада» – священной войны с иноверцами. Поэтому сущность этнополитических традиции мусульмано-христианского консенсуса в границах «дома ислама» основывалась на системе мирного сосуществования, в которой классический ислам предполагает три статуса человека: «правоверный», «покровительствуемый» («ахл аз-зим»), «язычник» или «многобожник». Такой консенсус основан на неравенстве мусульман и «людей подчиненного по отношению к мусульманам социального статуса», то есть дистанцирование христиан от политической и военной сферы, взимание дополнительных налогов, ограничение активности христиан в исламском обществе («умме») [1, с. 92-94].

Нарушителей статуса подчинённости ожидало лишение «покровительства» со стороны мусульманского государства и трансформация отношений между мусульманской «умой» и общинами иноверцев из «дома ислама» в «дом войны» путем «джихада». Такая этноконфессиональная политика, основанная на классических нормах Корана, могла восторжествовать только в исламском государстве (в частности, так было в Османской империи) и не могла быть реализована в Российской империи, где господствовала православная религия и церковь, и проводилась русификаторская политика.

Стремление распространить своё влияние на иноверцев характерно и для христианства, причём интересен не прямой, а косвенный способ его осуществления через систему образования. Если турецкие школы (медресе и мектебы) имели замкнутый религиозный характер, то уже в 1902 г. в Астраханской губернии появились школы (их было к тому времени 12) для совместного обучения детей разных национальностей и вероисповедания: русских и калмыков (102 чел.), русских и казахов (116 чел.) по так называемой системе Ильминского.

Школы Ильминского были, по существу, одним из первых фактов осуществления билингвизма в отечественном обучении и, разумеется, способствовали просвещению нерусских народов Российской империи. Однако, оценивая их деятельность, её нельзя вырывать из общего исторического контекста, так как Ильминский оставался государственным

деятелем царской России, представителем соответствующего исполнительного аппарата. Его система включала следующие программные положения:

- распространение среди нерусских народов православия с целью их обрусения через миссионерские школы и церкви, подготовка из их среды церковников и учителей русификаторов;

- допущение с этой же целью преподавания в школах на родных разговорных языках народов Поволжья;

- издание богослужебных и учебных книг на родных языках, но русскими буквами [2, с. 133].

Ильминский следующим образом сформулировал цель школ с совместным обучением детей различных национальностей: «Обрусение инородцев и совершенное слияние их с русским народом по вере и языку» [3, с. 253].

Основная часть нерусских школ в дооктябрьский период имела религиозный характер, через школы наряду с церковью происходило распространение вероучения. Но при всей русификаторской направленности тогдашнего государства это не давало преимуществ русскому народу. Уровень грамотности до Октября и в первые послеоктябрьские годы (1916-1920 гг.) был следующим [4]:

Таблица 1

Национальный состав грамотных по половозрастной характеристике в Астраханском крае в 1920 г. (в %)

Мужчины		Национальность	Женщины	
8-17 лет	17-39 лет		8-17 лет	17-39 лет
89	95	Евреи	90	89
83	94	Армяне	85	89
66	90	Немцы	72	75
46	67	Русские	55	46
41	72	Украинцы	31	22
44	49	Татары	42	17
25	20	Персы	20	11,5
50	3	Туркмены	4	0,6
9	8	Калмыки	4	2
6	8	Киргизы	1	0,2

Итак, расхождение основных религиозных догматов велико, однако, несмотря на межконфессиональные противоречия, в Астраханском крае не было столкновений на межнациональной или религиозной почве, сложилось оптимальное разделение труда, социально-национальная иерархия, неконфликтные статусы

исторически населяющих данную территорию народов. Такое стабильное консенсусное положение сохранялось до начала 90-х годов XX столетия. За этот период произошла смена политических режимов и направлений религиозной и этнической политики: отделение в 1918 г. религии от государства и школы от церкви, закрытие религиозных школ и большинства культовых учреждений, введение репрессивных мер (по статье 105 Уголовного кодекса запрещалось преподавание детям до 18 лет вероучения, которое носит организованный характер, в случае нарушения предусматривалась уголовная ответственность [5], активная пропаганда атеизма.

В 70-80-е годы XX века возрастает интерес к различным вероучениям, расширяется сеть культовых сооружений и возрастает число лиц, отправляющих религиозные культы. Однако в Астраханском крае по-прежнему не было столкновений на религиозной и национальной почве, а ведь классические религиозные догматы остались теми же.

Какова же причина начавшихся в 1992-1993 годы межнациональных столкновений в данном регионе? Имеют ли они религиозно-национальный или социально-экономический характер?

Сложившаяся ситуация – негативный результат неконтролируемой миграции в Астраханскую область, национальный состав которой за 10 лет увеличился с 62 (по другим данным – 68) до 105 представителей [6, с. 36].

Наиболее крупные потоки миграции из (мусульманских) зон Кавказского региона (Чечни – 8 216 чел., Дагестана – 7 377 чел., Азербайджана – 4 530 чел.) – 25 318 чел. [7, с. 1] – привели к перегруппировке исторически сложившейся национальной структуры населения [8, с. 12].

Таблица 2

Национальный состав Астраханской области

Национальности	1979		1989	
	абсолют. данные	%	абсолют. данные	%
Русские	684336	74,7	713558	71,5
Казахи	106954	10,7	126500	12,6
Татары	70781	7,7	71685	7,2
Украинцы	15838	1,7	18714	1,9
Калмыки	8691	0,9	8180	0,8

На четвертое место по численности в области стали претендовать представители народов Кавказа и Закавказья – 25318 чел. (2,5%).

Миграция привела к нарушению сложившейся национально-социальной иерархии, исторически сложившегося разделения труда, вызвала столкновение интересов исторически проживающего населения и представителей миграционных потоков (особенно в сфере торговли и частного предпринимательства). Резонно возникает вопрос: почему не происходит столкновений между представителями коренных наций региона? С дореволюционного периода по настоящий момент в Астраханском крае не было межнациональных конфликтов и столкновений на религиозной почве между русскими, татарами, казахами, ногайцами и др. Ответ вытекает из анализа статусов коренных наций.

При анализе изменения социального статуса исторически проживающих на территории Астраханской области наций уместно привести статистические данные за 1924-1925 годы по сферам занятости (см. таблицу 3).

Таблица 3

Занятость населения по национальному составу в Астраханской области в 1924-1925 гг.

Национальность	Сфера деятельности
Русские	большая часть была занята в производстве (в промышленности, на промыслах), в земледелии, часть – советской государственной службе;
Татары	были заняты в садоводстве, огородничестве, большая часть – в торговле, производстве
Казахи	занимались огородничеством, скотоводством, в том числе кочевым

Таким образом, интересы представителей данных наций в производственной сфере не сталкивались. Изменение социального статуса представителей русской, казахской и татарской национальностей прослеживается в ходе анализа данных социологического исследования, проводившегося автором в г. Астрахани и Астраханской области в 1989-1992 годы при содействии ИСПИ РАН, Администрации и Департамента образования Астраханской области. Эмпирический материал получен по трём поколениям в процессе опроса учащихся национальных школ, их

родителей, бабушек и дедушек. Изменение социального положения показано в таблице 4.

Таблица 4

Динамика социального состава Астраханской области

В 1991 г.	Казахи (сельские)	Татары (городские)	Русские (городские)
Колхозники	Осталось то же	Уменьшилось в 20 раз	
рабочие	Увеличилось в 3 раза	Увеличилось в 2 раза	Уменьшилось в 1,3 раза
служащие	Увеличилось в 3 раза	Увеличилось в 1,1 раз	Увеличилось в 2,6 раза
смешанное	Увеличилось в 5,6 раза	Увеличилось в 2,8 раза	Увеличилось в 2 раза

В целом производственная специализация не выходит за рамки исторически сложившейся, интересы данных наций не сталкиваются. У всех представителей сравниваемых национальностей вырос образовательный уровень [7].

Таблица 5

Динамика уровня образования

Уровень образования	Казахи	Татары	Русские
Без образования	нет	нет	нет
Неполное среднее	Уменьшилось в 1,7 раза	Уменьшилось в 1,4 раза	Уменьшилось в 4,6 раза
Среднее	Увеличилось в 11 раз	Увеличилось в 4,1 раза	Увеличилось в 1,3 раза
Среднее специальное	Увеличилось в 5 раз	Увеличилось в 4,3 раза	Увеличилось в 2,7 раза
Высшее	Увеличилось в 3,6 раза	Увеличилось в 1,2 раза	Увеличилось в 3,1 раза

Итак, за период жизни трёх поколений произошёл рост социального статуса и уровня образования представителей русской, казахской и татарской наций.

В сложившуюся социально-национальную структуру проникает широкий миграционный поток инонационального населения, исторически не проживавшего на данной территории, интересы которого сталкиваются со сложившейся и годами закреплявшейся национально-социальной иерархией. Назревание конфликтной ситуации чётко фиксируется через восприятие молодёжью текущих событий в городе и области.

Показательны в этой связи ответы школьников на вопрос: «Есть ли национальности, к которым Вы испытываете неприязнь?» [7].

Таблица 6

Школьники, испытывающие неприязнь к представителям другой национальности (в %)

	Казахи	Татары	Русские
Апрель 1991 г.	«Да» – 21,6% (из них к народам Кавказа – 4%, к цыганам – 2%)	«Да» – 34,6% (из них к народам Кавказа – 12%)	«Да» – 42% (из них к народам Кавказа – 4%)
На конец 1991 г. – начало 1992 г.	Данные остались на прежнем уровне	«Да» – 56,9% (из них к народам Кавказа – 18%)	«Да» – 57,8% (из них к народам Кавказа – 21,7%)

В качестве «противника» чаще всего назывались чеченцы, представители народов Дагестана, армяне, азербайджанцы, грузины, цыгане. На одном из первых мест стоит ответ, что неприязнь сформировалась не по религиозным причинам (свыше 50% учащейся молодёжи признают необходимость изучения и уважения национальной культуры, языка, традиций в развитии как своего, таких и других народов, в том числе религиозных. Они считают, что религия в настоящее время играет значительную роль в развитии национальной культуры), а на основе личного опыта общения.

Среди причин, вызывающих неприязнь назывались: поведение представителей народов Кавказа в городе (наглость, хамство, жестокость, неуважение к другим народам), образ жизни, сфера деятельности (особенно торговля и предпринимательство) низкий уровень культуры. Иногда характеристика давалась весьма эмоционально: «я их ненавижу», «они бандиты, грабители, мафиози, убивают, насилуют детей», «они жулики, спекулянты».

Интерес к исследованию взглядов молодых людей на данную проблему обусловлен, в первую очередь, тем, что самым активным участником межнациональных конфликтов обычно выступает молодёжь, которой удобно манипулировать в связи с недостаточным социальным опытом, относительно лёгкой внушаемостью, излишне эмоциональной оценкой событий и реакцией на них.

Развитие конфликтной ситуации связано с изменением национального состава области, национально-социальной иерархии, исторически сложившего разделения труда и соответственно статусов наций, а не межконфессиональными противоречиями, так как в крупных конфликтных столкновениях принимали участие одноконфессиональные стороны (казахи-чеченцы, чеченцы-аварцы-даргинцы и татары, то есть мусульмане). Это чётко прослеживается, если мы построим хронологический событийный ряд.

В первую очередь, столкновение интересов выявилось в торгово-предпринимательской сфере:

1991 г. – инциденты на рынках города, когда татарскими торговцами изгонялись конкуренты с Кавказа. Затем конфликтная зона распространилась и на производственную сферу:

Осень 1992 г. – крупномасштабное столкновение между чеченским и казахским населением произошло в районе Баскунчака. Поводом послужила конкуренция в производстве и торговле пивом.

Октябрь 1992 г. – разгром кооператива «Праздник» в центре г. Астрахани в течение двух дней. Охрана кооператива осуществлялась кавказской группировкой, что и послужило причиной конфликта. Но эти столкновения носили в значительной степени локальный характер.

В мае 1993 г. зона конфликта охватила ряд сёл Ахтубинского, Енотаевского и Лиманского районов Астраханской области. Конфликтная ситуация между переселенческими чеченскими общинами и коренным населением явилась отражением столкновения групповых интересов в сфере экономики.

1-4 мая 1993 г. произошли массовые беспорядки в с. Пришиб Енотаевского района. Требования о выселении чеченцев мотивировались населением следующими причинами:

- вытеснение местного населения с традиционных промыслов;
- вызывающее поведение чеченской молодёжи;
- наличие оружия у переселенцев с Северного Кавказа и их гостей.

Городское население дополнительно указывало на:

- стремление граждан чеченской национальности монополизировать колхозные и вещевые рынки (установить контроль над ценами, торговыми местами, розничными торговцами);
- коррумпированное влияние мигрантов с Кавказа на представителей местной власти, реализация своих интересов в обход закона, вопреки интересам местного населения;
- увеличение потока мигрантов с Северного Кавказа.

Поскольку причина конфликта не была устранена, он имел продолжение, охватив криминальную сферу.

В конце июня – начале июля 1993 г. в г. Астрахани произошли массовые беспорядки в форме погромов с применением автоматического оружия на улицах и рынках города. Эти события были отражением борьбы за раздел сфер влияния между местными и кавказскими криминальными группировками. Другая причина – стремление вытеснить северокавказских конкурентов не только из криминальной, но и торгово-предпринимательской сфер. Обе конфликтующие стороны оказывали давление на администрацию области в процессе подачи петиций, ультиматумов, встреч.

3-4 июля 1993 г. – очаги напряжения вновь выявились в районах области: в с. Бирючья Коса бытовая драка приобрела национальную окраску, и рядовое, на первый взгляд, событие вследствие озлобленности конфликтующих при наличии у обеих сторон оружия закончилось гибелью ребёнка от взрыва гранаты. Сельский сход принял решения о выдворении переселенцев с Кавказа из села. Пошла цепная реакция: аналогичное решение принял сельский сход с. Зензели Икрянинского района (драка на танцах между местной молодёжью и переселенцами с Кавказа).

Под воздействием этих событий Администрацией области было принято Постановление № 100 «О стабилизации криминогенной обстановки в Астраханской области». Оно обязывало на один месяц приостановить пропуск приезжающих на постоянное проживание в область, усилило проверку паспортного режима, контроль за регистрацией приезжих по местам проживания, ввело лицензирование продажи всех видов товаров, продаваемых лицами, не проживающими постоянно на территории Астраханской области. В Постановлении не фиксируется направленность мер против представителей какой-либо национальности или приезжих из другого региона, хотя фактически его осуществление способствовало временному сокращению притока торгово-предпринимательской волны с Кавказа, т.е. решению вопроса в пользу аналогичных местных структур. Потому разрядке напряжённости в сфере межнациональных отношений оно не послужило.

В 1994 г. при довольно сложной криминогенной обстановке в г. Астрахани и Астраханской области крупных столкновений на межнациональной основе не было, то есть конфликт из открытой формы перешёл в латентную, но не был исчерпан, т.к. в процессе опроса, проведённого автором в Астрахани в июле-августе 1994 г. от ИСПИ РАН, респонденты (52%) изъявили готовность в случае межнационального конфликта принять в нём участие на стороне своей национальной группы (среди молодёжи от 55% до 61%). Наиболее высок конфликтный потенциал у молодых предпринимателей, ИТР, сотрудников УВД и студентов (соответственно 67%, 60% и 50%). Они испытывают самую острую неприязнь к инонациональным представителям, особенно к «лицам кавказской национальности», при этом считают необходимым разрешать межнациональные конфликты с применением силы (90% – сотрудники УВД, 71% – ИТР, 70% – представители военных, интеллигенции, пенсионеров и 65% – студентов, т.е. абсолютное большинство населения).

Межконфессиональные противоречия, расхождение основных догматов мусульманской и христианской религий (религиозные факторы) не являются побудительной первопричиной межнациональных конфликтов в данном регионе. Они могут быть использованы для обострения ситуации в уже созревшем или созревающем конфликте, основополагающей первопричиной которого являются социально-экономические компоненты.

Библиографический список:

1. Контанджян Г.С. Этнополитология консенсуса-конflikта. Москва: Луч. 1992.
2. Эфиров А. Царская русификаторская школа у народов Поволжья. *Дис. ...* канд. пед. наук. М., 1941.
3. Материалы Особого совещания по вопросам образования восточных народов / Под ред. Будиловича. СПб, 1905.
4. Государственный архив Астраханской области. Ф. 1362. Оп. 1. Д. 2364. С. 79.
5. Государственный архив Астраханской области. Ф. 1362. Оп. 1. Д. 2150. С. 41.
6. Абросимов М.И. Единение // Диалог, 1990. № 21-22.
7. Рубан Л.С. Прогноз. Межнациональные противоречия в Астраханской области (социальный аспект) // Астраханские ведомости, 1992. № 11.
8. Основные итоги Всероссийской переписи населения 1989 г. // Диалог, 1990. № 18.
9. Государственный архив Астраханской области. Ф. 1362. Оп. 1. Дело №. 2813. С. 1.

1996 год

Статья «**Принципы свободы и справедливости в конфликтном обществе**» в сборнике «Социальные конфликты в трансформирующихся обществах». М.: РИЦ ИСПИ РАН, 1996. С. 253-257.

Аннотация. В статье автором рассматривается сущность принципов свободы и справедливости в условиях переходного периода от социализма к капитализму и их реализация с акцентом на осуществление прав человека, в первую очередь. Дается сопоставление «позитивного» и «негативного консенсуса», выражающегося в общем отказе от спонтанного саморегулирования, показывается регулирование отношений между социальными индивидуумами и роль социальных институтов в этом процессе, их роль в удовлетворении потребностей и интересов граждан.

Ключевые слова: социальное регулирование, социальные институты, принципы свободы и справедливости.

Article «**Principles of Freedom and Justness in a Conflict Society**»

Abstract. In the article, the author examines the essence of the principles of freedom and justice in the transition period from socialism to capitalism and their implementation with an emphasis on the implementation of human rights first of all. The author compares the «positive» and «negative consensus», which is expressed in the General rejection of spontaneous self-regulation, shows the regulation of relations between social individuals and the role of social institutions in this process, their role in meeting the needs and interests of citizens.

Keyword: social regulation, social institutions, principles of freedom and justness.

В переходный период, который переживает наше общество, конфликты охватили все сферы жизнедеятельности человека, поэтому, на наш взгляд, особую актуальность приобретает характеристика реализации принципов свободы и справедливости в условиях декларируемой политической демократизации страны и построения правового государства.

Какова сущность названных принципов и как они осуществляются в настоящий период? Каковы наши потери и приобретения на данном поприще?

Принципы свободы и справедливости взаимосвязаны и взаимозависимы. Принцип справедливости включает в себя не только коллективную

выгоду, но и уважение и возможность реализации неотъемлемых прав отдельной личности, и, в первую очередь, на реализацию человеческого счастья через осуществление жизненных планов, удовлетворение первостепенных потребностей человека и получение жизненно необходимых благ, в том числе и нематериального свойства, таких как человеческая свобода.

Итак, в чём же заключается смысл принципов свободы и справедливости?

Рассмотрим осуществление принципа свободы в историческом ракурсе. В первичном (естественном) состоянии человек обладает свободой действий, в том числе свободой убивать другого человека, присваивать результаты его труда, наносить оскорбления, но такой же свободой обладают и остальные индивиды. В результате под угрозой оказывается всё, что представляет ценность для человека.

На следующем этапе человеческого сосуществования происходит взаимный отказ от действий, представляющих угрозу существованию человека (то есть свободы наносить оскорбления или грабить и убивать), что в то же время даёт при определенном сужении свободы гарантию защищенности не только свободы, но и самого существования индивида. Происходит взаимный обмен отказами от части свободы, что приводит к укреплению права на жизнь, формированию сначала негативной кооперации и сужению возможности возникновения социальных конфликтов. Таким образом, происходит формирование негативного консенсуса (основанного на отказе), где преимущества возможности сосуществования превалируют над преимуществами свободы. То есть негативный консенсус выражается в общем отказе от спонтанного саморегулирования, но единые конкретные способы альтернативного регулирования человеческих отношений на данном этапе ещё не вырабатываются. В связи с этим происходит освобождение от опасности безграничного произвола, так как живущий вне закона свободен в той же степени, в какой и беззащитен.

Каким же способом осуществляется регулирование отношений между индивидуумами?

Для этого существует, как правило, право и государственные и общественные институты, регулирующие человеческие отношения. Роль социальных институтов заключается в том, что в обмен на делегированные им часть прав и свободы, они освобождают человека от проявления беспорядочной активности, постоянного перенапряжения его сознания от беспрестанного принятия решений. Предоставляя человеку готовые образцы и рецепты действий в типичных обстоятельствах, социальные институты придают внутренней жизни человека устойчивость, стабильность, дают человеку уверенность в себе, препятствуют неразумному расходованию сил в борьбе за выживание, помогают строить совместную жизнь на цивилизованных началах.

Социальные институты не только удовлетворяют определённые потребности и интересы людей, но и формируют эти потребности и обуславливают интересы. В то же время социальные институты формируют нормативные установки и образцы социальной деятельности для индивидов, указывая границы социально допустимого, тем самым, ограничивая свободу действий индивидов, определяя поведение, не укладывающееся в общепринятые нормы как отклоняющееся, девиантное и прибегая при необходимости к принуждению для его пресечения. Поэтому ограничение свободы является частью любого институционализированного общежития, где социальные институты не только ограничивают свободу индивида, но и в то же время служат обеспечению и гарантии самой его свободы. Наибольшую устойчивость нормы, ценности и представления, декларируемые социальными институтами, приобретают тогда, когда они через посредство интериоризации становятся убеждениями, частью психической структуры человека, утрачивая при этом внешний, принудительный характер.

Немецкий социолог Гельмут Шельски утверждал идею социального прогресса через прогрессирующую дифференциацию социальных институтов по направлению к более высокому удовлетворению потребностей и интересов социальных индивидов (6, с. 19), поэтому, на наш взгляд, интересно привести полемику, которую вёл Шельски с Отфридом Хёффе в своём труде «Политика, право, справедливость», рассматривая данную проблему в историко-философском смысле: «... в истории нередки явные отступления от прогресса, а то и прямые рецидивы варварства, – писал он. – ...Очевидна опасность того, что институты перестанут осуществлять синтез потребностей и, обеспечивая чрезвычайно рациональное осуществление специальных задач, начнут пренебрегать неспециальными, но для человеческой жизни ничуть не менее важными личностными и социальными задачами... Квалифицированный труд всё более вытесняется неквалифицированным..., конечный продукт весьма удалён от конкретного работника, и общественную ценность его работы можно уяснить себе в лучшем случае рационально. Вследствие этого в институтах профессионально-трудового мира ослабевают стимулирующие процессы личностной идентичности, а возможности приобщения индивидов к свободе и осознания ими смысла собственного бытия сводятся к нулю... Потребности в самоидентификации и образовании сообщества ограничиваются лишь несколькими институтами: семьёй, кругом друзей, которым выполнение этой задачи часто оказывается не под силу». (3, с. 230).

И заканчивается это как нельзя более актуальное в наше время высказывание совсем уж афористично: «Пессимизм в оценке цивилизации и развития в ходе неё потребностей и интересов, так же, как и наивный оптимизм, оказывается слепым на один глаз» (3, с. 231), поэтому речи о «гибкости», о «свободном» рынке и «свободном» саморегулировании – в

лучшем случае эвфемизм или, если угодно, – замечает Хёффе, – цинизм. Куда точнее было бы здесь говорить о «законе дикой дороги» или «законе джунглей». При отсутствии социального регулирования господствует отнюдь не «игра» предложения и спроса, а игра власти и антивласти. В таком состоянии возможна борьба за что угодно и какими угодно средствами» (3, с. 212).

Уместно здесь вспомнить предположение Платона о том, что мирное сосуществование возможно только при условии полного благоденствия граждан. У того, кто доволен своей жизнью, конечно же, нет причин враждовать со своими ближними или роптать на богов. В той мере, в какой это зависит от экономического порядка, полное благоденствие возникает там, где рынок обеспечивает каждого человека таким количеством товаров и услуг, которое соответствует его представлению о довольстве. С экономической точки зрения, в основе благоденствия лежит принцип удовлетворения потребностей. (2, с. 372).

Однако не надо приписывать Платону допущение, что мирное сосуществование бесконфликтно и свободно от господства. Такое допущение было бы неверным и наивным. Не говоря уже о мире, явившимся результатом прямого насилия, человеческое существование вообще часто может остаться мирным только благодаря тому, что возникшие конфликты разрешаются правовым, но при этом – часто насильственным путём.

Подлинный мир всегда основан на уважении фундаментального права на справедливость, пренебрежение же этим правом имеет следствием беспорядок и конфликты. Право и государство необходимы, чтобы обеспечить мир и выживание и, чтобы сделать возможными свободу и счастье человека. Если несправедливость становится безграничной, то есть широкомасштабной и невыносимой для граждан, она может вылиться в гражданскую войну. Чтобы избежать этого, общество должно быть правовым, причем право должно быть справедливым и справедливое право должно быть защищено общественным правопорядком, то есть воплотиться в справедливом государстве, которое не только осуществляет принципы легитимации насилия, но и ограничивает круг его применения.

Но даже самый справедливый политический порядок содержит предписания и запреты, которые ограничивают свободу граждан и могут проводиться в жизнь посредством принуждения, то есть осуществлять принудительные полномочия. В то же время государственно-правовой порядок должен не пренебрегать защитой и обеспечением реализации личной свободы граждан, так как высшей точкой угнетения является пренебрежение элементарными правами человека.

Однако человек склонен воспринимать преимущества конкретного порядка как нечто само собой разумеющееся, недооценивать их, в то же время, придавая неоправданно большое значение отрицательным сторонам.

В этом случае происходит подмена сущего должным в оценочных суждениях.

И здесь автору хотелось бы вернуться к вопросу, заданному в начале выступления: каковы наши потери и приобретения в процессе реформирования российского общества, насколько успешен процесс демократизации общественной жизни страны?

К сожалению, приходится констатировать, что в процессе перехода от тоталитарного режима, как его называют теперь, к демократическому обществу и правовому государству были утрачены для миллионов россиян реализованные на практике в предшествующий период такие проявления принципа социальной справедливости и основы социальной стабильности общества как право на труд, на бесплатное образование и медицинское обслуживание, материальное обеспечение в старости, гарантии по охране материнства и детства, фактически под угрозой оказалось естественное право человека на жизнь.

Данные статистики просто удручающие:

- общее сокращение промышленного производства за время проведения реформ превысило 50%;

- 5,8 млн. человек (7,9%) не имели занятий и активно искали работу, при официально зарегистрированных в качестве безработных 2,1 млн человек, или 2,9% экономически активного населения;

- произошло резкое снижение уровня жизни и доходов основной массы населения, выявилось резкое расслоение общества по уровню материального благосостояния, когда одна десятая часть наиболее обеспеченного населения получила около 30% всего объёма денежного дохода, а 10% наименее обеспеченного населения – 2,3%;

- лишь 4% населения считают себя способными ни в чём себе не отказывать или приобретать товары длительного пользования, 33% хватает средств только на приобретение продуктов питания и одежды, 44% – только на питание, а 19% – не в состоянии себя прокормить. По данным Госкомстата, 28% населения России имеет доход ниже уровня прожиточного минимума, а по данным Всероссийского центра уровня жизни, – 44%;

- за период с 1992 по 1995 гг. за счёт постоянного превышения числа умерших над числом родившихся население России сократилось на 2650 тысяч человек; а продолжительность жизни в нынешней России составила 64 года (1, с. 17, 24).

Эти цифры свидетельствуют о нарастании социальной напряжённости в стране. Сложившаяся ситуация в социально-политической и экономической сферах способствовала формированию у большинства населения неверия в возможность властных структур произвести позитивные перемены. В декабре 1995 г. 40-43% опрошиваемых россиян

считали, что существующую политическую систему общества необходимо радикально изменить (1, с. 63). В этих условиях происходит дальнейшее нарастание политической апатии населения, отторжение его от политики, от возможности влиять на принятие политических решений.

Таким образом, мы видим, что происходит колоссальный рост конфликтного потенциала, а механизма предупреждения и разрешения формирующегося социального конфликта существующая система выработать не смогла, что чревато социальным взрывом. Реального осуществления принципов свободы и справедливости, продекларированных политическим руководством страны, в современных условиях не произошло, а курс на демократизацию общества во многом так и остался декларативным и нереализованным на практике для большинства населения.

Повторяя изречение Святого Августина: «Государства без справедливости – что это?», автор не может найти на него ответ в современных условиях. К сожалению, определение государства, как справедливого, легитимного, обеспечивающего реальную свободу личности от произвола, остаётся идеальным, должным, но не сущим.

Библиографический список:

1. Новый курс России: предпосылки и ориентиры. Академия, М., 1996.
2. Платон. Сочинения в 4-х томах. М., 1993-1994.
3. Hoffe Otfrid. Politische Gerechtigkeit Grundlegung einer kritischen Philosophie von Recht und Staat. Frankfurt am Main. Suhrkamp, 1987.
4. Kelsen Hans. Was ist Gerechtigkeit? Wien, 1953.
5. Hart Herbert L. A. Introduction, in: ders., Hrsg., John Austin. The Province of Jurisprudence. Determined..., London, 1954, S.VII-XVIII.
6. Schelsky, H. 1970: Zur soziologischen Theorie der Institutionen, in : ders. (Hrsg.). Zur Theorie der Institutionen, Bielefeld, 9-26.

1997 год

Рецензия А.Б. Рапопорта «**Конфликт-консенсус как поле для «рефлексивной политики»**» на монографию Рубан Л.С. «**Развитие конфликта-консенсуса в полиэтничных регионах**» (1997) в журнале «**Политические исследования**» («ПОЛИС») № 4, 1999. С. 179-185.

Оценивая современную ситуацию можно констатировать факт, что после распада Советского Союза Российская Федерация осталась существенным крупным государственным образованием с поликультурным составом населения не менее пёстрым, как и в СССР. Перед Россией встали те же проблемы, что и перед СССР (имеются в виду те, что привели к его распаду).

С точки зрения необходимости сохранения государственной целостности Российской Федерации и предотвращения её распада, возник ряд конкретных проблем, требующих решения, поэтому тема монографии Рубан Ларисы Семёновны «Развитие конфликта-консенсуса в полиэтничных регионах» посвящена анализу данных проблем и поиску оптимальных путей их разрешения.

Главной концепцией этого научного исследования является диалектическая оппозиция понятий «конфликта» и «консенсуса», причём не во взаимоисключающей форме, а как фаз процесса взаимодействия, как нарушение равновесия и его восстановление. Эта позиция автора соответствует системному подходу.

Главная заслуга автора заключается в фундаментальном подходе к изучаемой проблеме: Рубан Л.С. изучен колоссальный фонд научной литературы по затронутой теме, при этом поражает широта и глубина знаний и опыта, накопленного как северо-американской, так и западно-европейской и российской социологией и политической наукой.

Отличительной чертой северо-американской социологической и социально-политической науки является её эмпирическая направленность, и Рубан Л.С. использованы все достижения американской социологической школы по данному направлению. Большую роль сыграли авторские мониторинговые социологические исследования в течении десяти лет (с 1988 по 1998 гг.), причём масштабные лонгитюдные опросы, повторявшиеся в течении трёх периодов: 1991-1992, 1995 и 1996-1998 годов, что даёт возможность проследить динамику процесса конфликта и выделить его основные тенденции и направления.

В работе сочетается как наблюдение над системой в целом, так и динамика развития индивида в процессе социализации и ресоциализации, таким образом, строится перспектива и социологическая, и психологическая, и это дает возможность проследить соотношение между ними. Причём

социализация выступает не только как следствие и как результат развития конфликта или консенсуса, но и как механизм формирования конфликтных или консенсусных отношений в обществе. В этом синтезе отражается самый сильный аспект данного научного исследования, его теоретическая и прикладная значимость.

Конструируя конфликтную и консенсусную (стабильную) модели общества, автор рассматривает одну из них на примере Чеченского кризиса и военного способа его разрешения и характеризует данный процесс как триаду политической девиации, то есть криминализацию политического режима, криминализацию политического и массового сознания и криминализацию самого конфликта. Данный вопрос детально разбирается с точки зрения философской, психологической, социологической, юридической и исторической наук, то есть последовательно прослеживается история и истоки конфликта, что психологическая и политическая направленность, правовой аспект, процесс возникновения и урегулирования, и делается как анализ, так и детальный прогноз всевозможных вариантов будущего течения событий. Здесь следует отметить богатейшую историографию, выполненную автором по данной проблеме.

Произведенный детальный анализ включает в себя характеристику геополитической и военно-стратегической ситуации, на основании которой даются рекомендации, сделанные не в категорической и безоговорочной форме.

Подобно любому другому распаду системы управления, поддерживающей существование организационного единства, внезапный распад Советского Союза сопровождался кризисами: резкие перемены в экономике с их неизбежными последствиями: такими как массовая безработица, катастрофическое падение жизненного уровня, роспуск органов безопасности, и кроме этого резкий рост преступности и вспышки насильственных конфликтов.

Ухудшение особенно резко проявилось на Кавказе, полиэтничном регионе с насильственной историей, захваченном в ходе девятнадцатого столетия Российской империей и унаследованном сначала Советским Союзом, а потом Российской Федерацией.

В монографии автор пытается раскрыть основные динамические детерминанты кризиса в этом регионе и его значение для Российской Федерации, объединяющей до сих пор большинство регионов. Республики Грузия, Армения и Азербайджан, хотя формально и признаны независимыми, однако очень вовлечены в эту турбулентную ситуацию.

Кажется неизбежным, что роспуск централизованной власти где-либо, немедленно воспринимается как вакуум власти и стимулирует амбиции особенно соседних государств относительно расширения своей «сферы влияния». В случае с Кавказом эти соседи идентифицировались как

исламские государства, граничащие с республиками прежнего Советского Союза. Из них наиболее откровенной в своих амбициях была Турция. Автор обращается к декларации Демиреля, где президент Турции утверждает, что Турция (главный соперник России во времена Империи) готова взять на себя политическую ответственность за состояние дел в регионе от Адриатики до китайской границы.

Соответственно, первый аспект ситуации, которую автор пытается проанализировать – геополитический. Она видит это, прежде всего, с точки зрения Российской Федерации, однако не только: ярко представлены ценности и чаяния «живой мозаики» Кавказа, и, насколько я могу судить, справедливо. Утверждение, что сохранение сильных связей с Российской Федерацией является жизненно важным интересом как России, так и народов Кавказа, кажется, убедительным.

Что касается народов Кавказа, то в книге показано, что они подвержены как центробежным, так и центростремительным силам. С одной стороны, существующая долгое время идея освобождения от российской зависимости (сначала имперской, потом от большевиков) способствует и поощряет интеграцию в регионе. С другой стороны, межэтническая вражда и конфликты по поводу перераспределения ресурсов усиливаются после исчезновения централизованного управления. Многие изменения границ, проведённые советской властью, маневрирующей в интересах бюрократического контроля, являются одним из препятствий мирной интеграции. Другим серьёзным препятствием является плохая система транспортных коммуникаций в наиболее гористом регионе, границе между Европой и Азией.

Следующая тема, которая, по сути, является главной темой монографии, представлена под названием «криминализация» и изображается как процесс, состоящий из трёх компонентов: криминализация режима, криминализация массового сознания и криминализация конфликта. Чечня, бывшая автономная республика Российской Федерации, изображена как центральная точка кавказского кризиса, в то время как односторонняя декларация независимости президентом Дудаевым и военный ответ России идентифицированы как ускоряющие события.

Здесь возникают проблемы. Как можно определить «криминализацию»? Безусловно, криминальным актом можно назвать акт вопреки закону. Но какому закону? В результате революции, старые законы могут быть аннулированы, а новые – приняты. Означает ли это, что некоторые действия, «преступные» согласно старым законам, могут быть определены новым законом как легитимные? И что относительно самой революции? Она всегда незаконна по определению? Если так, то действия, признанные законными при свергнутом режиме, будут расценены как законные всегда, в то время как те, которые получили легальность при новом режиме,

останутся по определению криминальными? Автор мудро обходит эти квазиметафизические вопросы. Она определяет криминализацию режима, установленного Дудаевым, как создание жестокой репрессивной диктатуры, свободно использующей произвольное принуждение и репрессии независимо от того, что может быть разумно расценено как «закон».

Можно было бы сказать, что такая концепция может вести к заключению, что режим большевиков был также «криминализован» с самого начала, когда массовые репрессии, пытки, высылки, и т.д. стали его отличием. Это заключение не непосредственно выходит из анализа работы автора, поэтому нет никакой необходимости привлекать к нему внимание. Однако, можно было бы пролить больше света на ситуацию в Чечне, если бы были упомянуты источники идеологического становления Дудаева, в корне которого лежали, по-видимому, традиции горских народов, возвеличивающие насилие (вспомним его высказывание: «Мужчина без оружия – это мужчина без чести»), но также и привычки, сформировавшиеся за три поколения диктатуры большевиков, возвеличивающие бесконечную борьбу, скрытую в девизе «кто – кого».

Нет подобной двусмысленности в значении «криминализации» в контексте «криминализации массового сознания». Здесь не возникают вопросы о легитимности. Когда всё население становится милитаризованным и, следовательно, более ожесточённым, вопросы о легитимности или нелегитимности уже не соответствуют ситуации. Наиболее существенным и разрушительным последствием этой массовой милитаризации является появление целого поколения молодых людей, чьей единственной профессией и единственной приверженностью является приобретение навыков разрушения и убийства. И что ещё хуже, мастерство в этой профессии становится единственным источником собственного достоинства. Что же будет с этим поколением?

В определении криминализации конфликта, двусмысленность, упомянутая в связи с криминализацией режима, появляется вновь. Если некоторые формы вооружённого конфликта могут быть расценены как «криминальные», могут ли они быть расценены и как «легитимные»? Каков критерий? Мы уже столкнулись с проблемами в определении «легитимных» и «нелегитимных» режимов. Те же самые проблемы возникают при выделении различий между «легитимными» и «нелегитимными» вооружёнными силами, «легитимным» и «нелегитимным» убийством, и т.д. По мнению рецензента, было бы более убедительно, если бы «криминализация» конфликта идентифицировалась с «милитаризацией» (как следствие распада закона) или же со всеми или с большинством форм социального конфликта. Очевидно, это имело место в Чечне и, как «инфекция» распространилось по всему Кавказу в следствие односторонней декларации независимости и российского вооружённого вмешательства.

Большая часть монографии посвящена геополитическому и военно-стратегическому анализу ситуации на Кавказе, например, экономическим интересам государств, граничащих с этим регионом, представлены данные о вооружённых силах этих государств в сравнении с Российской Федерацией, их геополитические ориентации, интересы западных держав, НАТО, и т.д. Этот материал не будет здесь рецензирован по двум причинам: недостаток у рецензента компетентности и интереса. Недостаток компетентности не требует никакого объяснения. Недостаток интереса, однако, затемняет точку зрения, с которой написан этот обзор. Я не верю, что геополитический анализ, и особенно оценка военных потенциалов государств, вовлечённых в блоки, вносит позитивный вклад в формулирование политики, связанной с кризисом на Кавказе.

Эра «классических» межнациональных войн уже закончена. Если разразится крупная война, вовлекающая Россию и её противников, традиционных, потенциальных, или предполагаемых, она вряд ли будет проходить по схеме войн двадцатого столетия, не более чем войны девятнадцатого столетия следовали схеме войн донаполеоновской Европы с её укреплёнными городами и парадными сражениями. Устаревание военной науки восемнадцатого столетия было изображено с разрушительным сарказмом Толстым в «Войне и мире» на примере немецкого генерала Пфуля, который с математической суровостью демонстрировал совершенство некоторых пехотных манёвров в сражении. Таким же образом, военные профессионалы и их гражданский антураж двадцатого столетия относятся к военным доктринам и военной «науке» в ядерном веке.

В первой части последней главы («Влияние чеченского кризиса на соседние регионы») автор возвращается к вопросам, имеющим основное социальное значение в нашем веке, например, к последствиям массовой миграции с Северного Кавказа и Транскавказского региона на юг России; социально-экономическим условиям в южной части России в свете анализа социального массового сознания; развитию конфликтных ситуаций между мигрантами и местным населением. Все эти оценки подтверждены тщательно отобранными и компетентно проанализированными данными. Изучение массового сознания через опросы общественного мнения очень важны для исследования.

Монография заканчивается рекомендациями, адресованными местному и центральному руководству Российской Федерации. Автор рассматривает два главных аспекта текущей ситуации: последствия массовой миграции в области южной России и ситуацию, созданную односторонней декларацией Чеченской Республикой суверенитета и разрушительными двумя годами войны, ускоренной этой декларацией. (Война находится теперь в стадии прекращения огня, ожидания переговоров, которые будут иметь место).

Рекомендации, связанные с демографической ситуацией достаточно конкретны, чтобы быть выполненными существующими властями. Они решительно сосредоточены на императиве разрешения конфликта и создании социального окружения, облегчающего смягчение межэтнических предубеждений и вражды. Из-за отсутствия прецедентов, невозможно оценить их эффективность, но они кажутся чрезвычайно разумными.

Рекомендации, связанные с политической ситуацией в Чечне менее определены. Попытка сокрушить борьбу за независимость военным вмешательством (заново переигранная кампания США во Вьетнаме или СССР в Афганистане) несомненно будут осуждены как по прагматическим, так и по этическим соображениям. Положительные рекомендации еще гораздо менее определены. Главной трудностью является невежество менталитета и ожиданий тех, кто теперь стоит у власти в Чечне (наследники Дудаева). Автор уверен в одном: в существующей ситуации, никакие переговоры, формально ориентированные на соглашение, ни угрозы, основанные на очевидном дисбалансе сил, не являются многообещающими.

Необходимо перемещение конфликта из конфронтации на другую ось. Этого недостаточно, чтобы изменить образ мышления индивидуумов. Требуется новый тип «рефлексивной» политики. Цитируя вслед за автором профессора Здравомыслова А.Г., можно сказать «политика, не совсем основанная на концепции рационального человека или рациональном поведении, не учитывающая значения глубоких национальных чувств, ... может трансформировать широко распространённую сегодня ситуацию абсурда во взрывы безумия».

Эту книгу необходимо прочитать каждому, русскому или иностранцу, кого волнует судьба России, и особенно тем, кто имеет доступ к рычагам власти.

Анатолий Рапопорт

Университет Торонто

2007 год

Статья «**Противодействие ксенофобии и экстремизму как приоритет социально-политического развития российского полиэтничного общества**» в ежегоднике «Россия: тенденции и перспективы развития». М.: ИНИОН. Вып. 2. 2007. С. 390-394. В соавторстве с А.С. Баенко и Ю.П. Сапуновым.
Авторство не разделено.

Аннотация. Автором рассматривается актуальная проблема современного полиэтничного общества, заключающаяся в предупреждении всех форм дискриминации и нарушения прав человека, необходимость оптимизации деятельности социальных институтов, создание действенного механизма реализации и правового обеспечения этих действий. Данный процесс усложняется тем, что его надо осуществить в условиях полиэтничного и поликонфессионального российского общества, преодолеть дихотомию «МЫ» – «ОНИ» в хозяйственной деятельности, бытовой области и в сфере сознания, способствовать развитию реальной толерантности.

Ключевые слова: ксенофобия, экстремизм, полиэтничное и поликонфессиональное общество, толерантность.

Article «**Countering Xenophobia and Extremism as a Priority of Socio-Political Development of Russian Multi-Ethnic society**»

Abstract. The author considers the actual problem of modern multi-ethnic society, which consists in preventing all forms of discrimination and violation of human rights, optimizing the activities of social institutions for this purpose, creating an effective mechanism for implementing and providing legal support for these actions. This process is complicated by the fact that it must be carried out in a multi – ethnic and multi-confessional Russian society, overcome the «WE» - «THEY» dichotomy in economic activity, the household sphere and in the sphere of consciousness, and promote the development of real tolerance.

Keyword: xenophobia, extremism, multi-ethnic and multi-confessional society, tolerance.

В полиэтничных государствах, каким является Российская Федерация, настоятельной необходимостью является изучение и прогнозирование ситуации в сфере межэтнических отношений для их совершенствования, предотвращения конфликтов, разработки системы мер на базе консенсуса различных сил по предупреждению каких бы то ни было форм дискриминации и нарушения прав человека.

Российскими политиками неоднократно отмечалось, что нам, как воздух, необходимо межнациональное согласие, так как мы обязаны помнить о многонациональном составе нашей страны, включающей 176 наций и народностей, поэтому важнейшим фактором прочности российской государственности были и остаются: чувство доброжелательности, взаимная поддержка, веротерпимость, уважение национального достоинства всех народов, населяющих нашу страну. Исторический опыт развития России показал, что только на пути укрепления дружбы и согласия между народами, между людьми разных религиозных убеждений может сохраниться единство нашего государства. Гражданский мир и стабильность в межнациональных, межконфессиональных отношениях являются базовыми ценностями нашего общества и залогом успешного построения демократического, процветающего государства [1, с. 8].

В то же время в последние годы в Российской Федерации всё чаще дают о себе знать проявления национального экстремизма и межнациональной неприязни. Наиболее тревожной тенденцией является процесс сращивания национального и религиозного экстремизма. Причём очень непросто чётко провести границу между национал-сепаратизмом, национал-шовинизмом и национал-фашизмом. Нет никаких сомнений в том, что национал-экстремизм – это приверженность к крайним политическим взглядам и крайним формам социально-политической практики. Это попытка применения силы для утверждения превосходства своей национальной идеи, национальной исключительности, национального превосходства за счёт оскорбления, выдавливания или физического уничтожения представителей других национальностей.

Экстремистские идеи и действия во всём их многообразии направлены против выработки реального плюрализма и толерантности, свободного распространения и обмена идеями и мнениями, учёта взаимных интересов как социальных групп, так и отдельно взятых индивидов независимо от классового, имущественного, расового, национального или религиозного признаков; против признания абсолютной ценности прав человека.

Понятие «ксенофобия» происходит от греческого «фобос», «фобия», то есть страх, боязнь и означает состояние неприязни к другим нациям. Ксенофобия стала одной из гнетущих проблем современного общества.

Почему она опасна?

Этническая замкнутость и изолированность проявляется в противопоставлении коллективного «МЫ» и враждебного «ОНИ» в хозяйственной деятельности, бытовой сфере, и в сфере сознания. Возникают социокультурные стереотипы замкнутости, обособленности жизненного пространства коренного населения по отношению к другим этническим группам. Образы замкнутого жизненного пространства дополняются

обострёнными чувствами недоверия, враждебности к мигрантам, беженцам и вынужденным переселенцам. Всё это может в определенной ситуации послужить питательной средой для конфликтных действий на насильственной основе. Следующим шагом могут стать экстремистские действия.

Для Российской Федерации проблема национального и религиозного экстремизма является весьма актуальной, так как представляет реальную угрозу безопасности российского общества и его интересам. Поиск конструктивных моделей и форм противодействия экстремизму составляет сегодня важнейшую задачу для государственных и общественных структур как необходимое условие сохранения и развития демократии в стране, определяет динамику их развития, а также стратегию и тактику государственной политики в данной сфере.

Для формирования чёткой государственной и общественной позиции по отношению к политическому экстремизму нужно иметь в виду не только его угрозу политической и духовной свободе. Необходимо также уяснить, что экстремистские течения опасны для государственности в целом, а не для той или иной политической силы, которая в данный момент находится у власти. Государственное развитие Российской Федерации как многонационального, демократического, правового государства, обеспечение её национальной безопасности и сохранение территориальной целостности во многом зависит от успешности решения этой проблемы. При этом важно отметить неизбежную социально-политическую составляющую того, что понимается и оценивается в качестве политического, религиозного или национального экстремизма.

В открытом обществе к политическому экстремизму должна быть отнесена, прежде всего, деятельность по распространению таких идей, течений, доктрин, которые направлены на устранение возможности легального плюрализма, свободного обмена идеями, на установление единственной идеологии в качестве государственной; на разделение людей по классовому, имущественному, расовому, национальному или религиозному признакам; на отрицание абсолютной ценности прав человека. Такие взгляды легко узнаваемы, поскольку несут в себе идеологию нетерпимости к оппонентам и насильственного их подавления.

В настоящий момент в нашем обществе недостаточно осознана степень опасности экстремизма для самих принципов российской государственности. Политический экстремизм воспринимается как негативное, но находящееся где-то на периферии общественной жизни явление, не способное существенно повлиять на судьбу развития страны. Отсутствует устойчивое негативное отношение к экстремизму, которое бы побуждало власть действовать значительно более активно.

Разумеется, несформированность в обществе антиэкстремистского мировоззрения не должна служить оправданием для государственной

власти. Существует комплексная причина, которую можно обозначить как несконцентрированность государственных усилий на противодействии экстремизму. Это обусловлено отчасти общей структурной и функциональной неупорядоченностью нынешнего российского государственного аппарата.

Сказанное выше обуславливает некоторую пассивность в отношении экстремистских организаций, изданий и отдельных деятелей. Таково положение дел на сегодня. Оно настойчиво побуждает все прогрессивные общественные силы в стране к незамедлительным эффективным действиям.

Следует отметить, что в настоящий момент на пути построения гражданского общества тоталитаризм ещё имеет много соблазнов, и поэтому даже прочные демократические традиции могут оказаться бессильными перед натиском и социальной заразностью экстремистских идей. Не случайно сейчас в ряде вполне благополучных стран наблюдается рост популярности экстремистских идей, в основном, замешанных на расизме и ксенофобии.

Политическая цель экстремистских течений – приобретение власти (мирными или насильственными методами). При этом в самом общем понимании экстремизм означает приверженность к крайним взглядам и методам.

Таким образом, при политическом режиме, основанном на плюрализме, на недопустимости идеологической монополии, государственная власть не только вправе, но и обязана защищать конституционно гарантированную свободу мысли и слова всеми законными методами, в том числе, борясь с теми организованными силами, кто использует политическую и идеологическую свободу для того, чтобы уничтожить её.

Итак, необходимо чётко помнить, что если деятельность экстремистских движений не встречает отпора со стороны государства, то начинается коррозия всей общественно-политической жизни, размывание государственных устоев:

- во-первых, существенно понижается уровень дозволенного в политике и, следовательно, развиваются конфронтационные методы в ущерб методам, консолидирующим государственную систему, компромиссам, консультациям, договоренностям и т.п.;

- во-вторых, в обществе нарастает атмосфера нетерпимости, а, следовательно, все менее устойчивой становится политическая система;

- в-третьих, насилие всё более воспринимается как допустимый и даже наиболее предпочтительный метод достижения целей.

Проанализировав действующее законодательство, можно прийти к выводу о том, что при искреннем желании противостоять бациллам экстремизма вполне можно использовать имеющиеся правовые ресурсы. Этот тезис не означает, что эти ресурсы мы считаем достаточными, тем

более совершенными. И, тем не менее, готовя серьёзные поправки в действующее законодательство, параллельно можно уже сегодня активно противостоять экстремизму.

Поскольку в разговоре о формах и методах противодействия политическому экстремизму речь должна идти не о борьбе идей, а о борьбе за соблюдение прав человека и сохранение основ конституционного строя, постольку апеллировать здесь можно исключительно к правовым рычагам. В частности, часть 5 статьи 13 Конституции Российской Федерации запрещает создание и деятельность общественных объединений, цели и действия которых направлены на:

- насильственное изменение основ конституционного строя;
- нарушение целостности Российской Федерации;
- подрыв безопасности государства;
- создание вооруженных формирований;
- разжигание социальной, расовой, национальной и религиозной розни [2].

Все пять перечисленных проявлений могут быть целями или средствами либо целями и средствами одновременно. Важно, что Конституция открыто вводит запрет на всё, что разрушает государственность, нарушает права и свободы других людей, разрушает плюрализм как главное следствие политической и духовной свободы.

В то же время часть 3 статьи 17 обуславливает осуществление прав и свобод человека и гражданина тем, что оно не должно нарушать права и свободы других лиц. Это означает, что, например, распространение экстремистских изданий, хотя по внешним формальным признакам и является проявлением свободы мысли, слова и печати, тем не менее, по содержанию не может быть признаваемо таковым, так как ведёт к нарушению социального, национального или религиозного равноправия, а, значит, к нарушению прав и свобод других лиц [2].

Часть 1 статьи 21 гласит, что достоинство личности охраняется государством. Ничто не может быть основанием для его умаления. Это также является правовой основой для государственного контроля и реагирования на экстремистские проявления. В противном случае придётся признать, что государство не справляется со своей задачей по охране достоинства личности [2].

Итак, в Конституции РФ содержится недвусмысленный запрет использования политических свобод в ущерб правам и свободам иных граждан, их национальному, социальному и религиозному достоинству.

Также и в Уголовном кодексе Российской Федерации содержится немало статей, которые содержат составы насильственных преступлений, совершаемых зачастую на почве исповедания крайних, т.е. экстремистских политических и религиозных взглядов. Среди них: терроризм (ст. 205),

захват заложника (ст. 206), уничтожение или повреждение памятников истории и культуры (ст. 243) и другие [3].

Главный смысл антиэкстремистской деятельности государства (и это нужно вновь подчеркнуть) состоит именно в том, чтобы предотвратить «материализацию» насилия, основанного на любом из экстремистских мировоззрений, поднять «планку» дозволенного при пользовании политической, идеологической и духовной свободой. Другими словами, методологически важно максимально чётко обозначить предмет противодействия политическому, этническому и религиозному экстремизму.

Предотвращение насилия достижимо разными средствами и методами. В том числе и уголовно-правовым преследованием за преступления, объективная сторона которых, не имея признаков насилия, проявляет себя через организационную и пропагандистскую деятельность. Такая деятельность, запрещаемая Уголовным кодексом РФ, и должна включаться в понятие «противодействие политическому экстремизму».

Если мы подробно проанализируем статью 282 (в ред. Федерального закона от 08.12.2003 № 162 – ФЗ) – «Возбуждение ненависти либо вражды, а равно унижение человеческого достоинства», то сможем отметить, что её содержание включает в себя следующие моменты:

1) «действия, направленные на возбуждение ненависти либо вражды, а равно унижение достоинства человека либо группы лиц по признакам пола, расы, национальности, языка, происхождения, отношения к религии, а равно принадлежности к какой-либо социальной группе совершённые публично или с использованием средств массовой информации»,

2) «те же деяния, совершённые:

- а) с применением насилия или с угрозой его применения;
- б) лицом с использованием своего служебного положения;
- в) организованной группой» [4].

Итак, прежде всего, необходимо изменить тактику противодействия всем разновидностям экстремизма с учётом имеющихся законодательных, организационных, воспитательных и идейно-информационных ресурсов. В этих целях надо определиться, в каких именно формах сегодня наиболее активно проявляет себя политический экстремизм. На наш взгляд, это:

1) создание общественных объединений, в идейной основе которых лежат радикалистские взгляды, проведение общественных акций, в том числе попытки участия в выборах органов власти разных уровней;

2) распространение печатной и аудиовизуальной продукции, разжигающей социальную, национальную и религиозную вражду;

3) публичные выступления политиков, должностных лиц и общественных деятелей, в которых можно обнаружить экстремистские призывы, юридически квалифицируемые по одной из названных выше статей Уголовного кодекса РФ.

В соответствии с этими проявлениями и надо выстраивать практическую модель противодействия. Это не отменяет более широкую деятельность государства в отношении экстремизма (развитие и укоренение соответствующих политических обычаев, традиций, антиэкстремистское просвещение в средних и высших учебных заведениях и т.п.).

Что же касается факта придания статуса юридического лица той или иной общественной организации следует не упускать из виду, что сегодня государственные органы и общественность по инерции воспринимают акт регистрации как своего рода одобрение государством деятельности той или иной организации. Вследствие этого органы юстиции во главе с Министерством юстиции РФ пытаются не допустить регистрацию тех объединений, которые они считают экстремистскими. Однако это оказывается не очень продуктивной формой сдерживания.

Но главное даже не в этих издержках. Незарегистрированное общественное объединение оказывается гораздо менее контролируемым государством с точки зрения соблюдения таким объединением Конституции и законов. Поэтому целесообразно не отказывать в регистрации, а, наоборот, стимулировать её прохождение. Разумеется, если уставные документы в целом соответствуют требованиям Конституции и законодательства. При этом Министерство юстиции и его органы на местах должны разъяснять, что регистрация не означает позитивного отношения к той или иной организации, что это акт учётный, только упорядочивающий государственный контроль за законностью. И здесь весьма значимо применение мер персональной ответственности за экстремистские проявления. Речь в данном случае идёт об ответственности должностных лиц, политических и религиозных деятелей, которые не брезгают публичной апелляцией к различным «фобиям».

Мы считаем, что сегодня необходимо внести поправки в закон о противодействии политическому экстремизму в Российской Федерации. И члены правительства, и депутаты должны понять, что политическим экстремизмом не может считаться любое инакомыслие и противодействие существующему режиму. Право на оппозиционную деятельность, выстраданное нашими диссидентами и правозащитниками должно быть неприкосновенно, но до сих пор нет чёткой правовой базы, да и самих чётко обозначенных и расписанных понятий, что же такое политический экстремизм, национальная, расовая и религиозная вражда.

К сожалению, приходится констатировать, что в настоящее время нет правового определения экстремизма, но все мы хорошо понимаем, что в это понятие вкладываются такие явления, как шовинизм, религиозный фанатизм и тому подобные проявления. Экстремизм многолик, его диапазон велик – от ваххабизма на Северном Кавказе до организации Российского Коммунистического Союза Молодёжи.

Полагаем, что уже сейчас государством должна быть разработана и принята федеральная программа по борьбе с проявлениями фашизма и политического экстремизма, так как борьба с таким злом – это борьба за нравственное, здоровое общество, и одним правоохранительным органам с этим злом не справиться.

По данным управления ФСБ по Москве и Московской области, в Москве зарегистрировано более 40 различных мусульманских организаций, среди которых российские отделения радикальных международных исламских организаций, таких как «Братья мусульмане» и «Хезболлах». По данным ФСБ, их представители активно поддерживают сепаратистское движение на Северном Кавказе, участвуют в планировании различных противоправных акций, в том числе и террористических.

В первой половине XX века, особенно после первой мировой войны, почти все страны Европы: Португалия, Испания, Финляндия, Румыния, Болгария, Италия, Германия – переболели тоталитаризмом.

Осуществленный историками и политологами анализ трёх основных вариантов тоталитарной идеологии: советского коммунизма, итальянского фашизма и немецкого нацизма выявил общие родовые признаки, исторические связи и изрядное политическое сходство. В соответствии с частью 5 статьи 13 Конституции Российской Федерации, частью 1 статьи 4 и частью 5 ст. 19 Закона «О средствах массовой информации» в целях противодействия проявлениям в программах электронных средств массовой информации фашизма, разжигания национальной, классовой, социальной и религиозной розни, а также других форм политического экстремизма необходимо обратить внимание руководителей и главных редакторов телерадиокомпаний на их персональную ответственность, предусмотренную Законом «О средствах массовой информации», за выход в эфир передач, пропагандирующих фашизм, политический экстремизм, разжигание национальной, классовой, социальной и религиозной розни.

Государственная статистическая отчётность не выделяет данные о количестве и результатах рассмотрения судами России гражданских дел, возникших в связи с разжиганием социальной, расовой, национальной и религиозной розни, пропаганды войны, культа насилия и жестокости. Согласно же сведениям Верховного Суда Российской Федерации, судами регионов рассмотрено крайне незначительное количество гражданских дел названной категории.

Оптимальный подход к экстремизму еще в 2000 г. выразил депутат Государственной Думы В.А. Рыжков: «... Если политическая система устойчива, если она работает устойчиво, если работают демократические институты, если есть сильное демократическое государство, экстремизм не страшен».

Эти позиции отражают типичные представления об экстремизме в обществе, а также в среде правоохранительных и иных государственных органов. То есть, с одной стороны, с точки зрения здравого смысла, правильное, но скорее эмоциональное понимание сущности явления, которому необходимо противодействовать; с другой, – восприятие экстремизма как временного спутника кризисного времени, уходящего вместе с кризисом. Но главное, обе позиции не могут стать основой для активной государственной деятельности. Первая упрощает проблему и потому чревата произволом, другая – ведёт к благодушию.

Составной частью гражданского общества и демократии является осуществление права любой этнической общности на существование, учёт её особенностей в политических взглядах, экономических интересах, своеобразия культуры и традиций. При отрицании этих особенностей и права их выражения демократия превращается в свою противоположность и становится диктатурой.

Проблема обеспечения национального самосознания каждого отдельного человека независимо от принадлежности его к национальному меньшинству или большинству может быть решена только тогда, когда в полной мере обеспечиваются права человека, в частности его право на участие в управлении обществом, право использовать родной язык и получать на нём образование и информацию, право сохранять и развивать свою национальную культуру. Ограничение прав человека в какой-либо области ставит его и других, права которых ущемлены, в положение дискриминируемых, поскольку дискриминация в одной сфере, например, культурной, неминуемо влечёт за собой дискриминацию и во всех других сферах прав человека.

И здесь необходимо остановиться на проблеме национальных меньшинств.

Национальные меньшинства в силу ряда особенностей весьма чувствительны к тоталитарным устремлениям большинства. Эта чувствительность, а нередко и нетерпимость к национальным меньшинствам объясняется тем, что национальные права человека – это неотъемлемая часть общепринятых прав и свобод граждан.

Для осуществления прав национальных меньшинств необходимо как предоставление национально-культурной автономии, суть которой в самом общем виде состоит в обеспечении прав национальных меньшинств, прежде всего в сфере культуры, воспитания, образования и т.п. Обеспечение подлинных гарантий прав национальных меньшинств, предусматривающие предоставление им определённых территорий и прав их политической организации (обычно в виде местных органов власти и управления, территориальных национально-культурных организаций, наделённых

определёнными политическими правами (законодательной инициативой, представительством в различных государственных органах и т.д.)

Для исследования этносоциального самочувствия населения, выявления конфликтного потенциала для предотвращения и разрешения конфликтов, борьбы с ксенофобией и экстремизмом необходим непрерывный этноконфликтологический мониторинг, проведение межпоколенных исследований для того, чтобы знать, как идёт гражданское становление и этническое формирование на различных возрастных этапах в различных регионах и группах населения. Такие исследования могут проводиться как централизованно, так и регионально, для чего необходима разветвлённая исследовательская сеть, включающая исследовательские центры, программы, лаборатории с соответствующим штатом специалистов.

Работает ряд авторских программ, в частности программа под руководством профессора Л.С. Рубан «Молодёжь в полиэтничных регионах», не только ведущая исследования в 12-ти регионах РФ¹², но и проводящая совместно с региональными комитетами образования и силовыми структурами большую образовательную работу в форме лекций и семинаров, тренингов и деловых и ролевых игр.

Итак, получение социологических данных важно не само по себе, а для принятия действенных мер для предотвращения негативных явлений и их последствий. Это может быть воспитательное и образовательное воздействие, через систему этнокультурного образования, когда представители различных этносов больше узнают объективной информации о друг друге, это может быть проведение специальных курсов по конфликтологии, когда людей учат как себя вести в условиях конфликта, как выявлять и учитывать интересы другой стороны и приходиться к компромиссу или консенсусу.

Примером эффективной работы в этой сфере можно назвать Центр межнационального образования «Этносфера», в котором регулярно проводится курс лекций и семинаров по темам: «Этнические процессы и межнациональные отношения в столичном мегаполисе. Толерантность, профилактика экстремизма, воспитание культуры мира», деловые игры и тренинги для работников социальной сферы префектур и управ административных Округов г. Москвы, сотрудников милиции общественной безопасности г. Москвы в рамках Научно-просветительской программы «Этносфера Москвы и межкультурное сотрудничество» в соответствии с Постановлением Правительства РФ «О федеральной целевой программе «Формирование установок толерантного сознания и профилактики экстремизма в Российском обществе» и Среднесрочной городской целевой

¹² В г. Астрахани и Астраханской области, Барнауле, Грозном, Иванове, Краснодаре, Майкопе, Махачкале, Москве, Нальчике, Назрани, Пскове и Ставрополе.

программы «Москва многонациональная: формирование гражданской солидарности, культуры мира и согласия (2005-2007 гг.) и «Этносфера Москвы и межкультурное сотрудничество» в соответствии с Постановлением Правительства РФ «О федеральной целевой программе «Формирование установок толерантного сознания и профилактики экстремизма в Российском обществе» (2000-2004 гг.) при поддержке Комитета межрегиональных связей и национальной политики города Москвы.

Библиографический список:

1. Национальное согласие и национальный экстремизм в современной России: исторические корни, реалии и перспективы. Саратов. 2000. С. 8.
2. Конституция России. Москва: РИПОЛ классик, 2007. 160 с.
3. Уголовном кодексе Российской Федерации. [Электронный ресурс] / – Режим доступа. – URL: <https://xn-----eddeih3akcbd1albf4boupy4l.xn--p1ai/?yclid=5133794467864936252> (Дата последнего обращения 04.09.2007).
4. Федерального закона от 08.12.2003 № 162 – ФЗ). КонсультантПлюс [Электронный ресурс] / – Режим доступа. – URL: http://www.consultant.ru/document/cons_doc_LAW_45408/ (Дата последнего обращения 04.09.2007).

2018 год

Статья «**Развитие конфликта и консенсуса в полиэтничном регионе**» в сборнике «Сила, насилие и справедливость: размышления, ответы и ответственность. Взгляд из России». Материалы XIX Всемирного Конгресса по социологии. Шеф-редактор В.А. Мансуров. Москва: РОС, 2018. С. 384-394.

Аннотация. Цель данной статьи – показать на конкретном примере развитие полиэтничного региона. Мы используем методы социологических исследований (лонгитюд, интервью) и будем рассматривать значение «конфликта» и «консенсуса» в их взаимосвязи и взаимозависимости. Мы постараемся показать, как в случае отрицательного консенсуса, одна из сторон отдаёт часть своих интересов другой стороне и идёт на компромисс, или позитивного консенсуса, когда стороны успешно договариваются об удовлетворении своих интересов. За период проведения опросов молодёжи в Астрахани и Астраханской области с 1989 по 2016 гг. мы получили информацию о формировании трёх поколений молодёжи (последнего советского, переходного периода и постсоветского).

Ключевые слова: полиэтничный регион; межэтнические отношения; конфликт; консенсус; разрешение конфликтов.

The Development of Conflict and Consensus in a Poly-Ethnic Region / Power, Violence and Justice: Reflections, Responses and Responsibilities. View from Russia Connected papers XIX ISA World Congress of Sociology. Editor-in-Chief V. Mansurov, M.: РОС, 2018. P. 384-394.

Abstract. Goal of this article is show development of the concrete poly-ethnic region. We use sociological methods (longitude interview) and will be looking at the meaning of «conflict» and «consensus» in their interdependence and conditionality. We will try to show that in the case of the negative consensus, when one of the sides yields its secondary or some part of its interests to the other side and makes a compromise, or a positive consensus, when the sides successfully agree on a satisfaction of their interests. During survey in Astrakhan region (1989-2016) we received information about forming three generation of young (last soviet, in period transmission and post-soviet).

Keywords: poly-ethnic region; interethnic relations; conflict; consensus; conflict resolution.

The term «consensus balance» does not exclude the presence of the contradictions in the social system, which may arise in conflict. If the social system is viable, then the contradictions are resolved on a consensus basis and the social system is at equilibrium (balance). There is the development by law of a homeostatic equilibrium. If the social system is not viable, it loses the ability to restore itself and is destroyed.

In this article we will look at the stable development of multi-ethnic region (Astrakhan region as an example). Why have we chosen this region?

The Astrakhan region occupies an important strategic place in Russia. It is located on the crossroads of the main transport roads, which connect the East and West of Russia. Astrakhan is the frontier region of Russia. It borders Kazakhstan, Kalmykia, the Volgograd region, and Iran via the Caspian Sea. Not far from the Astrakhan region are Dagestan, Chechnya, Azerbaijan, Kabardino-Balkaria, Karachayevo-Cherkessia, and the Stavropol and Rostov regions.

2. Astrakhan is a big manufacturing, transportation, and cultural center of South Russia.

3. The Astrakhan region has always been multi-ethnic. In his region stay 147 nationalities. The largest of these, the Russians; the Kazakhs, the Tatars, the Ukrainians, and the Kalmyks.

4. The region has been historically a peaceful one. From the pre-revolutionary period to this day interethnic conflicts, not to speak of massacres, were unknown. This peaceful coexistence was apparently rooted in the matching of interests ("consensual balance") of the various population sectors as revealed by statistical analysis and archive materials as well as by sociological investigations dealing with changes in social status of representatives of the largest groups and with the general social condition of the population revealing presence or absence of ethnically based discrimination.

In analyzing changes in the social status of ethnic groups, historically inhabiting the region, it is appropriate to mention employment data gathered in 1924-1925. The Russians, the largest ethnic group were largely employed in industry, agriculture and partly in government service; the Tatars in fruit growing, horticulture (for the most part). In trade, production, and government service; the Kazakhs in horticulture and stock farming (including nomadic). Thus, the interests of these ethnic groups did not clash [Astrakhan Regional Archive: 1].

Changes in the social status of Russians, Kazakhs, and Tatars were traced in a cross-generation study carried out by the author in the Astrakhan region from 1989 to till 1996. Competition became one of the reasons of instability in the multi-ethnic region and how the situation was reflected in the awareness of the young. The respondents were 1549 persons – Russians, Kazakhs and Tatars in Astrakhan, Krasnoyarsky and Volodarsky regions of the Astrakhan oblast. The results of the surveys are shown in tables 1 and 2.

Table 1. Changes in the occupational profile of the major ethnic groups in the Astrakhan region from 1924-1925 to 1989-1996 (comparative analysis of statistical dates 1924-1925 and survey in 1989-1996)

	Kazakhs (rural)	Tatars (urban)	Russians (urban)
Agricultural workers	unchanged	reduced 20-fold	reduced 20-fold
industrial workers	increased 3-fold	doubled	decreased 1-3-fold
employees	increased 3-fold	increased 1.1-fold	increased 2.6-fold
mixed	increased 5.5-fold	increased 2.8-fold	doubled

Table 2. Changes in educational status of major ethnic groups in the Astrakhan region from 1924-1925 to 1989-1996 (comparative analysis of statistical dates 1924-1925 and survey in 1989-1996).

	Kazakhs (rural)	Tatars (urban)	Russians (urban)
without education	none	none	none
partial secondary	decreased 1.7-fold	decreased 1.4-fold	decreased 4.6-fold
general secondary	increased 11-fold	increased 4.1-fold	increased 1.3-fold
specialist and technical	increased 5-fold	increased 4.3-fold	increased 2.7-fold
higher	increased 3.6-fold	increased 1.2-fold	increased 3.1-fold

As is evident, the social and educational status of Russians, Kazakhs, and Tatars rose in the course of three generations.

Tables 3 and 4 indicate that young respondents deny the existence of discrimination based on ethnicity and that their own ethnic group has the same rights as others.

Table 3. Replies of young respondents to the question of whether their own ethnic group has equal rights relative to the others (in Astrakhan region) [Ruban (4): 52]

	Kazakhs		Caucasians				Tatars					Russians				
	1	2	1	1	1	2	1	1	1	1	2	1	1	1	1	2
	9	0	9	9	9	0	9	9	9	9	0	9	9	9	9	0
	9	1	9	9	9	1	9	9	9	9	1	9	9	9	9	1
	1	6	5	6	8	6	1	5	6	8	6	1	5	6	8	6
yes	88	100	50	33	66	88	79	69	87	85	88	68	65	64	91	70
no	3	-	-	-	33	-	9	11	9	8	6	16	19	8	7	21

Table 4. Replies of total young respondents to the question of whether their own ethnic group has equal rights relative to the others [Ruban (5): 178]

	1	1	1	2	2	2	2	2
Total	9	9	9	0	0	0	0	0
in Astrakhan	9	9	9	0	0	0	1	1
	5	6	8	1	5	8	1	6
yes	70	79	80	86	73	80	79	80
no	14	8	16	6	19	9	12	10

Consensual balance in the Astrakhan Region, apparently based on an optimal historically formed division of labor and a national-social hierarchy was preserved up to the end of the 1980's.

What was effect of migration from the North Caucasus on the Astrakhan region?

The social, economic, and political situation in the Caucasus in the 1990-s can be characterized as a crisis affecting practically all spheres of social life. The crisis has had an impact on all fields of production such as oil and gas industries. In consequence of a 60% depletion of oil and gas fields, the formerly rich fuel and power region now supplies no more than 1.8% of All-Russian gas. The regional oil refineries depending on local raw material are now in a disastrous position.

The situation in agriculture is the most complicated. Breakdown in the agricultural sphere led to an exodus of farmers. As a result food prices raised impairing availability to the local population. Breakdown in integrated relations brought about disintegration of the economic system. Reduction of production led to massive release of manpower intensified by forced migration of refugees. The following factors stimulating migration were revealed in Chechnya and Dagestan.

Another unfavorable factor related to urbanization has led to the growth of marginal layers of urban populations with the attendant increase of criminogenic conditions generated by political instability and a deteriorating economic system. These factors together with the potential tensions in North Caucasus have stimulated growth of migration to safe bordering zones particularly in the Astrakhan region.

The number of nationalities represented in the region increased from 62 in the beginning of the 1980's to 105 in 1989. The traditional ethnic distribution changed. Of the migrations in the 1990-s from the Caucasus region the largest have the following: from Chechnya; Dagestan; Azerbaijan. As a result the historically formed structure of the population changed. Representatives of the Caucasus and Transcaucasia in 1990-1998 comprise 2.5% are the fourth largest group.

Table 5. «Causes of Migration from the North Caucasus in the 1990-s» [Ruban (3): 176]

Crisis in industry	Reduction of production, releasing of manpower (unemployment), migration to other regions
Reduction of agricultural production	Worsening of food provision of population (food shortages), releasing of manpower (unemployment)
Concentration of the population in central cities	Intensification of the complex of social problems, including employment, provision of material goods; promotion of the growth of marginal layers of urban population and sharpening of the criminal situation
Development of the ethnic conflicts	Migration of the population to safe regions
Protectionist measures of neighboring region administrations	Strengthening of migration to unprotected Astrakhan region as the safe area with a higher standard of living, with the possibility of capital investment in business and existence of corresponding national groups engaged in traditional trades for settlers

Among the immigrants, the Chechens predominate. They stay in Astrakhan, in Enotayevsky, Lymansky, and Akhtubinsky regions. Many in towns are engaged in trade. In the country they work as shepherds by family contract, often employing hired labor.

As migration upset the hierarchy of nationalities and the historically formed division of labour, it led to collision of interests among the local inhabitants and among the migration flows, particularly in trade and enterprise. To wit:

1991. Incidents on collective farm markets: Tatars expelled Caucasus traders. The conflict spread to the production sphere.

1992. Large scale collisions in autumn between Chechens and Kazakhs in the Baskunchyak region instigated by competition in the production and sale of beer.

1992. Cooperative shop «Prazdnik» in the centre of Astrakhan was looted.

These collisions were largely of local character. In May, **1993** the conflict zone comprised a number of villages in the Akhtubinsk, Enotayevsky and Limansky regions. Conflicts between Chechens and local inhabitants reflected clashing economic interests. From May 1 to 4 there were mass disturbances in Prishyb, a village in the Enotayevsky region. Demands by the local population to expel the Chechens were motivated by the locals being displaced from their traditional occupation (shepherd stations), by the defiant behavior of young

Chechens and by the possession of fire arms by the migrants from North Caucasus.

From the end of June to the beginning of July 1993 Astrakhan underwent mass disorders in the form of pogroms with the use of automatic firearms in city streets and markets. In our opinion, these events reflected a struggle between local and Caucasian criminal groups for turfs.

July 3-4, 1993. Bitterness was aroused when the conflict in the village Biruchiya Cosa of the Limansky region (where both sides had fire arms) resulted in the death of a child. The villagers demanded eviction of Chechens. In the wake of these events, the administration passed Resolution No. 100 on «Stabilization of criminogenic situation in the Astrakhan region».

The resolution was not directed against any particular group or region, but its implementation contributed to inhibition of the influx of trade and enterprise wave from the Caucasus in consequence of which local groups benefited. Thus the resolution did not discharge inter-ethnic tensions; on the contrary it aggravated them provoking bitterness on both sides. The local groups were encouraged by the compliance of the local administration; at the same time the migrants felt that their situation worsened.

In September 1993 the author conducted quick interviews of experts (deputies from councils on different levels, administration and security office personnel, broadcasting officials, instructors in political institutes). Affirmative answers to the following questions were equally divided:

1. This is a conflict between local groups and groups from the Caucasus for division of spheres of influence in criminal activity and about dislodging the new competitors from the trade-enterprise sphere.

2. This is a conflict inside the criminal structures. Playing the «nationality card» served to eject the Caucasus competitors from trade and enterprise spheres and for diverting attention from their activity.

If we regard conflict as a «conflict of interests», as is common among American criminologists, the development of conflict in the Astrakhan region appears in the following classical way:

PHASE 1: A CONFLICTOGENIC SITUATION – the formation of a conflictogenic potential - conditions that provoke a conflict and define the forces that will participate in it.

PHASE 2: FORMATION OF A CONFLICT SITUATION – when the sides become aware of there interests and their violation.

PHASE 3: ERUPTION OF OPEN CONFLICT.

PHASE 4: MEASURES UNDERTAKEN TO REGULATE THE CONFLICT. These measures should lead to a consensus agreement, or else the conflict will continue.

On the basis of our analysis, we assume that the sides became clearly aware of their interests and of the areas where these interests clashed. Thus, the criminogenic situation developed into a conflict situation and eventually erupted into open conflict.

In 2005, in the village of Yandyki in the Limansky district of the Astrakhan region there was a new incident. In February 2005, three young Chechens destroyed a monument on the grave of a soldier who died in Chechnya. Since the local court sentenced the defilers to short probation, it caused discontent of the village population.

In August 2005, during the fight between the young inhabitants of the village the Kalmyk, the Chechen and other ethnic groups killed a local resident (Kalmyk). In his death, the locals accused the Chechens. The day of the funeral, about 500 people organized riots against Chechens living in the village of Yandyki (burned houses and cars belonging to migrants Chechens, beat their owners).

On September 6, 2005, there was a clash over land plots between local residents and migrants of Meskhetian Turks in the village of Pody of Chernoyarsky district.

Thus, the cause of the clashes in the Astrakhan region in 1991-1993 and 2005 was the competition of the local population and migrants in the socio-economic sphere. After the effective work of the regional administration in this area, there were no more conflicts in the Astrakhan region.

DEVELOPMENT OF THE ETHNIC SITUATION IN THE AWARENESS OF THE YOUNG

The sharpening of inter-ethnic relations is reflected in sociological investigations. Specifically the tendency of the conflict to aggravate was evidenced in the perceptions of the young. Interest in analyzing the views of the young on a given problem was stimulated in the first instance by the fact that the young are usually the most active participants in inter-ethnic conflicts. Because of their scanty social experience they are suggestible and may be easily manipulated. They also tend to be intensely emotional in their evaluation of events reactions to them.

The development of a conflict situation is easily exposed through the perceptions of current events by the young, as they occur in a city or an oblast. Their answers to questions pertaining to these events are significant. We posed the question "Are there nationalities do you dislike?" The answers are shown in tables 5, 6 and 7.

Table 6. Is there a nationality which you feel hostility towards? If so, which one(s)? (in % of pupils responding in the Astrakhan region) [Ruban (4): 47]

April, 1991	Kazakhs	Tatars	Russians
-yes	22	35	42
-to Caucasians	4	12	4
End of 1991 – beginning of 1992	Kazakhs	Tatars	Russians
-yes	22	57	58
-to Caucasians	4	18	22
1995	Caucasian	Tatars	Russians
-yes	38	50	33
-to Uzbeks	13		
-to gipsy	13		
-to Chechens	13		
-to Caucasians		100	82
End of 1996	Caucasian	Tatars	Russians
-yes	33	52	48
-to Caucasians	100	100	87
beginning of 1998	Caucasian	Tatars	Russians
-yes	33	19	33
-to Caucasians (to Chechens)	100	80	91

2016	Caucasian	Kazakhs	Tatars	Russians
-yes	22	25	47	38
-to Caucasians	11	50	47	19

Таблица 7. Is there a nationality which you feel hostility towards? If so, which one(s)? (in % of total pupils responding in the Astrakhan region) [Ruban (5): 171-172]

	1	1	1	2	2	2	2	2
in Astrakhan	9	9	9	0	0	0	0	0
	9	9	9	0	0	0	1	1
	5	6	8	1	5	8	1	6
yes	39	48	26	47	53	42	33	36
no	40	33	70	35	34	48	54	46
yes, to Caucasians	36	90	90	89	59	79	67	78

Table 8. Is there a nationality, which you feel hostility towards? If so, which one(s)? (in % of adults responding in the Astrakhan region during survey in 1994-95)

1994	Total index	Russians	Tatars	Caucasians	Kazakhs
- yes, to Caucasians	34	37	33	67	
1995					
- yes	35	35	34	67	19
- to Caucasians	29	29	29	67	14

Ethnic groups most frequently mentioned as «antagonists» were the Chechen, Daghestanis, Armenians, Azeris, and Georgians. Answers were often based on personal dealings with these people. The causes mentioned as evoking dislike were the following: the behavior of Caucasians in towns (impudence, loutishness, cruelty, lack of respect for other ethnic groups), way of life, field of activity (especially trade and enterprise), low cultural level. [Ruban (2): 34].

Table 9. Do you think that it's possible for you to participate in a conflict in the interests of your national group? (in % of Russian, Tatars and Caucasian pupils responding in the Astrakhan region) [Ruban (4): 53]

Years	Schoolchildren											
	Russian				Tatar				Caucasian			
	1	1	1	2	1	1	1	2	1	1	1	2
	9	9	9	0	9	9	9	0	9	9	9	0
	9	9	9	1	9	9	9	1	9	9	9	1
	5	6	8	6	5	6	8	6	5	6	8	6
yes, undoubtedly	29	14	9	13	17	22	15	18	38	-	-	22
depends on the circumstances	52	65	79	57	69	65	50	56	52	67	66	44
not under any circumstances	8	16	4	15	-	4	19	12	-	-	-	-

Table 10. Do you think that it's possible for you to participate in a conflict in the interests of your national group? (in % of total index of pupils responding in the Astrakhan region) [Ruban (5): 179]

Years	1	1	1	2	2	2	2	2
	9	9	9	0	0	0	0	0
	9	9	9	0	0	0	0	0
	5	6	8	1	5	8	11	16
yes, undoubtedly	26	16	9	18	34	33	19	14
depends on the circumstances	58	66	64	59	32	45	59	60
not under any circumstances	5	9	8	5	13	15	11	13

Table 11. Do you think that it's possible for you to participate in a conflict in the interests of your national group? (in % of adults responding in the Astrakhan region) [Ruban (2): 37]

years	total index		Russians		Tatars		Caucasian		Kazakhs	
	1994	1995	1994	1995	1994	1995	1994	1995	1994	1995
yes, undoubtedly	9	9	9	9	11	13	11	-	-	10
depends on the circumstances	43	41	44	41	41	40	11	33	56	48
not under any circumstances	25	24	24	24	19	27	33	33	33	5

Table 12. What do you think about the use of force for the resolution of ethnic conflict? (in % of pupils responding in the Astrakhan region) [Ruban (4): 54]

Years	Schoolchildren											
	Russians				Tatars				Caucasian			
	1	1	1	2	1	1	1	2	1	1	1	2
	9	9	9	0	9	9	9	0	9	9	9	0
	9	9	9	1	9	9	9	1	9	9	9	1
	5	6	8	6	5	6	8	6	5	6	8	6
the use of force is necessary	10	8	3	7	6	8	-	6	13	-	-	-
the use of force in the case of a threat to the life and dignity of people	79	68	87	52	59	52	77	62	50	67	33	55
the use of force is never necessary	6	13	16	31	28	20	19	12	38	33	33	22

Table 13. What do you think about the use of force for the resolution of ethnic conflict? (in % of total index pupils responding in the Astrakhan region) [Ruban (5): 180]

Years/ Total index of pupils	1	1	1	2	2	2	2	2	2
	9	9	9	0	0	0	0	0	0
	9	9	9	0	0	0	0	1	1
	5	6	8	1	5	8	8	1	6
the use of force is necessary	8	8	2	6	14	6	11	4	
the use of force in the case of a threat to the life and dignity of people	67	66	76	75	63	68	59	52	
the use of force is never necessary	19	22	18	12	11	15	12	32	

For comparison, we present the data of surveys of the adult population from different regions of the Russian Federation, carried out by experts of the Institute of sociology of the Russian Academy of Sciences, which note that the main feature of interethnic tolerance is the readiness for peaceful settlement of possible ethnic disputes and conflicts. Such a setup is supported by the majority of the population – 81% of Russians and 84% of persons of other nationalities, who agree that «violence in interethnic and interreligious disputes is unacceptable» [Russkoe obshestvo: 211].

In the Astrakhan region changes status of the local ethnic groups. As can be seen from Tables 1 and 2 considerable success was achieved by the Kazakhs. The number of collective farmers remained the same. The number of workers, however, increased 3-fold and the number of mixed groups 5.6-fold. Location of gas processing plants in areas belonging to Kazakhs from times immemorial promoted changes in their traditional occupations, namely increased numbers of workers, employees and mixed groups. The flow of migrants from the Caucasus instigated clashes in traditional national occupations (stock farming) at shepherd stations.

The educational level of the Kazakhs rose (as shown by data collected over three generations). The number of Kazakhs with a partial secondary education decreased 1.7-fold (among Russians 4.6-fold), while the number with full secondary education increased 11-fold (among Russians 1.3-fold); the number with specialist education 5-fold (among Russians 2.7-fold); the number with higher education 3.8-fold (among Russians 3.1-fold). The author found discrepancies between the growth of national self-awareness and of interest in national culture and language and the opportunity to use it on the other (except in daily life). Tables 11-13 show the opinions of the young (pupils in upper grades) on whether ethnic origin has a bearing on the opportunity for social mobility.

Table 14. Replies of young Kazakhs, Tatars and Russians on whether ethnic origin has a bearing on entering an educational institution [Ruban (4): 51]

	Kazakhs		Caucasians				Tatars					Russians				
	1	2	1	1	1	2	1	1	1	1	2	1	1	1	1	2
	9	0	9	9	9	0	9	9	9	9	0	9	9	9	9	0
	9	1	9	9	9	1	9	9	9	9	1	9	9	9	9	1
	1	6	5	6	8	6	1	5	6	8	6	1	5	6	8	6
yes	40	25	25	67	33	11	10	17	9	12	18	23	13	35	34	28
no	34	75	63	33	33	77	61	69	70	73	44	56	63	46	55	64

Table 15. Replies of total index pupils responding on whether ethnic origin has a bearing on entering an educational institution [Ruban (5): 51]

Years	1	1	1	2	2	2	2	2
	9	9	9	0	0	0	0	0
	9	9	9	0	0	0	0	0
	5	6	8	1	5	8	11	16
yes	15	29	26	20	30	20	24	25
no	65	52	55	66	58	70	64	64

Table 16. Replies of young Kazakhs, Tatars and Russians on whether ethnic origin has a bearing on successful advancement to a better job or service [Ruban (4): 51]

	Kazakhs		Caucasians				Tatars					Russians				
	1	2	1	1	1	2	1	1	1	1	2	1	1	1	1	2
	9	0	9	9	9	0	9	9	9	9	0	9	9	9	9	0
	9	1	9	9	9	1	9	9	9	9	1	9	9	9	9	1
	1	6	5	6	8	6	1	5	6	8	6	1	5	6	8	6
yes	27	25	25	67	33	33	7	19	17	12	25	19	8	27	39	36
no	40	50	63	33	33	66	63	61	48	69	50	55	63	48	43	57

Table 17. Replies of total index pupils responding on whether ethnic origin has a bearing on successful advancement to a better job or service [Ruban (5): 178]

Years	1	1	1	2	2	2	2	2
	9	9	9	0	0	0	0	0
	9	9	9	0	0	0	0	0
	5	6	8	1	5	8	11	16
yes	14	26	30	25	37	25	30	34
no	61	48	45	59	58	60	58	54

Table 18. Replies of young Kazakhs, Tatars and Russians on whether ethnic origin has a bearing on election to party, government or trade union organs and social organization (in %) [Ruban (4): 52]

	Kazakhs		Caucasians				Tatars					Russians				
	1	2	1	1	1	2	1	1	1	1	2	1	1	1	1	2
	9	0	9	9	9	0	9	9	9	9	0	9	9	9	9	0
	9	1	9	9	9	1	9	9	9	9	1	9	9	9	9	1
	1	6	5	6	8	6	1	5	6	8	6	1	5	6	8	6
Yes	16	25	25	67	-	22	1	25	30	23	25	13	15	32	42	46
No	58	75	63	33	66	77	67	36	40	54	43	57	44	40	40	44

Table 19. Replies of total index pupils responding on whether ethnic origin has a bearing on election to party, government or trade union organs and social organization (in %)

	1	1	1	2	2	2	2	2
Years	9	9	9	0	0	0	0	0
	9	9	9	0	0	0	0	0
	5	6	8	1	5	8	11	16
yes	22	32	32	44	46	32	37	40
no	41	40	43	48	33	45	42	46

On the basis of empirical data, we can conclude that even in a stable region, young people have a sufficiently high potential for conflict, which may or may not be realized, depending on certain circumstances and the influence exerted on young people. The surveys recorded the presence of hostility on ethnic grounds: in 1998-1999 – from 20 to 36 %, in 2001-2002 – from 8 to 47%, in 2004-2005 – from 25 to 53%, in 2007-2008 – 53%, in 2008-2009 – from 42 to 46%, in 2010-2011 – from 13 to 33%, in 2011-2012 – to 33%, in 2015-2016 – from 17 to 36;

– declared possible participation in ethnic conflicts on the side of their national group: in 1998-1999 – from 60% to 83 %, in 2001-2002 – from 73% to 89%, in 2004-2005 – from 66% to 91%, in 2007-2008 – 57%, in 2008-2009 – from 75 to 78%, in 2010-2011 – from 43 to 78%, in 2011-2012 – from 19 to 59%, in 2015-2016 – from 57 to 74%.

Taking into account the materials of continuous monitoring, the Administration of the Astrakhan region is taking not only real socio-economic measures for stabilization of the situation in the region, but also measures of educational impact on young people and their active involvement in the transformation process through social and national cultural organizations, which makes it possible to reduce the conflict potential of young people and to form the position of young people on the basis of tolerance and mutual respect.

References

- [1] Materialy Astrakhanskogo oblastnogo arhiva. Delo № 2813. S.1. [Astrakhan Regional Archive Materials] Astrakhan: 1920. P.1 (In Russian).
- [2] Ruban L.S. (1996). Etnopoliticheskaya situaziya v regionah (Astrahan') [Ethno-Political Situation in Regions (Astrakhan)]. Moscow: 67 p. (In Russian).
- [3] Ruban L.S. (1998). Razvitie konflikta-konsensusa d polietnichnyh regionah (soziologicheskii analiz-prognoz) [The Development of the Conflict-Consensus in

Poly-Ethnic Regions (Sociologic Analysis and Prognosis]. Moscow: 250 p. (In Russian).

[4] Ruban L.S. (1999). Molodezh v poletnichnom regione: vzglyady, pozicii, orientazii (g. Atrakhan I Astrakhanskaya oblast) [Young in Poly-Ethnic Regions: Views, Positions, Orientations]. Textbook. Astrakhan: 92 p. (In Russian).

[5] Kak formirovat' tolerantnost' v polietnichnyh regionah (2012) / pod red. Ruban L.S. [How forming Tolerance in Poly-Ethnic Regions]. Textbook. Moscow: 312 p. (In Russian).

[6] Russkoe obshestvo i vyzovy vremeni (2015) / pod red. Gorshkova M.K. i Petuhova V.V. [Russian Society and Challenge of the Time] / Ed. Gorshkov M.K. and Petukhov V.V. Moscow: 211 p. (In Russian).

2019 год

Статья «Кризис западной социологии и новые социологические школы (Что показал XIX Конгресс ISA?)» в журнале Вестник РАН № 7 2019. С. 109-120 в соавторстве с Рязанцевым С.В. Авторство не раз

Аннотация. В статье авторы анализируют развитие западной социологической науки за 20 лет, прошедших между XIV и XIX Конгрессами ISA, состоявшимися в Канаде (в Монреале – в 1998 и Торонто – в 2018 гг. – соответственно) и констатируют кризисное состояние западной социологии в настоящий момент, во многом обусловленное отходом и отказом от фундаментальных исследований, переходом преимущественно к прикладным и снижением профессионализма в социологической сфере. Так как Всемирный конгресс (Конгресс Международной социологической ассоциации) является крупнейшим научным событием, представляет интерес оценка представленных в докладах участников результатов социологических исследований, анализ используемых методов и выбранных научных направлений, а также самого потенциала учёных-социологов. XIX Конгресс ISA показал, что наряду с западными социологическими школами, переживающими в настоящий момент кризис, формируются и уже сформировались новые социологические школы в ЮАР и Австралии, добившиеся заслуживающих внимания результатов.

Ключевые слова: социология, фундаментальные и прикладные исследования, профессионализм, кризис научной отрасли.

Статья «Кризис западной социологии и новые социологические школы (Что показал XIX Конгресс ISA?)» в журнале Вестник РАН № 7 2019. С. 109-120 в соавторстве с Рязанцевым С.В. Авторство не раз

Abstract. In the article the author analyses the development of Western sociological science in the 20 years that have passed between the 14th and 19th ISA Congresses held in Canada (in Montreal – in 1998 and Toronto – in 2018, respectively) and States the crisis state of Western sociology at the moment, largely due to the departure and rejection of basic research, the transition mainly to applied and reduced professionalism in the sociological sphere. Since the world Congress (Congress of the International Sociological Association) is the largest scientific event, it is of interest to evaluate the results of sociological research presented in the reports of the participants, to analyze the methods used and the chosen scientific directions, as well as the potential of sociologists. And the 19th ISA Congress showed that along with the Western sociological schools that are

currently experiencing a crisis, new sociological schools are being formed in South Africa and Australia, which have achieved noteworthy results.

Keywords: sociology, fundamental and applied research, professionalism, crisis of scientific branch.

В июле 2018 г. в Торонто состоялся XIX Конгресс Международной социологической ассоциации (International Sociological Association, ISA), и авторы настоящей статьи, принимавшие участие в XIV Конгрессе ISA (Монреаль, 1998 г.) с большим интересом ожидали этого события, чтобы получить возможность оценить те изменения, которые произошли в зарубежной социологической науке за прошедшие 20 лет. Скажем сразу, что нас постигло разочарование, так как кардинальных позитивных сдвигов не произошло. Наоборот, за 20 лет обострился тот комплексный кризис, который нарастал уже в 1998 г.: практически сошли на нет фундаментальные исследования, ушли из жизни крупнейшие социологи, такие как: Т. Парсонс, С. Липсет, Н. Смелзер, А. Рапопорт, но на смену им не пришли сопоставимые по уровню и влиянию фигуры, массово стал утрачиваться профессионализм. Чтобы нас не обвинили в предвзятости, далее мы остановимся только на презентациях зарубежных социологов и не будем сравнивать их выступления с докладами российских исследователей. Кроме многочисленных команд американских и немецких учёных, крупные делегации прислали на конгресс Индия, Италия, ЮАР, Австралия, Республика Корея и другие страны, что позволило составить впечатление не только о западной социологии, но и о национальных социологических школах. Достаточно большой была делегация из КНР, однако выступления китайских коллег чем-то особенным не выделялись и особо не запомнились.

Начнём с контрастных – негативных и позитивных – впечатлений. Особое внимание на конгрессе 2018 г. было приковано к теме миграции. Эта актуальнейшая проблема современности, особенно острая в Европе, обсуждалась на целом ряде секций, но в отличие от XIV конгресса в Монреале, где секция по миграции стала одной из наиболее сильных и авторитетных, в 2018 г. дискуссия велась на уровне студенческих семинаров. Например, выступления немецких и бельгийских молодых учёных носили чисто описательный характер, причём докладчики не упоминали ни о массиве своих исследований, ни о выборке, однако старательно приводили отдельные фразы из интервью с мигрантами: «Ахмед сказал...», «Махмуд заявил...», «Фатима говорила...». На основании подобных единичных высказываний они делали выводы, не приводя результаты опросов в процентном соотношении.

Вызывал недоумение профессиональный уровень и участников других секций. Представитель Норвегии озвучил исследовательскую стратегию этой страны на основе контент-анализа *19 статей из четырёх*

журналов, а одна канадская исследовательница в своей презентации представила эмпирические данные в абсолютных цифрах, а не в процентах. Некоторые докладчики откровенно путались в терминологии, по всей видимости. Не сумев преодолеть языковой барьер. Всё это в купе с мелкотемьем и тем фактом, что многие ведущие канадские учёные, в том числе живущие в Торонто, такие как Роберт Брим, Питер и Сьюзен Соломон и другие не участвовали в конгрессе, заставляло нас в первые дни задаваться вопросом: «Зачем мы здесь?» Решив проверить свои впечатления, мы спросили известного немецкого учёного А. Дикманна, не удивляет ли его отсутствие докладов, представляющих результаты фундаментальных изысканий. Ответ Дикманна расставил всё по своим местам. Он заявил, что фундаментальные исследования проводятся в естественных науках: физике, математике, химии и т.д., а для социологии характерны только прикладные исследования. После такого объяснения стал понятен современный европейский подход, который трудно назвать социологическим, так как ни С. Липсет, ни Т. Парсонс, ни Н. Смелзер, ни А. Рапопорт, ни другие американские корифеи подобной трактовки социальной науки не придерживались, но, видимо, их мнение умерло вместе с ними.

К положительным впечатлениям отнесём посещение секции с участием бывших президентов ISA. Наиболее запомнились доклады А. Мартинелли «Подъём национального популизма в западных демократиях», П. Штомпки «Моральный капитал: столь необходимый ресурс» и М. Вивьерки «Предупреждение насилия и выход из него: область социологии?»

Речь А. Мартинелли была выдержана в классическом для конгрессных докладов стиле, отличаясь отточенностью формулировок и четкостью выводов. Однако, на наш взгляд, она была ближе к политической науке, чем к социологии, – черта, присущая выступлениям всех итальянских учёных.

Мартинелли выделил и проанализировал основные причины подъема национального популизма в Европе и США: кризис представительной демократии и её ключевого института – традиционных ведущих партий; мировой финансовый кризис и длительную экономическую стагнацию, усугубившую неравенство и национальную напряжённость; новую роль СМИ с широким использованием Интернета для очернительства политических оппонентов. Он отметил, что электоральный успех Д. Трампа в США и национальных популистов в ряде стран Европы требует переоценки идеологических основ и политических стратегий, как популизма, так и национализма. Итальянский учёный заострил внимание слушателей на том, что популизм – это и идеология, и стратегия организации консенсуса, что это идеологический центр, пластичный и очень сильный одновременно, поскольку опирается на фундаментальное противопоставление народа как недифференцированного целого и элит.

Свойства этого идеологического ядра позволяет популистским риторикам действовать в сочетании с мощной и высокоструктурированной идеологией национализма, разделяющего мир на «мы» и «они» и указывающего на абсолютный приоритет национальных интересов и ценностей. Сравнив национальный популизм в европейских странах с национальным популизмом Трампа, Мартинелли сделал вывод, что первый занимает сильную антиобщеевропейскую позицию и требует закрытия границ и ренационализации политики против «сверхдержавы» ЕС, а популизм в США смешивается с протекционизмом и направлен на подтверждение однополярного мира, в котором доминируют США [1, 16].

П. Штомпка, выступавший за А. Мартинелли, сразу пояснил, что придерживается симмелианской традиции и рассматривает общество как сеть отношений между индивидами, а социальный процесс – как постоянную трансформацию этой сети. В отличие от того, что предлагают социология систем и социология действия, он охарактеризует статические и динамические аспекты общества понятиями: «межчеловеческое пространство» [2] и «социальное становление» [3, 4] и предлагает концепцию социального становления как постоянной самотрансформации общества, движимого действиями его членов [3]. Именно в рамках этого процесса, по мнению Штомпки, возникает понятие свободы воли, а также потенциал общества для успешной практики и творческой самотрансформации, при этом конкретная форма социального устройства зависит от особенностей всего общества и от одарённости индивидов [5, р. 2].

Моральные ценности регулируют наиболее важные формы отношений людей друг с другом, защищая их коллективное и индивидуальное благополучие, и представляют модель – идеальный тип счастливого общества, определяя обязанности его членов. Штомпка выделил шесть основных моральных ценностей, регулирующих важнейшие межчеловеческие отношения:

- доверие;
- лояльность (обратную сторону доверия);
- взаимность;
- солидарность (готовность пожертвовать своими интересами ради более или менее многочисленной общины: семьи, соседей, профессионалов, этнических, религиозных, национальных, континентальных, общечеловеческих объединений);
- уважение (позволяет верить, что наши услуги, достижения и успехи будут замечены и оценены пропорционально нашим усилиям, талантам и вкладу);

– справедливость, которая должна обеспечивать справедливый баланс или надлежащую пропорцию между тем, что мы даем другим, и тем, что другие должны нам [5, р. 9].

В заключение доклада – на наш взгляд, лучшего на конгрессе – Штомпка подытожил: «Моральные ценности требуют, чтобы партнёры были надёжными, выполняли взаимные обязательства, действовали лояльно, отвечали взаимностью на добрые дела других, вознаграждали других соизмеримо с их усилиями и были готовы на жертвы на благо своего сообщества. В случае отсутствия доверия моральное пространство распадается» [5, р. 11].

Предупреждение и искоренение насилия – одна из важнейших проблем общества, которая всё в большей мере становится предметом научных исследований, отметил М. Вивьёрка. Данной проблематикой в основном занимаются психологи, психиатры, юристы, а также эксперты – дипломатов, представителей неправительственных организаций и т.д. По мнению Вивьёрки, пришло время сделать её настоящей областью социологии, интегрирующей разработку широкого круга вопросов от индивидуальных (травмы жертв, что делать с виновными ...) до больших геополитических (например, что станет с Ближним Востоком после ИГИЛ?) через уровни соответствующих социальных групп и государства (включая строительство демократии, осуществление правосудия и т.д.). Вивьёрка поставил перед слушателями проблему непротиворечивого соединения исследовательских перспектив, рассматривающих насилие на разных уровнях социального процесса и в разном временном масштабе [6, 7].

Характеризуя в целом участие в конгрессе европейцев, отметим, что наиболее интересные доклады были посвящены политической социологии – речь в них шла о политических режимах, политическом строе, демократии и коллизиях вокруг неё, политической борьбе и конфликтах, либерализме и неолиберализме, популизме и т.д. Ярким и эмпирически обоснованным было выступление итальянских социологов М. Дамиани из Университета Перуджи и Л. Вивиани из Университета Пизы, открывавшее работу секции «Конфликтующие силы: новые политические культуры и практики». В докладе «Угроза политическому истеблишменту от новых популистских партий. Сравнение Подъемос и Движения пяти звезд» исследователи детально проследили развёртывание кризиса традиционных политических сил в Южной Европе, начиная с 90-х годов XX в. В качестве его причин они выделили усиление нестабильности выборов, сокращением членского состава партий и падение доверия избирателей и показали, как в этих условиях стали возникать политические партии, выстраивающие новые отношения между народом и элитами [8]. М. Дамиани и Л. Вивиани проанализировали национальные и наднациональные вопросы,

характеризующие эти две политические группы, подробно рассмотрев их предвыборные программы с 2014 по 2017 гг.

Ближе к политической науке, чем к социологии, оказалась презентация ещё одного итальянского исследователя – Ф. Оливери из Университета Пизы, посвящённая проблеме расизма и контррасизма, как она проявляется в борьбе мигрантов в современной Италии. Ф. Оливери показал, что эта борьба трезво оценивает использование расовой темы во времена кризиса. В статье анализировалось понятие расиализации, под которым понимается процесс выделения и идентификации социальной группы как расы. Изначально оно представляло собой структурную особенность неолиберализма в итальянском обществе, а затем превратилось в стратегию антикризисного управления в условиях перехода к позднему неолиберализму. Борьба мигрантов за свободу передвижения, право на жизнь, равенство на работе, право на жилище определяются Оливери как примеры контр расиализации. Свою точку зрения он изложил через развитие контрдискурсов о кризисе и мерах жёсткой экономии и показал, что борьба мигрантов деконструирует общество в рамках этнической конкуренции за скудные ресурсы и в попытках воссоединить «нижние слои» против «тех, кто выше» по национальным и другим расовым признакам. Свой доклад Оливери завершил выводом: «Солидарность – это оружие, но не криминальное» [9, p. 718].

Азиатские исследователи концентрировались на решении проблем, внутренних и внешних, стоящих перед их странами. Не все они были равнозначными. Так, на секции «Политическая социология: способы насилия. Сила и несправедливость глазами негосударственных акторов» прозвучали два доклада от Филиппин. Первый был сделан (Университета Манилы) на тему «Когда маргиналы поднимают шум: участие малоимущих женщин в дебатах и информационно-пропагандистской работе полиции по вопросам репродуктивного здоровья на Филиппинах» и выдержан в академическом стиле. Второй, напротив, имел очень эмоциональный характер и больше походил на зажигательную речь на политическом митинге, произнесённую со стоической обречённостью перед возможными репрессиями в наказание за сказанное, – доклад Ф. Санчес «Филиппинская администрация Дутерте в его антинаркотической войне, антимусульманской и антикоммунистической войне».

На той же секции был представлен глубокий и подтверждённый широким эмпирическим материалом доклад непальского исследователя Дж. Кхарти Магара «Почему формируются этнические партии? Политическая база в мультикультурном обществе Непала», отличавшийся так же, как и доклад Левисте, академическим стилем подачи материала, чёткой и весомой аргументацией. Исследование социальных основ этнической политики в условиях мультикультурного общества Непала, причин и условий

формирования этнических партий как продукта социальной, политической и экономической структуры общества сочеталось в докладе с рассмотрением отличий их социального становления от образования неэтнических партий. Интерес обусловлен тем, что несмотря на существование ряда национальных политических партий, этнические партии в Непале продолжают активно формироваться. Чтобы ответить на вопрос, почему это происходит Кхарти Магар проанализировал множество факторов, таких как полиэтничное общество, государственная и партийная структура, состояние демократии в стране, социальные движения коренных народов, международная ситуация. Он указал на неудачи существующих политических партий Непала при решении этнических проблем, таких как идентичность, федерализм и пропорциональное представительство, и сделал вывод, что этнополитика и этнопартии вносят вклад в процесс демократизации в Непале, а подъём этнических партий является, по сути, социальным феноменом в поликультурном обществе Непала [10].

Открытием стал для нас последний день конгресса – 21 июля 2018 г., который состоялся, когда мы уже просто не ожидали, что после состоявшейся накануне церемонии официального закрытия кто-то вообще придёт и будет выступать, тем более что и в другие дни на отдельных секциях присутствовали только докладчики – пять-шесть человек – и ни одного слушателя. Уже ранним утром (половина девятого) 21 июля на заседании секции «Молодёжь и национализм в глобализирующемся мире» и прослушала доклад, подготовленный группой учёных из ЮАР и Нигерии, посвящённый анализу студенческих протестов в Южной Африке против неравенства, расизма и образовательной недоступности, в частности, такому эпизоду, как появлению на футболках протестующей молодёжи и на стенах домов призывов к сексуальному насилию против белых.

Авторы задавались вопросом, в какой мере подобные мнения разделяются в обществе и что должно быть предпринято в отношении людей, которые распространяли эти призывы? Докладчица привела результаты опроса (N = 2988), проведенного в 2016 г. и направленного на исследование южноафриканских социальных отношений. Несмотря на чувствительность темы, подавляющее большинство взрослого населения (96%) высказалось за то, что инцидент с упомянутыми призывами нуждается в рассмотрении. Четверть взрослых (26%) считала, что те, кто носит / пишет призыв к сексуальному насилию против белых, должны быть информированы, что они препятствуют мирному сосуществованию различных расовых групп (социальной сплоченности), 39% выступали за прекращение этих действий, 16% – за наказание, а 2% считали, что такое поведение «заслуживает похвалы», поскольку привлекает внимание к сохраняющимся в южноафриканском обществе привилегиям для белых. Опрос позволил выявить важные ассоциации, связывающие такие понятия

как «раса», «политическая принадлежность», «уровень жизни» и неоднозначность их трактовок разными группами респондентов. Авторы отмечали, что результаты опроса обсуждаются в южноафриканском научном и политическом сообществе в контексте дискуссий о «белой хрупкости (слабости)» и «мифологии радужной (многоцветной) нации», и, хотя протесты отражают кризис проекта «радужной нации», результаты опроса свидетельствуют, что большинство южноафриканцев ещё не отказались от этой мечты [11]. Более подробно результаты исследований Ш. Шварц и её коллег изложены в фундаментальной монографии «Иная ежедневная социальная реституция страны» [12] о национальных и расовых отношениях и условиях преодоления апартеида.

Проблематике межнациональных и расовых отношений был посвящен доклад М. Неокосмос «Противодействие ксенофобии в Южной Африке: размышления о характере народной политики», состоявшийся на секции «Насилие и неравенство: расизм, ксенофобия и изоляция» презентация. Положение молодёжи – тема, которой учёные из ЮАР уделили большое внимание, получила развитие на секции «Молодёжь на глобальном Юге: различия и универсальности», где был заслушан развёрнутый доклад исследователей А. Де Лануа из Университета Кейптауна и Л. Грэхем из Университета Йоханнесбурга. Докладчики заострили внимание на том, что большая часть академических, общественных и политических дискурсов по вопросам развития молодёжи в Южной Африке, как правило, фокусируются на ограничениях и факторах риска, которые влияют на благополучие молодёжи. Статистические данные свидетельствуют, что значительная часть южноафриканской молодёжи в тяжёлых жизненных ситуациях сталкивается с серьёзными структурными ограничениями. Тем не менее постоянное акцентирование внимания на ряде сложностей в жизни молодых людей может способствовать возникновению моральной паники, которая приведёт к дестабилизации молодёжи из низких социально-экономических групп и её девиантному поведению. Восприятие молодёжи только в качестве наиболее уязвимой части населения может ещё больше усилить чувство пассивности и затруднить понимание молодыми людьми возможностей трансформировать их жизненные обстоятельства [13].

Доклады учёных из ЮАР отличали фундаментальный подход к решаемым проблемам, высокий профессионализм, мастерское применение социологических методов, владение инструментарием (N=1200, N=2000, N=2988), тщательно выверенная выборка со связанными параметрами и мультидисциплинарность. Следует отметить, что социология в ЮАР не имеет долговременной истории и фактически только формируется, но её становление базируется на фундаментальных исследованиях, классическом

академическом подходе, комплексности и междисциплинарности, и в этом мы видим залог нынешнего и будущего успеха социологов из ЮАР.

Не менее интересным и высокопрофессиональным докладом по молодёжной тематике стало выступление австралийского учёного П. Келли из Школы образования Королевского технологического университета в Мельбурне на тему: «Молодёжь и политика возмущения и надежды», которое состоялось на уже упомянутой секции «Молодёжь в глобализирующемся мире». Келли отметил, что проблемы молодёжи приобрели глобальный характер в XXI в. на фоне растущей по всему миру жёсткой рецессии и ухудшением благосостояния населения в связи с последствиями глобального финансового кризиса миллионы молодых людей оказались маргинализированными в образовательной, культурной, социальной, экономической и политической сферах [14].

Особое внимание докладчик уделил событиям так называемого «Года протеста» (2011), когда молодые люди во всём мире приняли активное участие в различных движениях и революциях (в т.ч. в так называемой Арабской весне). Молодёжь выразила беспокойство, неуверенность и гнев по поводу своего жизненного опыта, на котором сказались высокий уровень безработицы, нестабильная занятость, увеличение расходов на высшее образование и жильё. Всё это создаёт проблемы для физического и психического здоровья молодых людей, в то время как благополучие формируют у них чувство персональной идентичности и шансы на полноценное участие в гражданских отношениях. Келли сделал резонный вывод, что эти проблемы молодёжи должны быть предметом изучения академического сообщества, так как от их решения зависит будущее общества [14].

В последний день конгресса прошло заседание секции, посвящённое проблемам миграции «Расовые мигранты, мультикультурализм и справедливость за пределами метрополии», которая, на наш взгляд, стала лучшей на этом мировом форуме. Были продемонстрированы весомые результаты прикладных исследований и наработок австралийской социологической школы. В первую очередь, следует отметить доклад профессора Дж. Коллинза (Бизнес-школа Технологического университета Сиднея) и Б. Кривокапис-Скоко (Университет Чарльза Старта) «Парадокс предпринимательской деятельности беженцев в Австралии: региональный и сельский опыт» и профессора Д. Рэдфорда (Школа креативной индустрии Университета Южной Австралии) «Дифференциация мигрантов, расизм и исламофобия в сельских / региональных районах Австралии».

Дж. Коллинза и Б. Кривокапис-Скоко указывали на то, что беженцы находятся в крайне неблагоприятном положении среди групп прибывших иммигрантов и претерпевают наибольшие сложности с поселением в Австралии и серьёзные трудности при выходе на австралийский рынок

труда. Поэтому в процессе поиска работы беженцы на протяжении многих десятилетий применяют в Австралии и других странах стратегию преодоления заблокированной мобильности на рынке труда, создавая собственные рабочие места посредством развития предпринимательства.

Докладчики привели данные, полученные в ходе опроса 100 предпринимателей из числа беженцев в региональных и сельских районах Австралии. Коллинза и Кривокапис-Скоко исследовали причины основания беженцами собственного бизнеса в Австралии, применяемые ими стратегии преодоления препятствий и степень, в которой их предприятия опираются на их семьи и встроены в жизнь общины. В докладе отображена формальная и неформальная дискриминация беженцев в Австралии, расовые и этнические притеснения, препятствия к доступу на рынок труда, создание границ исключения, поддерживаемых институциональными структурами и местными сообществами, в частности, непризнание полученной за рубежом квалификации, что имеет негативные последствия для социально-экономической мобильности предпринимателей-беженцев в пределах метрополии [15].

Д. Рэдфорда рассматривает состояние регионального и сельского расселения мигрантов, особенно неевропейских, культурные и религиозные корни которых сильно отличаются от коренного населения. Степень этого отличия, пояснил Рэдфорд, обуславливает дифференциацию по вопросам включения и исключения в принимающее общество. Он проанализировал различные аспекты такой дифференциации в отношении филиппинцев, корейцев, материковых китайцев и хазарейских афганцев, отметил, что мусульманское происхождение несёт в себе возможное исключение мигрантов через двойные социальные стандарты, связанные с бытующими негативными стереотипами о них как о «нелегальных лодочниках» и «мусульманских террористах». Ситуация осложняется низким уровнем владения мигрантами английским языком, что способствует языковой дискриминации [16].

Подводя итог нашему обзору, подчеркнём: XIX Конгресс ISA продемонстрировал, что западная социология переживает глубокий кризис, а наиболее интересные западные исследования лежат в области политической социологии и больше тяготеют к политической науке, чем к социологии. Развитие новых незападных социологических школ в ЮАР и Австралии делает эту тенденцию ещё более явной. В тематическом построении мирового социологического форума наглядно отразилась беда современной социологии – чрезмерно узкая специализация и отказ от комплексных исследований. Это дробление привело к неоправданно раздутому количеству секций (1035) и одновременно сужению их тематики, что, впрочем, не отразилось на качестве отдельных секций благодаря целому ряду модераторов.

А. Моран (Университета Ла Троба в Мельбурне), П. Ньюлан (Университет Ньюкасла, Австралия), Ф. Сакка (Университет Тусция, Италия), Л. Рапапорт (Помонский колледж, США), В. Янг (Университет, Сеула) сумели своими предисловиями, логическими переходами от одного выступления к другому, а также чётким выстраиванием заключительной части с выводами и предложениями сплотить участников в группу единомышленников для успешного мозгового штурма.

Социология – это зеркало, в котором отражается общественное развитие, а значит, и то, кризисное состояние, в котором оказалось современное общество. Как говорится в русской поговорке, «нечего на зеркало пенять...» В этих реалиях руководством к действию, на наш взгляд, должны стать слова Дж. Грея, с которых П. Штомпка начал свой доклад на конгрессе: «Ни одно свободное общество не выживет долго без твердых нравственных традиций и социальных условностей» [17, р. 77].

Библиографический список:

1. Martinelli A. The Rise of National Populism in Western Democracies. Book of abstracts XIX ISA World Congress of Sociology. Power, Violence and Justice: Reflections, Responses and Responsibilities. Toronto, Canada. July 15-21, 2018. P. 16.
2. Sztompka P. Kapitał społeczny (Social Capital, in Polish). Kraków. Znak. 2016. 350
3. Sztompka P. Society in Action: The Theory of Social Becoming, Cambridge: Polity Press. 1991. 211 p.
4. Sztompka P. The sociology of Social Change, Oxford: Blackwell, 1993. 348 p.
5. Sztompka P. The Moral Capital: Much Needed Resource. Manuscript of the report for XIX ISA World Congress of Sociology. Power, Violence and Justice: Reflections, Responses and Responsibilities. Toronto, Canada. July 15-21, 2018. 20 p.
6. Wiewerka M. Preventing and Exiting Violence: A Domain for Sociology? Book of abstracts XIX ISA World Congress of Sociology. Power, Violence and Justice: Reflections, Responses and Responsibilities. Toronto, Canada. July 15-21, 2018. P. 29.
7. Wiewerka M. Exiting Violence: Levels and Temporalities. Book of abstracts XIX ISA World Congress of Sociology. Power, Violence and Justice: Reflections, Responses and Responsibilities. Toronto, Canada. July 15-21, 2018. P. 1019.
8. Damiani M. The Threat to the Political Establishment By the New Populist Parties: A Comparison between Podemos and Five Stars Movement. Book of abstracts XIX ISA World Congress of Sociology. Power, Violence and Justice: Reflections, Responses and Responsibilities. Toronto, Canada. July 15-21, 2018. P. 246.

9. Oliveri F. Racialization and Counter-Racialization in Times of Crisis: Taking Migrant Struggles in Italy as a Critical Standpoint on Race. Book of abstracts XIX ISA World Congress of Sociology. Power, Violence and Justice: Reflections, Responses and Responsibilities. Toronto, Canada. July 15-21, 2018. P. 718.
10. Gharti Magar Дж. Why Ethnic Parties Form? The Social Bases of Politics in Multicultural Society of Nepal. Book of abstracts XIX ISA World Congress of Sociology. Power, Violence and Justice: Reflections, Responses and Responsibilities. Toronto, Canada. July 15-21, 2018. P. 358.
11. Swartz S., Roberts B., Nyamnjon A. Book of abstracts XIX ISA World Congress of Sociology. Power, Violence and Justice: Reflections, Responses and Responsibilities. Toronto, Canada. July 15-21, 2018. P. 931.
12. Swartz S. Another Everyday Social Restitution Country. Cape Town, 2016. 304 p.
13. De Lannoy A., Graham L. Re-Engaging Youth Agency and Resilience in Youth Research. Book of abstracts XIX ISA World Congress of Sociology. Power, Violence and Justice: Reflections, Responses and Responsibilities. Toronto, Canada. July 15-21, 2018. P. 252.
14. Kelly P. Young People and the Politics of Outrage and Hope. Book of abstracts XIX ISA World Congress of Sociology. Power, Violence and Justice: Reflections, Responses and Responsibilities. Toronto, Canada. July 15-21, 2018. P. 495.
15. Collins Jo, Krivokapic-Skoko B. The Refugee Entrepreneurship Paradox in Australia: Regional and Rural Experiences. Book of abstracts XIX ISA World Congress of Sociology. Power, Violence and Justice: Reflections, Responses and Responsibilities. Toronto, Canada. July 15-21, 2018. P. 224-225.
16. Radford D. Migrant Differentiation, Racism and Islamophobia in Rural / Regional Australia. Book of abstracts XIX ISA World Congress of Sociology. Power, Violence and Justice: Reflections, Responses and Responsibilities. Toronto, Canada. July 15-21, 2018. P. 776.
17. Gray John, Грей Джон. 1986, с. 77.

2021 год

Статья «Россия и россияне, их имидж в глазах Запада в исторической ретроспективе и современности») в журнале «Социальная политика и социология» Том 20 № 3 (140) 2021. С.200-207.

Аннотация. В статье показана эволюция имиджа России и россиян за период от XVIII по начало XXI в. в восприятии нашей страны западными государствами в сопоставлении с восточными (азиатскими) оценками. Сопоставление сделано с использованием методологии системного анализа, метода исторического сопоставления и выстраивания последовательной хронологической цепочки. Выполнено сравнение данных полученных в рамках исследовательского проекта «Россия в западноевропейской прессе XVIII в.» Университета «Высшая школа экономики» и международных экспертных опросов в форме интервью в течение 15-ти лет в 16-ти странах АТР в рамках проекта «Диалоговое партнёрство как фактор стабильности и интеграции» (2005-2019). Эмпирические данные сравниваются с материалами опросов общественного мнения, сделанных Институтом Гэллопа (2007, 2010), ИНИОН (2008-2012) и Института социологии ФНИСЦ РАН (2002, 2007) по исследованию социокультурных аспектов европейской идентичности россиян, а также через контент-анализ средств массовой информации и научных публикаций по данной проблеме. Компаративный анализ показывает, что в результате изменения положения России на международной арене изменилось восприятие нашей страны западными государствами, что выразилось в эволюции имиджа: от сильной в военном отношении державы, на равных действующей с западными странами на международной арене в XVIII в., к образу «жандарма Европы», сложившемуся в XIX в., и к олицетворению России как «цитадели коммунистического зла» в XX в., начиная с 1917 г., а затем на рубеже XX в. и в XXI в. как стране, утратившей статус «великой державы». В результате ряд экспертов оценивает Россию как региональную державу, обладающую ядерным оружием и пытающуюся вернуть на современном этапе статус великой державы и действовать активно на мировом пространстве.

Ключевые слова: Российская империя, великая держава, международный статус, Советская Россия / СССР, Российская Федерация.

RUSSIA AND RUSSIANS (THE IMAGE OF RUSSIA IN THE EYES OF THE WEST IN HISTORICAL RETROSPECT AND MODERN)

Abstract. The article shows the evolution of the image of Russia for the period from the XVIII to the beginning of the XXI century in the perception of our

country by Western states in comparison with Eastern (Asian) assessments. *Methods and materials.* The comparison is made using the methodology of system analysis, the method of historical comparison and building a consistent chronological chain. This comparison was made within the framework of the research project «Russia in the Western European press of the XVIII century» of the Higher School of Economics University, using sociological methods in the course of international expert surveys in the form of interviews conducted under the author's supervision over 15 years in 16 countries of the Asia-Pacific region within the framework of the project «Dialogue Partnership as a Factor of Stability and Integration» (2005-2019). The empirical data are compared with the materials of public opinion polls conducted by the Gallop Institute (2007, 2010), INION (2008-2012) and the Institute of Sociology of the Russian Academy of Sciences (2002, 2007) on the study of socio-cultural aspects of the European identity of Russians, as well as through content analysis of mass media and scientific publications on this issue. *Analysis:* Comparative analysis shows that as a result of the change in Russia's position in the international arena, the perception of our country by Western states has changed, which was reflected in the evolution of the image: from a militarily strong power, acting on an equal footing with Western countries in the international arena in the XVIII century, to the image of the «gendarme of Europe», which developed in the XIX century, and to the personification of Russia as a «citadel of communist evil» in the XX century, starting in 1917, and then at the turn of the XX century and in the XXI century. as a country that has lost the status of a «great power». *Results:* As a result, a number of experts assess Russia as a regional power that possesses nuclear weapons and is trying to regain the status of a great power at the present stage and to act actively in the world space.

Keywords: Russian Empire, Great Power, international status, Soviet Russia/USSR, Russian Federation.

Введение. В вводной части автору хотелось подчеркнуть традиционную склонность российских политиков и учёных при оценке значимости нашей страны активно апеллировать к героическим историческим фактам и событиям, показывающим судьбоносную роль Древней Руси / России для Европы и мира, начиная с крупных военных успехов Древней Руси в X в., когда князь Олег во время похода на Византию в 907 г. прибил свой щит на ворота Царьграда;

– признание веса и значимости Древней Руси в династических отношениях, когда в 1051 г. Анна, дочь киевского князя Ярослава Мудрого, вышла замуж за короля Франции Генриха I;

– в XIII-XV вв. российские княжества своим мужественным сопротивлением татаро-монголам заслонили Европу от их полчищ, разорения и уничтожения, то есть спасли Европу;

– разгром Наполеона Бонапарта в начале XIX века и т.д.

На Западе об этом знают и помнят, но не более того, а славная российская история в настоящий момент в большой политике не играет решающей роли. Времена изменились, пришли новые политические лидеры, и они играют по своим правилам.

В данной статье была поставлена *цель*: показать, как менялось на протяжении трёх веков с XVIII к XXI в. восприятие России западными странами и сопоставить его с мнениями восточных (азиатских) экспертов из 16-ти стран АТР, высказанных в период с 2005 по 2019 гг. в рамках реализации авторского исследования. Для реализации поставленной цели в рамках методологии системного анализа были использованы социологические методы: международные экспертные опросы под руководством автора с 2005 по 2019 г. в форме интервью. Их результаты сравнивались с исследованиями «Voice of the People» службы Гэллапа (Gallup International) в 2007-2010 гг., а также ИНИОН РАН (2008-2012) и Института социологии РАН (2002, 2007) по изучению социокультурных аспектов европейской идентичности россиян за аналогичный период. Также был проведён контент-анализ публикаций по данной проблеме в СМИ и научных изданиях.

Результаты работы. В первой части нашего обозрения хотелось бы обратиться к изысканиям, выполненным исследователями из Высшей школы экономики «Россия в западноевропейской прессе XVIII в.» Результаты, полученные в ходе этого проекта, показывают, что Россия и русские в XVIII в. западными странами воспринимались практически на равных, то есть не как русские варвары, отстающие в своём развитии от соседних государств, а как сильная в военном отношении держава, императрица которой Екатерина II пользовалась большим авторитетом, тем более что западному миру она была не чужая, будучи до выхода замуж за наследника российского престола принцессой Ангальт-Цербстской в немецком княжестве Саксония-Ангальт.

Исследователи из Высшей школы экономики изучили материалы периодических изданий XVIII в.: британского журнала «Джентльмен» (The Gentleman's magazine), Фрайбургской газеты (Freiburger Zeitung), газеты Амстердама (Gazette d' Amsterdam) и Французской газеты (Gazette de France), а также The Annual Register и показывают, что главной стороной восприятия и характеристики России западными странами в тот период была характеристика её как крупной военной державы, ведущей успешные войны со своими противниками. Однако европейские обозреватели не были бы таковыми, если бы в одном из ранних выпусков журнала «Джентльмен» №

45 за 1775 г. [25, с. 150] и «The Annual Register» № 17 за 1775 г. [20, с. 11-12] не опубликовали подробной информации о поимке и казни четвертованием Емельяна Пугачёва, привезённого в Москву в железной клетке.

Описание войн России в средствах информации XVIII в. концентрируется в первую очередь на показе военных действий Российской империи в Польше и на турецком направлении. В первом случае симпатии газетчиков на стороне Польши, что недвусмысленно выражено в 63-м выпуске журнала «Джентльмен» 1793 г.: «Надо попросить посредничества всех иностранных дворов в том, чтобы заставить дворы Берлина и Санкт-Петербурга вывести свои войска из Речи Посполитой, а также попросить их отказаться от совершения подобных действий» [26, с. 658].

Относительно военной компании России против турок акцент сделан на военных успехах русских, в частности в Яссах, у Бендер и Перекопа, осаде Каффы, завоевании Очакова князем Потёмкиным в ходе русско-турецкой войны 1787-1791 гг. и заключении мира с Оттоманской Портой, а ранее – о переговорах по заключению перемирия графа Орлова и Османа эфенди, Румянцева с великим визирем, Конгрессах в Валахии и Бухаресте, а также – об операциях русских в Болгарии и взятии Варны [27, с. 112, 438-439; 23, с. 220; 18, с. 13-17; 19, с. 11-22].

Говоря о военных действиях России против Швеции в ходе войны 1788-1790 гг., завершившейся подписанием мирного соглашения 14 августа 1790 г., *Freiburger Zeitung* № 44 1789 г. указывает, что «думается, Россия имеет намерение перестать быть нападающей стороной перед глазами всей Европы, посредством чего Петербургский двор определённо выиграет больше, чем это было бы в результате победы... Таким образом, Швеция не может ничего завоевать, а Россия не желает ничего завоевывать...» [24, с. 342].

Анализ. Имидж государства во многом зависит от имиджа его правителя. В начале статьи мы указывали, что в XVIII в. российская императрица Екатерина Великая пользовалась большим авторитетом на Западе. В первой четверти XIX в. сопоставимой с ней фигурой западные (французские) эксперты называли Александра I, что закономерно, так как, участвуя в антинаполеоновских войнах в течение десяти лет с 1805 по 1815 г., он был одним из лидеров шестой антинаполеоновской коалиции, которая и победила Бонапарта. Закрепляя военные победы русских, Александр I уже на Венском Конгрессе, стремился сделать всё, чтобы Россия стала доминирующей силой в Европе. По мирному договору Российская империя получила Герцогство Варшавское и за ней утвердились её предыдущие завоевания: Финляндия и Бессарабия, а в международных отношениях Россия вошла в состав великих держав наряду с Британией, Австрией и Пруссией.

Следующий отрезок XIX в., который пришёлся на правление Николая I, не способствовал позитивизации и демократизации имиджа России, которую в 1850-е гг. называли «жандармом Европы», также называли и Николая I. Это было связано с участием России в подавлении революций 1848-1849 гг., разделом Польши, поддержкой роялистов. Само правление Николая I началось с кровавого подавления восстания декабристов и активной борьбы с революционным движением внутри страны. При нём же в октябре 1853 г. началась Крымская война, закончившаяся поражением России.

Александр II – царь освободитель, отменивший в России крепостное право, не мог сравниться с Александром I по уровню признания на Западе. В феврале 1856 г. ему пришлось подписать позорный мир после поражения России в Крымской войне. На его правление также пришлось подавление Польского (Январского) восстания в 1863-1864 гг., что авторитета за рубежом ему не прибавило. Конец монарха был трагичен – он погиб 1 марта 1881 г. от взрыва бомбы народовольцами (группа Желябова-Перовской).

Александр III, вступивший на престол в 1881 г., пользовался симпатиями Запада, особенно Франции, ведь он не вёл войн и способствовал закреплению франко-русского союза, но авторитета Александра I Александр III не достиг. Внутри страны Александр III вёл борьбу с революционным движением. Кстати, стремление российского правительства добиться от Англии выдачи русских революционеров вызвало протест западных коммунистов. Так, когда 24 января 1885 г. произошёл террористический акт в Лондоне, то уже на следующий день Ф. Энгельс в самом начале статьи «Императорские русские действительные тайные динамитные советники» отмечает: «Всеми известно, что официальная Россия не отступает ни перед какими средствами, если только они ведут к цели. Динамит подложили ирландские руки, но их направляли русская голова и русские деньги», – пишет он в конце, делая вывод из этого: «теракт – дело рук России» [17, с. 195-196].

Последний российский монарх Николай II авторитетом на Западе не обладал, что обуславливалось поражением России в ходе Первой мировой войны и внутривнутриполитическими скандалами, в частности, связанными с Григорием Распутиным. В 1917 г. произошёл раскол мира на социалистический (Советская Россия, затем СССР, а во второй половине XX в. сформировался социалистический лагерь) и капиталистический (западный) мир с их жёстким противостоянием.

Вынесший большую часть ратного труда во Второй мировой войне СССР не снискал доверия и расположения союзников, и в 1946 г. в Фултоне У. Черчилль скажет: «На картину мира, недавно озарённую победой союзников, пала тень, так как никто не знает, что Советская Россия и её международная коммунистическая организация намерены делать в

ближайшем будущем, и каковы пределы их экспансионистским и верообратительским целям. На континент опустился железный занавес» [16].

Западные политологи и советологи активно формировали в общественном сознании граждан своих стран восприятие Советской России/СССР как цитадели коммунистического зла, которая может быть источником агрессии, так как обладает колоссальной военной силой, в том числе и ядерным оружием. Над распространением этого клише работали целые институты, поддерживаемые западными правительствами. Падение Берлинской стены, а затем и СССР коренным образом изменило мир. Встали вопросы: «Какой будет новая Россия?», «Сможет ли она занять в мире достойное место?»

И тут уместно рассмотреть, как относились к новой России и её лидерам за рубежом и в частности во Франции?

Исторически Франция во взаимоотношениях с Россией традиционно занимала и занимает особое место. Уже с момента «прорубленного» Петром I «окна» в Европу, Франция стала для российского дворянства образцом для подражания в культуре, поведении и социальном развитии. Общение дворянского сословия России велось на французском языке.

В посленаполеоновский период Российская империя и Франция не находились во враждующих политических блоках, они входили в Антанту. Франция приняла после 1917 г. волну белой русской эмиграции. Она была для дворянской России и в последующий период эталоном культуры и искусства, и потом оставаясь настоящей «Меккой» для русских художников, музыкантов, поэтов, писателей, театральных деятелей, модельеров и просто туристов.

Отношение французского руководства к России уже с периода правления Шарля де Голля было позитивным. В 1942 г. де Голль говорил о нашей стране и русском народе, отмечая выдающиеся качества России: «Звезда русской мощи восходит к зениту. Этот 150-миллионный народ достоин называться великим, потому, что он умеет сражаться... Его единство не поколебать даже самым тяжёлым испытаниям. Французский народ приветствует успехи и возвышение русского народа» [5].

Обсуждение. Как указывает профессор Лапина Н.Ю., французский президент Ф. Миттеран испытывал уважение к М.С. Горбачёву [9, с. 371], а известный французский историк с русскими корнями – Э. Каррер д'Анкосс в своих работах о РФ сконцентрировала внимание на том факте, что в 90-х гг. XX в. «Россия стала частью цивилизованного европейского мира» [9, с. 231].

Следует отметить, что Б.Н. Ельцину удалось наладить тесный личный контакт с Г. Кодем, канцлером самой крупной и экономически мощной европейской страны – Германии, что было немаловажно для развития эффективных отношений этих двух стран, а дальше события, связанные с

войной в Чечне, делом ЮКОСа и рядом коррупционных скандалов резко ухудшили имидж России.

Если мы вернёмся к исследованию формирования имиджа РФ за рубежом, сделанному Н.Ю. Лапиной, проанализировавшей отражение образа современной России во французской аналитике, то следует заострить внимание на двух течениях, одно из которых базируется на идее «деградации» современной России, другое – на идее её «нормализации» [9, с. 360, 362-364]. Деграцию французские эксперты связывают со свертыванием демократии в РФ, того, что российское государство не смогло укрепиться и продолжает находиться в кризисе, его экономическая модель уязвима, российская экономика слабо диверсифицирована, а её рост зависит от цен на энергоносители [22, с. 20].

Как отмечает профессор Лапина, «сторонники идеи «нормализации»: Ж. Вильд, Ж. Соколофф, Ж. Сапир, С. Сюр, Э. Каррэр де Анкос и другие рассматривают высокомерие Запада по отношению к новой России и стремление её изолировать на международной арене как серьёзные просчёты западной политики в отношении России». В качестве ресурсов взаимного сближения Лапина называет «большой интерес к русской культуре во Франции, а в российском обществе – высокий кредит доверия Франции, так, уже в 2007 г. у 75% россиян Франция вызывала положительные ассоциации, опережая Великобританию, США и Германию и др.» [9, с. 370-371].

В подтверждение своих доводов профессор Лапина указывает на то, что «Жак Ширак не скрывал своей привязанности к нашей стране и русской культуре (в годы его правления позиция Франции по отношению к РФ определялась тезисом «Россию не следует унижать» [15]. Н. Саркози постоянно заявлял, что «будет стремиться выстраивать отношения с Россией на равных», а во время визита в Москву проводил встречу с позиций признания роли России как мировой державы и стремления Франции вести с ней диалог как с равной» [9, с. 372]. В то же время Н.Ю. Лапина предостерегает нас от эйфории и показывает, «как формируется образ России ведущими СМИ Франции «Le Monde», «Le Figaro», «Libération», которые зачастую при подаче материала берут «жареный факт» и на его основе делают выводы, относящиеся к системе власти или ко всему российскому обществу» [9, с. 369].

Данная традиция мало изменилась с 2000-х годов. Так, по результатам опроса общественного мнения, проведённого в 47-ми странах мира в 2007 г., Франция заняла третье место по отрицательному отношению её населения к России. По данным исследования «Voice of the People» службы Гэллапа, при опросе 50 000 человек из 54 стран мира в 2007 г., возрождение России как влиятельной державы вызывало у респондентов серьёзные опасения, поэтому за увеличения влияния РФ высказывались, в частности, только 23% опрошенных французов [9, с. 365].

К 2010 г. «уже 30% французских респондентов позитивно оценивали влияние России на ситуацию в мире, но больше половины – 55% – были настроены негативно к нашей стране» [10, с. 185]. В 2002-2010 гг. Российская Федерация воспринималась французами как «маленький СССР», который вызывал опасения своим желанием диктовать правила в международном пространстве [9, с. 370].

События, произошедшие за два десятилетия XXI в.: поддержка Россией непризнанных кавказских республик: вхождение Крыма в состав РФ в 2014 г., обвинения в адрес РФ во вмешательстве в военный конфликт в Донбассе, имидж России не улучшили [2, с. 109-110], а санкции США и ЕС нанесли нашей стране значительный экономический ущерб.

Как отмечается в сборнике ИНИОН РАН «Образ современной России во Франции: опыт междисциплинарного анализа» (2012), «впервые за последние два с половиной столетия военная мощь перестала быть лейтмотивом формирования образа России, которая сегодня оценивается рядом французских экспертов как «слабая держава» или «обычная страна». Современных французов уже не волнует «загадочная русская душа», а РФ воспринимается ими как полуазиатское-полуевропейское государство» [10, с. 184].

Интересно сопоставить это исследование с изысканиями Э.Я. Баталова, В.Ю. Журавлёвой и К.В. Холинской, опубликованными в книге «Рычащий медведь» на «Диком Востоке», в которой показано восприятие России экспертно-академической средой США. Авторы пытаются выяснить, могут ли американцы в принципе создать «позитивный образ более слабой страны, желающей идти собственным путём» [6, с. 129].

В названиях глав этой книги представлены доминирующие образы России и её лидеров, причём откровенно негативные: «От “ущербной демократии” к “новому сталинизму”», «“Бессильный парламент”, “слабые партии”, “формальный федерализм”», «“Имперские амбиции” “региональной державы”» и др. [3, с. 3-4]. Причину этого негатива и демонизации нашей страны и её лидера авторы видят в отказе России от подражания Западу, а ведь в начале 2000-х гг. американские эксперты проводили параллели между Путиным и Рузвельтом, развивая образ сильного либерального лидера-реформатора, а в 2007 г. журнал Таймс избрал Путина человеком 2007 года [6, с. 135].

Такой переход болезненно воспринимается в России, т.к. было точно отмечено Печатновым В.О., «мы тянулись к Америке, нам всегда хотелось, чтобы Америка нас полюбила..., и не любили её за отсутствие взаимности» [6, с. 138]. Однако взаимности не получилось, и позитивизации образа России в США в ближайшем будущем ожидать не следует.

Результаты. Мнение американских военных, высказанное в ходе интервью о военной мощи России совпадает с мнением французов: «Россия

сейчас слабее, чем СССР. У РФ произошёл спад военного потенциала» [2, с. 105], а корейские эксперты указывали, что «Россия – евроазиатская держава, и она не должна забывать об этом факте – в этом её величие. Она будет великой державой, если будет помнить о значимости восточного направления своей внешней политики. В настоящий момент существует диспропорция: Россия больше обращена на Запад, поэтому РФ необходимо обратить внимание на Восток, в том числе на свои дальневосточные регионы с их природными богатствами». Эксперты из КНР характеризовали Россию как «крупнейшую страну с колоссальным потенциалом и природными, а также военными ресурсами, хотя значительно меньшими, чем были у СССР» [13, с. 44].

«Две крайние оценки, определявшие РФ как великую державу (мнение вьетнамских, китайских и монгольских экспертов) и характеризовавшие роль России в АТР как малую, набрали в 2014-2019 гг. по 1%» [7, с. 42].

Автор считает, что «внешняя политика России должна быть прагматичной, направленной на осуществление её собственных интересов, менее идеологизированной и политизированной» [14, с. 617], чтобы изменить оценку России за рубежом, «необходимо расширить через СМИ информированность соседних государств о нашей стране, чтобы её внешнеполитические шаги были понятны соседям и не вызывали у них страха. Большинство экспертов отмечало, что в АТР мы имеем проблему – низкий уровень знания и понимания России и событий в нашей стране. Мы фактически начинаем всё с чистого листа» [14, с. 618].

Нам не стоит рассчитывать на благожелательность западных оценок, к примеру, Збигнев Бжезинский в «Financial Time» так написал о нашей стране: «Россия слишком слаба, слишком отстала и слишком бедна, чтобы восстановить империю» [4], а пролёт российского истребителя в апреле 2016 г. над эсминцем США «Дональд Кук», после которого на корабле перестала работать вся электроника, показал, слаба или не слаба Россия и насколько может себя защитить [13, с. 43].

Подводя итог и обобщая полученные результаты, хотелось бы задаться вопросом: «А какие страны испытывают симпатии к России в настоящий момент?» Сразу отметим, что США и Великобритания никогда не делали позитивных высказываний в адрес России или СССР. У малых стран ЕС Российская Федерация вызывает страх своими размерами, экономическими и военными ресурсами. Государства бывшего социалистического лагеря, вступившие в Евросоюз и НАТО, дистанцировались от России по понятным причинам.

Славянское и православное единство в настоящий момент не более чем идиома, и здесь уже не срабатывают традиционные вековые связи, к примеру, историческая память о помощи России, оказанной Болгарии, в

борьбе против турецкого ига. Во взаимоотношениях Сербии и России звучат позитивные ноты, хотя со стороны РФ, разовые эффектные жесты в виде разворота самолёта премьер-министра России Е.М. Примакова над океаном 24 марта 1999 г. и отмены им визита в США в знак протеста против бомбёжки Югославии или рейда российских десантников и взятия ими под контроль аэропорта Приштины в ночь с 11 на 12 июня 1999 г., не могли кардинально изменить ситуацию, других же эффективных действий не происходило и не происходит.

Заключение и выводы. Российскому руководству следует понять, что единичные эффектные жесты и внезапные поступки с нашей стороны не могут сформировать имидж сильной державы и надёжного партнёра, которого не опасаются и которому доверяют. Для того, чтобы стать равным партнёром с Западом (да и со странами Востока тоже), нужна последовательная, каждодневная (иногда рутинная) работа по выстраиванию равноправных и взаимовыгодных отношений с зарубежными странами с учётом того, что доверие завоёвывается не за один день, а ставка на исторические успехи и заслуги не всегда срабатывает в современный период в условиях жёсткой межстрановой конкуренции в период кризиса.

Мы уже останавливались выше на взаимоотношениях России и Франции. Другая крупнейшая страна Европы – Германия, являющаяся главным финансовым инвестором в российскую экономику и потребителем российского газа, не позволяет себе позитивных высказываний в адрес РФ. Такова ситуация на Западе, а на Востоке позитивные высказывания в адрес России звучат из Вьетнама, во многом в благодарность за помощь в войне и восстановлении разрушенной экономики, Китая (каждый из нас с детства помнит лозунг: «Русский с китайцем – братья на век!») и неизменные положительные отклики Кубы. И это всё! Не нужно испытывать иллюзий, что ситуация изменится в ближайшее время.

Отношение представителей Запада к России и русским во многом зависит от нас самих. Когда специалисты Института социологии РАН исследовали социокультурные аспекты европейской идентичности россиян, то в первую очередь они задавались вопросом: откуда россияне черпают знания о Западе в целом и о европейцах? Полученные ими эмпирические данные показали, что почти половина опрошенных россиян черпала знания о Европе из кино (57% – в 2002 г., 42% – в 2007 г.), телепередач (56% – в 2002 г., 39% – в 2007 г.) и в меньшей степени – из книг (27% – в 2002 г., 17% – в 2007 г.). Причём получение информации из книг европейских авторов к 2007 г. заметно сократилось по сравнению с 2002 г., а из периодических и специальных изданий получать информацию о жизни и культуре европейских стран респонденты стали на 6% меньше, отчасти компенсировав это снижение данными из Интернета. Смогли посетить

Европу в 2002 г. лишь 5%, а в 2007 г. – 4% российских граждан от общего количества опрошенных [11].

В период до начала пандемии COVID-19 ситуация кардинально изменилась. Согласно опросам, за границей хотя бы раз в жизни побывала треть россиян. Выездной поток ежегодно рос: по данным Росстата, в 2015 г. за рубеж выехало 34,4 млн чел., а в 2018 г. – больше 42 млн чел. По данным Пограничной службы ФСБ России, в 2019 г. российскими гражданами было совершено 48 072 285 поездок в 176 зарубежных государств, что было на 7,9% больше, чем в 2018 г. В выездном потоке из России в 2019 г. традиционно лидировали: Финляндия, Эстония, Германия, Италия, затем шли Франция, Чехия, Болгария, Великобритания, Австрия, Нидерланды и Швейцария [1].

Итак, российские граждане стали чаще бывать в Европе и США, получили возможность лучше узнать их жизнь и культуру. В то же время европейцы во многом по туристам судят о нашей стране. Следует отметить, что в отличие от российских туристов, которых в 2000-е годы можно было условно разделить на две большие группы: «новых русских», швыряющих направо и налево деньги в загранпоездках, устраивающих скандалы и шокирующих своим видом европейскую публику, и простых российских граждан с ограниченными средствами, экономящими валюту.

В настоящий момент выездной поток россиян за рубеж достаточно широк, в том числе и за счёт академической и студенческой миграции из РФ в страны Европы и Америку, что способствует культурным, научным и учебным обменам между нашими странами, а также за счёт роста деловой бизнес-активности российских граждан. В связи с пандемией COVID-19 многие контакты сузились или перешли в режим on-line, но не прекратились.

В марте 2021 г. в США произошла скандальная история, когда журналист в погоне за «жареным фактом» задал президенту США Д. Байдену провокационный вопрос: «Считает ли он Путина киллером?», на что тот ответил: «Да» [9]. Это высказывание, компрометирующее Байдена, кроме того, явно провоцировало Россию на конфликт, причём все хорошо понимают, насколько велик риск таких конфликтов между крупнейшими мировыми ядерными державами. В ответ Россия отозвала из Вашингтона своего Посла, но российский президент В.В. Путин проявил выдержку и не дал развиваться конфликтной ситуации, сведя её до обыденного уровня и сравнив нанесённое оскорбление с инфантильным детским поведением, сказав, что в его детские годы обычно в таких случаях отвечали на слова обидчиков: «Кто так обзывается, тот сам так называется» [28].

Напрашивается целый ряд вопросов:

- Почему США пошли на этот шаг?
- Чего они добиваются этим отнюдь не случайным выпадом?

– Кто стоит за вызвавшим скандал журналистом?

Сорок шестой президент США Дж. Байден не новичок в большой политике и международных делах. Он бывал в СССР и постсоветской России. В январе 1988 г. Байден вёл в Москве переговоры с А.А. Громыко по ратификации заключённого СССР и США Договора по сокращению стратегических наступательных вооружений и способствовал его ратификации, поэтому вызывает недоумение это шокирующее высказывание, которое могло обострить отношения между нашими странами.

В этой связи хочется вспомнить дискуссию предыдущего американского президента с представителями СМИ, когда его спросили: «Намерен ли он жёстко отвечать на такую вопиющую провокацию как появление российского военного корабля в международных водах?» [12] и тот откровенно высказался, что «лучшее, что я мог бы сделать – это стрелять по кораблю, который появился в тридцати милях от берега. Все бы в нашей стране сказали: «О! Это так здорово!» Это не здорово. Я хочу делать правильные вещи для американцев. И, если честно, во вторую очередь, я хочу делать правильные вещи для всего мира» [12].

Хотелось бы надеяться, что президент США Дж. Байден будет помнить о правильных вещах и для Америки, и для всего мира, и не способствовать нагнетанию напряжённости. Тут уместно привести замечательные слова Конфуция: «Время, слово и возможности никогда не возвращаются обратно», ведь неосторожно оброненное слово может зачеркнуть возможности и потраченное на их реализацию время.

Если мы вернёмся к характеристике имиджа нашей страны на международной арене, то уместно вспомнить, что в одной из своих статей автор привела высказывание участников Московского урбанфорума-2014 о РФ: «Вы идёте на огромной скорости на своём корабле и одновременно его достраиваете» [14, с. 618]. Будем надеяться, что наш корабль и в будущем не сбавит хода, не сойдёт с избранного курса, а его достройка успешно завершится.

Литература и Интернет источники

1. Антонов С. Сколько россиян ездит за рубеж / С. Антонов. – Электрон. текстовые дан – Режим доступа: <https://ekec.ru/statistika-vyiezda-grazhdan-rf-za-granitsu-v-2018-godu/> (дата обращения 25.07.2020). – Загл. с экрана.

2. АТР глазами экспертов (международная экспертиза 2005-2019) – М.: Academia, 2019. –350 с.

3. Баталов Э. Я. «Рычащий медведь» на «Диком Востоке» / Э.Я. Баталов, В. Ю. Журавлёва, К. В. Холинская. – М.: РОССПЕН, 2009. –384 с.

4. Бжезинский Зб. Россия слишком слаба... / З. Бжезинский. – Электрон. текстовые дан – Режим доступа: <http://ex-pess.by/article.php?id=77940> 2005 (дата обращения 20.10.2020).
5. Бонналь Н. Как генерал де Голь прославлял Россию. / Н. Бонналь. – Электрон. текстовые дан – Режим доступа: <https://inosmi.ru/world/20150720/229189212.html> (дата обращения 17.03.2021).
6. Журавлёва В.Ю. Образы постсоветской России в репрезентациях экспертно-академического сообщества США // Вестник Института Кеннана в России. – 2010. – Вып. 17. –С. 129-139.
7. Комплексная характеристика ситуации в АТР (по результатам международных экспертных опросов в 2005-2014 гг.) – М.: Academia, 2016. –359 с.
8. Концепции и оценки развития России (XX – начало XXI в.) в зарубежных исследованиях. Коллективная монография. – М.: ИНИОН РАН, 2010. –320 с.
9. Лапина Н. Ю. Современная Россия в зеркале французской аналитики // Электоральное пространство современной России. – М.: Политическая энциклопедия. 2009. –С. 359-379.
10. Образ современной России во Франции: опыт междисциплинарного анализа. Серия «Европа XXI». – М.: ИНИОН, 2012. – 200 с.
11. Российская идентичность в социологическом измерении: аналитический доклад. – М.: Институт социологии РАН, 2007. –140 с.
12. Ростовский М. Трамп спел России «лебединую песню»: роман пора заканчивать / М. Ростовский. –Электрон. текстовые дан – Режим доступа: <http://www.mk.ru/politics/2017/02/17/tramp-spel-rossii-lebedinuyu-resnyu-roman-pora-zakanchvat.htm> (дата обращения 20.10.2020).
13. Рубан Л.С. Результаты международных экспертных опросов о роли и месте России в АТР и глобальном процессе // Юго-Восточная Азия: актуальные проблемы развития. – 2016. – Вып. 32. –С. 35-49.
14. Рубан Л.С. Информационно-аналитическое обеспечение стратегического планирования деятельности органов государственной службы социологическими методами // Вестник РУДН Серия «Социология» – 2016. № 3. – С. 611-622.
15. Франция в поисках новых путей / Отв. ред. Ю. Рубинский. – М., 2007. – 624 с.
16. Фултоновская речь Черчилля. –Электрон. текстовые дан – Режим доступа: <http://www.coldwar.ru/churchill/fulton.phr> (дата обращения 20.01.2020).
17. Энгельс, Ф. Императорские русские действительные тайные советники. ПСС. – 1961. – Т. 21. –С. 195-196.

18. The Annual Register. 1772 (21 July 1773). Vol. 15. The History of Europe. Chapter 2. –P. 13-17.
19. The Annual Register. Vol. 16. 1773 (4 August 1774). The History of Europe. Chapter 2. –P. 11-22.
20. The Annual Register. 1774 (30 August 1775). Vol. 17. The History of Europe. Chapter 2. –P. 11-12.
21. CNN. –Электрон. текстовые дан – Режим доступа: <https://edition.cnn.com/videos/politics/2021/03/17/president-biden-vladimir-putin-russia-gma-newday-vpx.cnn> (дата обращения 22.03.2021).
22. Daucé, F., Walter G. Russie 2006: entre dérive politique et succès économiques // *Courrier des pays de l'Est*. – Paris, 2007. – № 1059. –P. 6-22.
23. *Freiburger Zeitung*. 1789. Apr. 1. № 26. –S. 220.
24. *Freiburger Zeitung*. 1789. Juny, 3. № 44. –S. 342.
25. *The Gentleman's magazine*. 1775. Vol. 45. Apr. –P. 150.
26. *The Gentleman's magazine*. 1793. July. Vol. 63. –P. 658.
27. *The Gentleman's magazine*. 1738. July. Vol. 8. –P. 112, 278, 438-439.
28. RBC –Электрон. текстовые дан – Режим доступа: <https://www.rbc.ru/politics/18/03/2021/60533b3c9a794772b5deba18> (дата обращения 22.03.2021). –Загл. с экрана.

References

1. Antonov S. Skol'ko rossiyan ezdit za rubezh [How many Russians go Abroad?] – URL: <https://ekec.ru/statistika-vyiezda-grazhdan-rf-za-granitsu-v-2018-godu/> (accessed 17 October 2020).
2. *ATR glazami ekspertov* [APR through the Eyes of Experts. (International Expertise 2005-2019)]. Moscow, Academia, 2019. 350 p.
3. Batalov E. Ja., Zhuravleva V. Ju., Holinskaya K. V. “*Rychashii medved*” na “*Dikom Vostoke*” [“*Рычащий медведь*» на «*Диком Востоке*”] Moscow, ROSSPEN Publ., 2009. 384 p.
4. *Bzhesinsky Zb. Rossiaya slishkom slaba...* [Russia is too weak...] – URL: <http://ex-pess.by/article.php?id=77940> (accessed 20 October 2020).
5. Bonnal N. Kak general de Gol proslavlyal Rossiyu [How General de Gaulle glorified Russia]. – URL: <https://inosmi.ru/world/20150720/229189212.html> (accessed October 17, 2020).
6. Zhuravleva V. Ju. *Obrazy postsovetskoi Rossii v reprezentatsiyah ekspertno-akademicheskogo soobshestva SSHA* [Images of post-Soviet Russia in the representations of the US expert and academic community] // *Vestnik Instituta Kennana v Rossii*. 2010. Вып. 17, p. 129-139.
7. *Kompleksnaya karakteristika situazii v ATR (po rezultatam mezhdunarodnyh ekspertnyh oprosov v 2005-2014 gg.)* [Comprehensive Description of the Situation in the Asia-Pacific Region (Based on the Results of International Expert Surveys in 2005-2014)]. Moscow, Academia, 2016. 359 p.

8. *Konzeptii i ozenki razvitiya Rossii (XX – nachala XXI v.) v zarubezhnyh issledovaniyah* [Concepts and assessments of Russia's development (XX-early XXI century) in foreign studies]. Collective monograph. Moscow, INION RAS, 2010. 320p.
9. Lapina, N.Ju. *Sovremennaya Rossiya v zerkale frantsuzskoi analitiki // Elektoralnoe prostranstvo sovremennoi Rossii* [Modern Russia in the Mirror of French Analytics // Electoral Space of Modern Russia]. Moscow, Politicheskaya Enziklopediya. 2009. P. 359-379.
10. *Obraz sovremennoi Rossii: opyt mezhdisciplinarnogo analiza* [The Image of Modern Russia in France: the Experience of Interdisciplinary Analysis]. Moscow, INION, Seriya «Evropa XXI», 2012. 200 p.
11. *Rossiiskaya identichnodt v sociologicheskom izmerenii. Analiticheskii doklad* [Russian Identity in the Sociological Dimension: Analytical Report]. Moscow, *Insiyuy sociologii RAN*, 2007. 140 p.
12. Rostovsky M. Tramp spel Rossii “lebedinuyu pesnyu”: roman pora zakanchivat’ [Trump sang the "swan song" to Russia: it's time to finish the novel]. – URL: <http://www.mk.ru/politics/2017/02/17/tramp-spel-rossii-lebedinuyu-pesnyu-roman-pora-zakanchvat.htm> (accessed 20 October 2020).
13. Ruban L.S. *Rezultaty mezhdunarodnyh ekspertnyh oprosov o roli i meste Rossii v ATR i globalnom prozesse* [Results of International Expert Surveys on the Role and Place of Russia in the Asia-Pacific Region and the Global Process] // *Jugo-Vostochnaya Aziya: aktualnye problemy razvitiya*. 2016. Vol. 32, p. 35-49.
14. Ruban L.S. *Informazionno-analiticheskoe obespechenie atrategicheskogo planirovaniya deyateknosti organov gosudarstvennoi sluzhby soziologicheskimi metodami* [Information and Analytical Support for Strategic Planning of Public Service Bodies using Sociological Methods] // *Vestnik RUDN Seriya «Soziologiya»*. 2016. No 3, p. 611-622.
15. *Franziya poiskah novyh putei* [France in Search of New Ways] / *edit. Ju. Rubinsky*. Moscow, 2007. 624 p.
16. *Fultonovskaya rech Cherkhilliya* (Churchill's Fulton Speech). – URL: <http://www.coldwar.ru/churchill/fulton.phr> (accessed 20 January 2020).
17. Engels F. Imperatorskie russkie deistvitelnye tainye sovetniki [Imperial Russian Active Privy Councillors]. *Polnoe sobraniye sochinenii*, 1961. Vol. 21. P. 195-196.
18. The Annual Register. 1772 (21 July 1773). Vol. 15. The History of Europe. Chapter 2. –P. 13-17.
19. The Annual Register. Vol. 16. 1773 (4 August 1774). The History of Europe. Chapter 2. –P. 11-22.
20. The Annual Register. 1774 (30 August 1775). Vol. 17. The History of Europe. Chapter 2. –P. 11-12.

21. CNN. – URL: <https://edition.cnn.com/videos/politics/2021/03/17/president-biden-vladimir-putin-russia-gma-newday-vpx.cnn> (accessed 22 March 2021).
22. Daucé, F., Walter G. Russie 2006: entre dérive politique et succès économiques // *Courrier des pays de l'Est*. – Paris, 2007. – № 1059. –P. 6-22.
23. *Freiburger Zeitung*. 1789. Apr. 1. № 26. –S. 220.
24. *Freiburger Zeitung*. 1789. Juny, 3. № 44. –S. 342.
25. *The Gentleman's magazine*. 1775. Vol. 45. Apr. –P. 150.
26. *The Gentleman's magazine*. 1793. July. Vol. 63. –P. 658.
27. *The Gentleman's magazine*. 1738. July. Vol. 8. –P. 112, 278, 438-439.
28. RBC. – URL: <https://www.rbc.ru/politics/18/03/2021/60533b3c9a794772b5deba18> (accessed 22 March 2021).

**ВСЕРОССИЙСКИЙ НАУЧНО-ИССЛЕДОВАТЕЛЬСКИЙ
ИНСТИТУТ МВД**

РУБАН ЛАРИСА СЕМЁНОВНА

**РАЗВИТИЕ КОНФЛИКТА - КОНСЕНСУСА
В ПОЛИЭТНИЧНЫХ РЕГИОНАХ
(социологический анализ-прогноз)**

Москва

1998

ББК
С576.7
Р82

Л.С. Рубан. Развитие конфликта-консенсуса в полиэтничных регионах (социологический анализ-прогноз. М.: ВНИИ МВД. 1998. 250 с.

В монографии автор, основываясь на системном анализе и концепции гомеостатического развития общества, подходит к изучению конфликта и консенсуса не изолированно, а как к явлениям взаимосвязанным, с учётом того, что конфликтный и консенсусный потенциал формируется в процессе социализации индивидов. В работе на конкретных примерах показаны конфликтная и стабильная модели развития общества. Целью исследования является подготовка теоретической и эмпирической базы для разработки конкретного механизма по управлению конфликтом (особенно выходом из него), отслеживание складывающихся противоречий, их перерастания в конфликтную ситуацию для своевременного выявления, предупреждения и разрешения конфликта на межэтнической основе, т.е. формирования механизма консенсуса для перехода от аномии к синномии в конкретных полиэтничных регионах РФ.

Ответственный редактор:
ИВАНОВ В.Н., член-корреспондент РАН

Рецензенты: ЯНОВСКИЙ Р.Г., член-корреспондент РАН,
МАХОНИН В.А., доктор исторических наук, профессор

© РУБАН Л.С., 1998
© ВНИИ МВД, 1998

СОДЕРЖАНИЕ

Введение	5-8
ГЛАВА I. Теоретические и методологические основы изучения конфликтно-консенсусных отношений в обществе.....	9-47
I.I. Анализ методологических подходов в теории конфликтов.....	9-22
I.I.I. Критика систематизации Дж. Александера имеющихся конфликтологических подходов.	
I.I.I.I. Квалификация конфликтных и консенсусных моделей развития общества в концепциях К. Маркса, М. Вебера, Р. Дарендорфа, Т. Парсонса, Л. Козера, А. Рапопорта.	
I.II. Основные методологические подходы в этносоциологии:.....	23-47
– североамериканская традиция развития теории национальных отношений (примордиалистский, инструменталистский и конструктивистский подходы);	
– трактовка понятий «нация», «этничность» и «этническая группа» в западной и отечественной науке;	
– характеристика эволюции понятий «патриотизм», «национализм», «интернационализм» и «космополитизм» в российской и зарубежной научной мысли.	
ГЛАВА II. Социализация как процесс формирования конфликтного и консенсусного потенциала в обществе.....	48-77
II.I. Характеристика процесса социализации: структура, социальные институты и этнические особенности протекания.....	48-63
II.II. Анализ прохождения социализации молодёжи в полиэтничном регионе (по материалам конкретных социологических исследований).....	64-75
II.III. Особенности социализации и ресоциализации взрослого населения в полиэтничном регионе (по материалам конкретных социологических исследований).....	76-87
ГЛАВА III. Характеристика конфликтной модели развития на примере чеченского кризиса как триады политической девиации	88-170
III.I. Характеристика геополитической ситуации на Кавказе и юге России.....	88-102
III.II. Криминализация режима и криминализация массового сознания в ЧР.....	104-130

III.III. Правовая квалификация конфликта в ЧР: содержание и специфика.....	131-145
III.IV. Криминализация конфликта в ЧР.....	146-170
ГЛАВА IV. Ситуация конфликта-консенсуса в полиэтничных регионах юга России: особенности развития и тенденции.....	171-230
IV.I. Влияние чеченского кризиса на соседние регионы.....	171-182
IV.II. Характеристика стабильной модели социума на примере развития конфликта-консенсуса в межэтнических отношениях в Астраханской области.....	183-228
ЗАКЛЮЧЕНИЕ (выводы, прогнозы и предложения по предупреждению и разрешению конфликтов).....	229-238
Использованная литература.....	239-246
Используемые сокращения.....	247-248

ВВЕДЕНИЕ

1. АКТУАЛЬНОСТЬ ИССЛЕДОВАНИЯ таких феноменов как «конфликт» и «консенсус» в настоящий период развития российского общества очевидна, так как она обусловлена самой необходимостью решения проблемы не только коренного преобразования, развития, реформирования страны, но и потребностью выживания и сохранения российского социума, не только его производственных, но и духовных, интеллектуальных сфер, а также физического выживания.

Конфликты, охватившие все области жизни нашего общества, во многом связаны с трансформационными процессами, протекающими в нём. Здесь и изменение форм собственности и, как следствие, изменение социальной стратификации и имущественная дифференциация населения, распад СССР и дезинтеграционные процессы, «парад суверенитетов» и кровопролитные межнациональные конфликты.

Перечисленные проблемы поставили на повестку дня вопросы:

- Не повторит ли Россия судьбу СССР?
- Сохранит ли она свою национальную целостность?
- Сможет ли провести курс реформ в интересах своего народа?
- Станет ли наша Родина действительно гражданским обществом,

правовым государством с реальным федеративным устройством без противопоставления Центр-регионы и непрерывающейся борьбы одних субъектов Федерации за расширение своих прав в ущерб другим?

На наш взгляд, нельзя выделять в качестве первоочередного какой-то один вопрос. Все они должны решаться комплексно, так как названные проблемы взаимосвязаны и взаимозависимы. Однако необходимо помнить о полиэтничности нашей страны, о потребности учёта интересов представителей более ста народов, проживающих на российских просторах и называемых «россиянами». Ведь ещё недавно, на закате социализма, все это многонациональное сообщество носило единое имя «советский народ», официально национальный вопрос у нас в стране был решён, а конфликты отсутствовали.

После распада СССР начался обвальный процесс суверенизации. Количество межэтнических конфликтов как в СНГ, так и в самой России стало увеличиваться в геометрической прогрессии. Они приобрели ожесточённый, кровопролитный характер и, наконец, вылились в войны (в НКО, Таджикистане, Чеченской Республике). И тогда в обстановке обострения межнациональных противоречий во многих регионах нашей страны актуальной стала проблема предупреждения межнациональных конфликтов, своевременного выявления факторов, составляющих конфликтный потенциал, то есть причин и условий, вызывающих конфликт, а также социальных и политических сил, в нём участвующих, и предотвращение роста межнациональной напряжённости.

Жизнь показала необходимость проведения гибкой национальной политики во всех сферах общественной жизни: политической, экономической, социальной, культурной, в том числе и в сфере образования и воспитания, учитывающей как общие тенденции развития регионов России, исторические аспекты, своевременное выявление конфликтогенных факторов и реагирование на них.

В российской обществоведческой науке до начала перестройки из-за идеологических ограничений не затрагивались вопросы конфликтного развития отечественного социума. После изменения политического курса начался обвальный процесс изучения социальных конфликтов, признание их позитивной функциональной роли в развитии общества, необходимости выявления закономерностей и особенностей процессов их протекания и для создания механизма управления конфликтами и, по возможности, их предотвращения и предупреждения. Стали вводиться соответствующие научные и учебные дисциплины, создаваться структуры по изучению и управлению конфликтами, Центры, Институты, специальные печатные органы. Однако, на наш взгляд, опять произошёл некоторый перекосяк: если до 80-х гг. в нашей стране конфликтов официально не было, а формально господствовал нерушимый позитивный консенсус, то теперь зачастую началась апологетика позитивной роли конфликтов в развитии общества, а задача достижения консенсуса отошла на задний план.

Но реальная сегодняшняя действительность настоятельно требует изучения конфликтного процесса не только самого по себе, а для выработки механизма достижения консенсуса, стабилизации общественных процессов в России, развития демократической плюралистической политической культуры.

Сложность и конфликтность текущего момента Российского общества заключается в том, что в настоящее время происходят коренные изменения ценностных ориентаций граждан. В частности, колоссальный разрыв в уровнях доходов, когда одни слои могут резко улучшить своё благосостояние, а другие обречены на нищенское существование, не зависит от профессионализма и от трудовых затрат. Отсюда происходит девальвация самой идеи «честного труда», так как престижными становятся сферы приложения труда, приносящие нетрудовые доходы. Несбыточные ожидания законным путём разрешить свои проблемы толкают определенную часть общества на совершение противоправных действий.

Таким образом, происходит социальная дезориентация значительных масс населения. Неблагоприятные процессы приводят к **АНОМИИ**, то есть дезинтеграции ценностей, социальной дезорганизации и возникновению различного рода девиаций (81, 189), что объясняет рост преступности в период социальных и экономических изменений как результат столкновения различных групп с различным статусом развития. Наша задача заключается в том, чтобы создать такие условия развития социума, при которых

конфликтующие ценности могут быть социально интегрированы и скоординированы. Такой мирный процесс, ведущий к социальной сплочённости, консенсусу ценностей и к общим нормам, то есть **СИННОМИЯ** (80, 189), требует затраты значительных усилий.

Следовательно, необходимо осуществить на практике процесс перехода от **АНОМИИ к СИННОМИИ**. Поэтому особый интерес, на наш взгляд, представляет изучение процессов, протекающих в ряде полиэтничных регионов РФ, построение моделей конфликтного и консенсусного развития и прогнозирование изменения ситуации в будущем.

Выбор темы исследования обусловлен был также настоятельной необходимостью совершенствования межэтнических отношений, предотвращения вооружённых конфликтов, разработки системы мер на базе консенсуса различных, в том числе и национальных сил, по предупреждению каких бы то ни было форм дискриминации и нарушения прав человека. Данная исследовательская работа была проведена на основе изучения ряда южно-российских полиэтничных регионов наиболее подробно на примере

– **Астраханской области** – региона, ставшего пограничным на юге России, исторически стабильного, до недавнего времени без открытых конфликтных столкновений, многонационального, причём национальный состав которого увеличился с 68 до 105 представителей, и структура которого продолжает меняться,

и

– **Чеченской Республики** – региона исторически конфликтного и нестабильного, с частым переходом к открытым насильственным конфликтам; превращающегося из полиэтничного в моноэтнический (вследствие применения этнического насилия), с преобладанием титульной нации и вытеснением нечеченского населения.

ГЛАВА I. Теоретические и методологические основы изучения развития конфликтно-консенсусных отношений в обществе

1.1. Анализ методологических подходов к теории конфликтов

В данной главе своей работы автор поставил задачу рассмотреть сложившиеся к настоящему времени методологические подходы к теории конфликта, выразить свое мнение по имеющейся систематизации подходов, в т.ч. раскрыть свой собственный.

Для решения данной задачи, на наш взгляд, в первую очередь, следует сказать о понятии «конфликт». Автор придерживается североамериканской традиции по этому вопросу, в которой конфликт характеризуется следующим образом: *«Конфликт – это понимание, воображение или опасение хотя бы одной стороны, что её интересы нарушает, ущемляет и игнорирует другая сторона или стороны... В сущности, конфликт – это конкуренция в удовлетворении интересов или конфликт интересов»* (52, 1).

«Консенсус» (от лат. согласие, единодушие) *это соглашение между всеми сторонами, при котором отдельные участники проявляют различную степень приверженности к соглашению.* Например, группа может иметь низкий уровень согласия, а консенсус, тем не менее, будет достигнут, но такой консенсус не означает единодушия. Главная черта консенсуса не в том, что с решением согласились все члены команды, а в том, что все они полностью понимают аргументацию, лежащую в основе принятия решения, и каждый из них готов (с разной степенью приверженности) поддержать принятое решение¹³ (52, 35).

Рассматривая каждый из предложенных ниже методологических подходов, мы также будем выделять в них определения конфликта.

Думается, что при характеристике всего многообразия теоретических наработок, неуместна априорная категоричность, как в отрицательной, так и в утвердительной форме. Было бы неразумно делать заявку на монополию на истину в последней инстанции. Поэтому автору хотелось бы сразу отметить, что она не разделяет жёсткой позиции Дж. Александера, делившего всех социологов на «конфликтщиков», выделявших лишь положительную, причём решающую, определяющую роль конфликта в развитии общества, а именно

¹³ В российской науке близкие трактовки даются рядом авторов, в частности, Л.Н. Вдовиченко: «Под консенсусом можно понимать определённый уровень взаимопонимания между ведущими политическими силами по ряду проблем развития страны, договоренность о правилах политического поведения друг друга. Консенсус является не статичным, абсолютным феноменом, а относительным, изменяющимся как в сторону большего или меньшего уровня взаимопонимания, так и по содержанию договоренности между различными политическими силами» (11, 20).

В. Казимирчук отмечает, что уровень консенсуса показывает, насколько данное конкретное предложение согласовано, т.е. приближено к общему мнению (64, 13).

К. Маркса, М. Вебера, В. Парето, Р. Дарендорфа, и «системщиков», Э. Дюркгейма, Т. Парсонса и других, усматривавших главную проблему в развитии общества в сохранении и неизменности, стабильности и устойчивости. На наш взгляд, данное мнение, как и всякое другое категоричное заявление, ограничено и уязвимо для критики.

Постараемся подробно затронуть этот вопрос, а затем уже сделать на основе конкретного анализа **вывод**, какова же эволюция методологической традиции по теории конфликтов, её структура и дать авторскую квалификацию имеющихся подходов.

Рассматривая марксистскую теорию, следует выделить её основные положения: материалистическую диалектику и экономический детерминизм. Ставя во главу угла законы общественного развития, а именно: закон единства и борьбы противоположностей, закон перехода количественных изменений в качественные и закон отрицания отрицания, основоположники марксизма исходили из того, что основной движущей силой развития общества является классовая борьба, обусловленная антагонистическими противоречиями. В свою очередь, смена способа производства обуславливается антагонистическим противоречием между развитием производительных сил и производственных отношений, которое разрешается революционным, то есть насильственным конфликтным путём и переходом общества на новую качественную ступень развития к новой экономической формации.

Исходя из изложенного, очевидно, что ключевую роль в переустройстве общества играют конфликты и их разрешение революционным путём (см. «революции – локомотивы истории»).

Однако, на наш взгляд, К. Маркса и Ф. Энгельса не следует относить к одиозным апологетам решающего значения конфликта. У них в учении конфликт значим не сам по себе, а в качестве инструмента коренного переустройства общества, перехода его на новую качественную ступень. То есть общество рассматривается как система, которая разрешает сложившиеся антагонистические противоречия посредством классовой борьбы, кульминацией которой является революция (конфликт), и переходит на новый качественный уровень, то есть из состояния дисбаланса к стабильности, затем, по мере накопления новых противоречий, снова к дисбалансу и опять через революцию к стабильности. Таким образом, по К. Марксу и Ф. Энгельсу, идёт обновление общества и поступательное прогрессивное общественное развитие, то есть система не разрушается (не уничтожается) полностью, а качественно преобразуется. Движение идет вперед и вверх по спирали.

Но, мы считаем, в этой концепции есть ряд существенных недостатков, так как её ведущее положение – экономический детерминизм – включает в себе примат экономики над политикой. Логика марксистской парадигмы общественного развития такова: производительные силы опережают в своём развитии производственные отношения, отсюда вытекает следующее

теоретическое построение: антагонистическое противоречие приводит к конфликту и разрешается в ходе революционного преобразования, когда происходит переход к новым экономическим отношениям. И вот здесь, на наш взгляд, не учитывается активная роль надстройки, то есть политической структуры, что было отмечено в свое время В.И. Лениным. А ведь сами же К. Маркс и Ф. Энгельс подчёркивали, что главный вопрос, решаемый в ходе классовой борьбы, это завоевание власти, притом, что, кто владеет собственностью – владеет властью.

Итак, завоевав (захватив) власть, легитимным или не легитимным путём (в данном случае особого значения не имеет), новые властные структуры имеют возможность перестроить общество по своему усмотрению, и в первую очередь, изменить производственные отношения, в особенности отношения собственности. Пример современной России и стран Восточной Европы, т.е. всего бывшего социалистического лагеря, показателен в этом плане, когда после политических переворотов и «бархатных» революций в них произошла реставрация капитализма.

С марксистской точки зрения, если подходить к марксизму как к догме, это явление можно объяснить тем, что возможно только временное отступление, но невозможно повернуть историю вспять. То есть впереди новые бури и революции на пути к светлому коммунистическому будущему.

Здесь, на наш взгляд, уместно привести высказывание Дарендорфа, с которым в целом относительно всего марксистского учения автор не согласна, но считает, что относительно современного периода его трактовка о реальной возможности перемен наиболее актуальна. По мнению Дарендорфа, модель Маркса «слишком стройная, чтобы соответствовать реальности, имеет мало общего с историческим опытом. Она ошибочна уже в определении условий возникновения революций, которые Маркс понимал, как ситуацию, когда существование угнетённых классов становится невыносимым и возникает настоятельная необходимость перемен. В действительности наиболее нуждающиеся в переменах не способны к активным действиям, а постоянное угнетение подавляет сопротивляемость. Итак, взрывы происходят, когда возникает малейшее изменение – искра надежды, искра гнева или проявляется слабость власть предержащих, намечается политическая реформа» (20, 4-5). С этим мнением солидарен и А. Рапопорт, считавший, что «инициатором социального возмущения выступают не обездоленные, а средние слои общества» (89, 39). В настоящее время «искры надежды» маловероятны, а «искры гнева» будут надёжно погашены силовыми структурами, поэтому ожидать каких-либо революционных перемен в России и в странах Восточной Европы не следует.

Также хотелось бы остановиться ещё на одной ограниченности марксистской концепции, а именно: на изображении коммунизма в качестве идеального общества, венчающего ход истории. Резонен вопрос, что же,

общественное развитие на коммунизме остановится? А как же «вперёд и вверх по спирали...», как же диалектика, её тезис о непрерывности развития, об отрицании отрицания? Недаром В.И. Ленин, будучи последовательным продолжателем марксистской традиции, в то же время большее внимание уделял практической разработке концепции построения первой части (этапа) коммунистической формации – социализму, причём неоднократно, оставаясь ярым сторонником экономического детерминизма, подчеркивал относительную самостоятельность и активную роль политической надстройки.

Итак, позиция марксистов по отношению к таким феноменам как «конфликт» и «система» неоднозначна, так как эти феномены, по мнению основоположников марксизма, взаимозависимы и взаимообусловлены.

Макс Вебер выступил с критикой экономического детерминизма и в отличие от Маркса выдвинул новое понимание власти и класса. В понимании класса Вебер и Маркс близки, но Вебер вводит понятие **статуса** для групп с особым стилем жизни, с помощью которого касты и другие группы обеспечивают себе привилегии:

«Фактическая власть... покоится на специфическом, всё время меняющемся по силе и характеру влиянии «господствующих» конкретных людей (пророков, королей, патримониальных властителей, отцов семейства, старейшин или других авторитетных лиц, чиновников, партийных и прочих «вождей» самого различного характера... на деятельность других членов союза. Влияние такого рода, в свою очередь, основывается в том числе также и на возможности применять меры физического или психического принуждения» (12, 5).

Но М. Вебер даже проблему классовой борьбы рассматривает в неразрывной увязке с проблемой классового согласия. В то же время уточняя, что он понимает «под общественным согласием следующее: действия, ориентированные на ожидании определённого поведения других» (12, 526). Он пишет: «Участники действий, основанных на согласии, могут преследовать совместные внешние интересы. Однако это не обязательно. Действия на основе согласия – ещё не солидарность, и общественные действия никоим образом ещё не исключают и не противоречат тем общественным связанным действиям, которые мы называем борьбой. Борьба потенциально присуща всем видам общественно связанных действий. Акт общественного объединения может означать солидарность по отношению к третьим лицам, компромисс между различными интересами или желательное перемещение форм борьбы в соответствии с усреднённой..., субъективно предполагаемой целью в каждом случае по-разному» (12, 534).

И всё-таки в отличие от марксистского подхода разрешения классовых конфликтов методом «бурь и революций» Вебер видел возможность установления общественного согласия путём утверждения рационально-бюрократического типа управления, считая, что капитализм достигает

«рациональной организации общества», в связи с тем, что изменившиеся условия жизни придали высокую степень технической «рациональной правильности» (12, 503) социальным отношениям.

Однако М. Вебер вынужден констатировать, что «растущая от ступени к ступени склонность к «мирному» урегулированию споров, вытесняющая применение физической силы, лишь отодвигает её на задний план, будучи неспособна полностью исключить её из отношений между людьми» (12, 535).

К создателям и последователям структуралистских концепций классовой борьбы в обществе следует отнести не только К. Маркса, М. Вебера, но и Р. Дарендорфа, который, признавая ценность марксистского учения, считал, что оно применимо только к капиталистическому обществу, а так как, по его мнению, произошёл переход к посткапитализму, то учение Маркса следует модернизировать.

Дарендорф критикует Маркса по следующим позициям:

- классы не являются только экономическими группами;
- конфликты возникают не только по поводу собственности. Они многообразны и обусловлены множеством групп со своими интересами;
- политика не всегда определяется экономикой (108, 28).

По Дарендорфу, главное поле борьбы находится между конкурирующими группами. Причём конфликты институционализированы. Главное же – это властные отношения. При этом в отличие от Маркса Дарендорф определяет классы как группы, имеющие общие властные интересы.

Рассматривая позицию Р. Дарендорфа по методологии подходов к теории конфликтов, следует отметить в качестве существенного признака его диалектики развитие того варианта теории конфликтов, в котором, по мнению профессора Белградского Института общественных наук доктора М. Яничевича (автор полностью разделяет мнение уважаемого коллеги): «Дарендорф отстаивал создание такой общественной теории, которая бы в одинаковой мере уважала значение конфликтов и согласия как важнейших категорий в объяснении сохранения и изменения современных обществ, т.е. конфликт не уничтожает, а преобразует систему».

Причём он считал, что «изменения вызваны конфликтами, тогда как равновесие обусловлено существованием определенных норм и ценностей» (126, 2). Итак, по Дарендорфу, конфликт является необходимым условием для существования любой формы организации: «для реального мира необходимо пересечение различных взглядов, конфликтов, изменений. Именно конфликт и изменения дают людям свободу; без них свобода невозможна» (20, 87).

Но «понятие свободы многопланово – оно охватывает и экономические, и социальные и политические и жизненные шансы. Политика свободы – это политика существования в конфликте. Разнообразии и равенство должны в равной степени обеспечиваться конституцией, гарантирующей «каждому члену

общества возможность реализации максимальных жизненных шансов» (20, XI). При этом «свободное общество не навязывает индивидам способы реализации жизненных шансов и стремится к постоянному их расширению» (20, 7).

Предметом классового конфликта являются жизненные шансы, точнее их неравномерное распределение. Качественное неравенство, по Дарендорфу, несовместимо со свободным обществом, в то время как количественные несоответствия стимулируют развитие жизненных шансов. Осуществление задач демократического минимума, т.е. включения массовых интересов и взглядов в политическую систему и контроль власть предрержащих и их администрации через процесс «приручения власти», должно обеспечивать широкое участие граждан в экономических, социальных и политических процессах и гарантировать возможность общественных изменений без революционных взрывов» (20, 41, 56).

Таким образом, проанализировав методологические взгляды по теории конфликтов ведущих ученых, которых Дж. Александер относит к апологетам конфликта, мы видим, что в их концепциях роль конфликта значима не сама по себе и главный императив заключается не в однозначном разрушении существующего общества и ниспровержении существующей системы, а в преобразовании её путем разрешаемых в процессе конфликтов противоречий. То есть конфликт выступает у них в качестве механизма модернизации и дальнейшего развития общества.

Теперь следует обратиться к анализу взглядов «системщиков», по терминологии Дж. Александера. Мы считаем, что огромная заслуга в развитии концепции единства общества (т.е. функционализма), принадлежит Э. Дюркгейму, развивавшему идеи Гоббса о «совместном договоре» как средстве, чтобы остановить «войну всех против всех».

Эмиль Дюркгейм оценивал социальные системы как моральные целостности, считая, что человеческие ассоциации строятся на образцах поведения: общем воспитании, оценках, чувствах и действиях. Это всё и составляет коллективное сознание. Общество же в целом – это моральная реальность, целостность, стоящая над человеком (по Дюркгейму, основу порядка составляют неписанные правила, общие ценности).

Дюркгейм утверждал, что простые, аграрные, традиционные общества отличаются от современных индустриальных обществ формами социальной солидарности и разными системами морали. Разделение труда делает современные общества устойчивее, чем раньше. В простом обществе сложилась механическая солидарность, органическая солидарность характеризуется взаимозависимостью разных элементов, а не одинаковостью. Изменение общества связано с изменением консенсуса (108, 19-20).

Итак, Дюркгейм, также как Конт и Спенсер, опирался на равновесную модель общества и считал, что изменение нарушает равновесие, однако, **чтобы его восстановить, нужно изменить организацию.**

Таким образом, мы видим, что система у Дюркгейма не застывшая неизменная модель. Она достаточно подвижна, причём развитие идёт диалектически: Дюркгейм не отрицает наличие в обществе конфликтов. Противоречия нарушают равновесие и, чтобы восстановить консенсус, нужны качественные преобразования общества, то есть его развитие, которое не заканчивается разовыми изменениями.

Но наибольший вклад в развитие этого направления внёс Толкотт Парсонс, причём следует отметить, что большое влияние на него оказали европейские философы, представители разных школ: Э. Дюркгейм, В. Парето, М. Вебер, Б. Малиновский и экономист А. Маршалл.

В центре исследований Парсонса находится понятие «системы» как совокупности взаимосвязанных элементов. Он позитивистски, хотя и критиковал Спенсера, использовал модель равновесия в духе подхода классической термодинамики на основе закрытых систем. Парсоновская концепция основывается на четырёх императивах:

1) Адаптация к среде. Обеспечение жизненных потребностей человека посредством производства и распределения.

2) Достижение цели, осуществляемое путём выработки коллективных целей и средств.

3) Наличие общих норм и управление напряжённостью.

4) Интеграция, включающая высокую степень координации между частями системы (108, 20).

Основополагающим понятием у Парсонса является «гомеостаз», в этом сказалось на него влияние биологии. Но не стоит обвинять Парсонса в излишнем биологизаторстве. На наш взгляд, в его концепции наиболее наглядно нашла отражение двойная сущность человека как биосоциального существа.

Итак, центральным понятием нормативного характера социальной структуры у Парсонса является равновесие. Общество в равновесии – это общество без конфликтов, где каждый знает предписанную ему роль, понимает, что от него ждут. Полного равновесия достичь не реально, но общество должно стремиться к этому. Средством достижения этой цели Парсонс считал социализацию и социальный контроль, использующие механизмы поощрения и наказания (подробнее на проблеме социализации и социального контроля мы остановимся ниже в главе 2 «Социализация...»), при этом все части социальной структуры взаимосвязаны. В системе идёт процесс структурной дифференциации. Между нормами различных частей системы складываются противоречия, однако они, по Парсонсу, не нарушают равновесие.

Мы признаём колоссальный вклад Т. Парсонса в развитие науки об обществе. Он оказал глубочайшее влияние не только на американскую социологию, но и на европейскую, его труд имеет мировое значение, что

признается маститыми социологами, в частности, Р-Ж. Шварценбергом: «он дал концептуальные и аналитические основы, которых ей (социологии) так не хватало; он предложил ей логическую, целостную и связную модель; он ввёл в американскую социологию теоретические требования; избавил её от эмпиризма, из-за которого она была обречена на деградацию. Кроме того, Парсонс выступал против чрезмерной раздробленности и специализации в науке. Он занялся нахождением точек соприкосновения между социологией и остальными дисциплинами (экономикой, психологией, этнографией, политической наукой). Он стал первопроходцем междисциплинарности» (119, 125).

И здесь, в процессе характеристики двух методологических подходов, на наш взгляд, уместно ещё раз обратить внимание на взаимозависимость и взаимосвязь данных концепций. Так, Льюис Козер свою теорию конфликта выводит из структурного функционализма и, в первую очередь, из «теории порядка» Парсонса.

В таблице 1, сделанной профессором кафедры социологии МГИМО М.А. Мнацаканяном, сопоставляются взгляды Л. Козера и Т. Парсонса (109, 125).

Таблица 1

Сравнение взглядов Л. Козера и Т. Парсонса

Л. Козер (теория конфликта)	Т. Парсонс (теория порядка)
В основе социальной жизни лежат:	
интересы	нормы и ценности
Общественная жизнь порождает:	
противостояния, враждебность	Солидарность
Основа общественной жизни:	
структурный конфликт	взаимодействие, согласие, сотрудничество
Социальная жизнь включает	
Принуждение, проистекающее из социальных напряжённостей	Обязанности, необходимость социального контроля
Социальные системы стремятся:	
К изменениям	К устойчивости

Однако, при всей её логической стройности и структурной завершенности, на наш взгляд, она страдает излишней категоричностью в стремлении к максимально полярному разведению взглядов Козера и Парсонса, возведению значения феномена «конфликт» в абсолют общественного развития у Козера. Разумеется, каждый учёный имеет право на отстаивание своей точки зрения. В свою очередь, право на оспаривание вышеназванного

характера замечаний нам даёт козеровская функционально-позитивистская трактовка конфликта.

Обратимся к первоисточнику: в своей работе «Функции социального конфликта» Льюис Козер подчёркивал не столько деструктивную, сколько конструктивную роль социального конфликта. Начнём с его характеристики внутригрупповых конфликтов: «Конфликт внутри группы может способствовать её сплочению или восстановлению единства в том случае, если последнему угрожают вражда или антагонизм членов группы.

Внутренние социальные конфликты, затрагивающие такие цели, ценности и интересы, которые не противоречат принятым основам внутригрупповых отношений, как правило, носят функционально-позитивный характер. Такие конфликты содействуют изменению внутригрупповых норм и отношений в соответствии с насущными потребностями отдельных индивидов и подгрупп. Если же противоборствующие стороны не разделяют более тех ценностей, на которых базировалась законность данной системы, то внутренний конфликт несёт в себе опасность распада социальной структуры» (42, 22).

Он отмечал, что социальные структуры отличаются друг от друга дозволенными способами выражения антагонистических притязаний и уровнем терпимости в отношении конфликтных ситуаций.

Анализируя протекание конфликта в открытых обществах в свободно структурированных группах, Козер отмечает, что он нацелен на снижение антагонистического напряжения и выполняет функции стабилизации и интеграции внутригрупповых отношений. Благодаря терпимости в отношении социальных конфликтов и попытке их институционализации такие системы получают важный механизм социальной стабилизации. С этой точки зрения, социальный конфликт есть способ адекватного приспособления социальных норм к изменившимся обстоятельствам, т.е. выступает в качестве механизма поддержания или изменения внутреннего баланса сил, механизма социальной стабилизации (42, 24-25).

Итак, Л. Козер отмечает, что социальная структура, которая запускает плюрализм конфликтных ситуаций, обладает механизмом соединения сторон. Социальный конфликт вносит вклад в структурирование более широкого социального окружения, определяя положение разных подгрупп внутри системы и распределяя позиции власти между ними. Наконец, рассмотрев ряд методологических подходов к теории конфликтов, автор считает своим долгом охарактеризовать то направление, которого придерживается.

На наш взгляд, наиболее оптимальным является системный подход к теории конфликтов без апологии нерушимости статуса стабильности и без апологии только позитивных сторон конфликта. Мы считаем, что и конфликт, и стабильность суть две стороны любой реально существующей социальной системы.

В этом плане нам близка позиция А.Б. Рапопорта, совместившего в своём исследовательском направлении и психологические методы изучения социального поведения, и общую теорию систем, и применение теории игр и теории вероятностей, и математические методы прогнозирования конфликтного поведения и моделирования развития конфликта и перехода к консенсусу.

Понятие «система» Рапопорт понимает широко: **«система» представляется ему в виде отрезка действительности, который, несмотря на внутренние перемены, сохраняет свою идентичность. Кроме того, системный подход учитывает аналогии между структурами, действиями и процессами систем, несмотря на разнообразие их конкретных содержаний (90, I).**

По Рапопорту, «система» как «организация», это характеристика, позволяющая описать нечто целое в виде совокупности отношений между его составляющими частями. Причём как «системщик» он не абсолютизирует такие понятия как «стабильность» и «порядок». Для него понятие порядка соответствует понятию предсказуемости.

Рапопорт не похож на догматика. Даже рассматривая процессы обратимости (восстановление равновесия, циклические процессы) и необратимости (эволюционные, революционные процессы), он с юмором отмечает, что оптимисты воспринимают необратимый процесс как прогресс, пессимисты – как регресс, вырождение (89, 98). Уделяя большое внимание характеристике понятия «система» и указывая на принцип «единство в многообразии», А. Рапопорт отмечает, что этот принцип заложен в основе каждой крупной научной теории. Сопоставляя дефиниции «сотрудничество» и «конфликт», он констатирует, что, в сущности, это две стороны одной медали, и самые яркие проявления сотрудничества наблюдаются на фоне обострения конфликтов. Конфликт может побудить к сотрудничеству против общего врага.

Итак, конфликт и сотрудничество – это союз между взаимодополняющими друг друга противоположностями. Одно вызывает другое и оправдывает своё существование тем, что существует другое. И то, и другое является основным принципом жизни (90, 98).

Анализируя два подхода к теории систем, аналитический и органический, Рапопорт отмечает, что в органической теории систем, система определяется как нечто распознаваемое и обладающее тождественностью, то есть, остающееся «самой собой», несмотря на перемены состояния. При анализе состояния стабильности систем, Рапопорт указывает: «Состояние стабильно, если оно восстанавливается после устранения причин, вызывающих отклонение. Степень стабильности при этом определяется величинами отклонения, при которых всё ещё возможно восстановление равновесия. Однако, в определенных условиях один процесс может превратиться в противоположный» (90, 111-112).

С точки зрения аналитического подхода, система выступает в виде набора переменных величин; с точки зрения аналитической теории систем, система определяется математической моделью. Иначе говоря, классификация систем соответствует классификации математических моделей. При этом моделирование предоставляет возможность исследовать зависимость результатов от предполагаемых вариантов. Поэтому исследователи в области общественных наук стали применять так называемые экспериментальные игры с целью моделирования человеческих конфликтов.

После второй мировой войны началась эпоха применения математических моделей для решения самых разнообразных проблем в человеческой деятельности. Использование математики в разработке стратегии привело к развитию утончённых теорий принятия решений, в том числе – к теории игр. В частности, в США, например, доминирует мнение о теории игр как науке о принятии рациональных решений в условиях конфликта, как выборе одной из нескольких возможных альтернатив.

Идея теории конфликта состоит в построении системной модели конфликта, связывающей объекты и факты, участвующие в конфликте. При этом системная модель гомеостатична; если она построена правильно (то есть достаточно близко к реальности), то будет действовать и развиваться так, как действует и развивается реальный конфликт.

Таким образом, как бы «оживление» системной модели осуществляется посредством установления системного гомеостаза. Гомеостаз является основным приёмом, с помощью которого любая модель, лишённая достаточной для функционирования информации, может быть приведена в действие, как целое, и начать работать, отражая хотя бы некоторые, пусть наиболее простые и наименее важные, черты реальности. И это уже будет динамическая, синергитическая, оперативно управляемая система, которую можно довести до желаемого уровня соответствия с целью решения конкретной задачи.

Норберт Винер, заложивший в 50-е гг. XX века основы кибернетики, характеризовал гомеостаз как такое системное или надсистемное взаимодействие или самовзаимодействие процессов, при котором система возвращается к некоторому устойчивому состоянию после возмущений, вызванных внешними факторами.

Итак, системный гомеостаз – основа существования сложных систем. Особенность системного гомеостаза, и в первую очередь, это касается конфликта, состоит в том, что различные процессы протекают с существенно различной скоростью, и в результате возникает довольно сложная ситуация, трудно поддающаяся моделированию. Однако учитывая огромное значение математического моделирования, сделавшего возможным формализацию социальных процессов, мы никогда не будем забывать предостережение, сделанное А. Рапопортом, что «модель – это упрощённая копия системы,

ситуации или события; группа уравнений, имеющих целью выразить все существенные зависимости, определяющие систему или ситуацию» (90, 317).

Таким образом, исходя из всего вышеизложенного, необходимо сделать заключение, что в своём исследовании мы будем строить анализ конкретной ситуации в полиэтничных регионах, исходя из определения общества как гомеостатической системы, где все элементы взаимосвязаны и взаимозависимы; будем учитывать принцип историчности, так как социум не статичная застывшая фигура, а динамичная конструкция. Также мы будем уделять внимание учёту этнополитических особенностей субъектов социального действия в течение определенных (конкретных) исторических отрезков времени. Для выполнения этой задачи нам необходимо рассмотреть основные методологические подходы в этносоциологии, что и будет сделано в параграфе 2 данной главы.

I. II. Основные методологические подходы к этносоциологии

До недавнего времени в российской социологической традиции (и даже после того, как социология перестала быть «буржуазной» наукой) безраздельно господствовала единственно верная, как считалось, методология марксизм-ленинизм, основные характеристики которой подробно даны в многочисленной отечественной литературе (многие из авторов, относящихся к ней трудов в настоящий момент активно «перестроились» и кардинально переменили свои убеждения, став яркими антикоммунистами). На наш взгляд, каждая теория имеет право на существование. Поэтому, чтобы ликвидировать в некоторой степени диспропорцию в освещении немарксистских теорий, автор хотела бы более подробно остановиться не только на российском, но и на зарубежном, в частности, североамериканском, американском и канадском, опыте освещения методологических подходов к этносоциологии.

Если мы коротко остановимся на подходах к этничности в классической социологии, то сможем заметить, что все написанное М. Вебером, К. Марксом и Э. Дюркгеймом лишь косвенно связано с происхождением этничности и расы, хотя все трое авторов знали о сильном влиянии национализма и религии на формирование конфликта и идентичности.

Макс Вебер признавал, что социальный конфликт имеет место не только среди экономических классов, но также между нациями, этническими и религиозными группами. И в то же время он был убеждён, что современное общество будет характеризоваться установлением рациональности и бюрократической организации и этнические связи будут, по всей вероятности, играть минимальную роль в этом новом мире (Вебер М., 46).

Э. Дюркгейм считал, что в современном обществе существует тенденция перехода от механической к органической солидарности. **МЕХАНИЧЕСКАЯ СОЛИДАРНОСТЬ** (термин Э. Дюркгейма для социальной солидарности),

основывающаяся на единообразии и сходстве социальных, экономических и национальных ролей и происхождения характерна для традиционных, доиндустриальных обществ, тогда как **ОРГАНИЧЕСКАЯ СОЛИДАРНОСТЬ** (термин Э. Дюркгейма), где социальные связи базируются на взаимозависимости и взаимосвязи от специализированных различных социальных и экономических ролей, типична для индустриального общества. При этом подразумевалось, что этнические связи, укоренившиеся в традиционных сообществах, сильнее в обществах, построенных на механической солидарности, при этом в условиях органической солидарности религия утрачивает основу, позволяющую ей быть до того в качестве силы в человеческой жизни.

К. Маркс считал, что правящий класс использует национализм в качестве орудия, препятствующего рабочим разных наций объединиться и свергнуть своих эксплуататоров. Подобным образом он полагал, что религия не является основой для идентичности, но служит препятствием, используемым господствующим классом для отвлечения рабочих от их нищеты и несчастий. Учёные-марксисты сомневались, что этничность и этнические связи являются фундаментальным аспектом социальной жизни.

Если мы обратимся к характеристике крупнейших социологических теорий современности об этничности, то, в первую очередь, на наш взгляд, следует рассмотреть две из них: **АССИМИЛЯЦИОНИЗМ** и **СИТУАЦИОНИЗМ** во всём многообразии трактовок данных терминов.

Перед второй мировой войной доминирующей в социологии теорией об этничности был ассимиляционизм, который берёт своё начало с работ Р. Парка и Чикагской школы. Ассимиляционисты доказывали, что иммигранты/этнические группы в конечном счёте со временем утрачивают свои наследственные (родовые) культуры и связи. Сегодня такая перспектива часто трактуется как этноцентрическая, но в своё время Парк и его коллеги были на переднем плане борьбы против расистских элементов, направленных против иммигрантов в Америку на том основании, что иммигрирующие якобы «биологически ниже» и никогда не смогут стать полноценными американцами. В противовес им Р. Парк считал, что этничность не была постоянной, неподвижной биологической чертой и что все люди одинаково потенциально могут стать американцами.

Милтон Гордон позднее доказывал, что ассимиляция является многомерным процессом. Он предполагал, что культурная ассимиляция или аккультурация предшествует структурной ассимиляции, рассматривая проникновение эмигрантских меньшинств в группы большинства через браки и занятие определенных социальных ниш посредством вертикальной мобильности. И хотя большинство западных социологов признают валидность (хорошую обоснованность) многомерного подхода, тем не менее, потому что этническая идентичность и приверженность не исчезли как в Северной

Америке, так и в мире, некоторые теоретики считают этничность примордиальной характеристикой, фундаментальной и никогда, вероятно, не исчезающей (136).

Другие аналитики указывают, что этничность переживается постиммигрантскими поколениями, в качестве одного из двух: культура или идентичность, только символическая и эмоциональная. Такая форма этничности, по общему мнению, имеет малое влияние на ежедневную жизнь членов этнической группы.

Теперь, изложив коротко историю вопроса, мы можем более подробно остановиться на терминологии.

Итак, АССИМИЛЯЦИЯ – это процесс приспособления индивидов к жизни в новой этнической среде, который предполагает полное исчезновение группы этнического меньшинства или иммигрантской группы посредством насильственных действий/сегрегации, вплоть до изгнания и уничтожения, так и мирными средствами посредством постепенного усвоения группами чуждой для них культуры, чаще всего культуры большинства, изменение первоначальных социальных моделей через процесс взаимопроникновения культур, усвоение этнической группой или иммигрантом привычек, обычаев, стиля жизни и культурных черт группы большинства. Такой процесс называется культурной ассимиляцией или АККУЛЬТУРАЦИЕЙ. В западной традиции считается, что для истории американской ассимиляции характерно взаимопроникновение культур.

АККУЛЬТУРАЦИИ также способствует и урбанизация, т.е. сосредоточение населения в крупных городах, где повсеместное распространение стандартов городской культуры приводит к частичной утрате этнокультурной идентичности и стереотипизации поведения.

СТРУКТУРНОЙ АССИМИЛЯЦИЕЙ называется процесс, в следствие которого иммигрант или этническая группа увеличивает своё участие в экономических и социальных организациях группы большинства.

На наш взгляд, процесс формирования американской гражданской (в противовес этническим) нации, получивший наименование «ПЛАВИЛЬНОГО КОТЛА», является разновидностью процесса ассимиляции.

Термин «ПЛАВИЛЬНЫЙ КОТЁЛ» часто используется для описания американской этнической модели, в которой группы утрачивают свою этническую культуру и идентичность в процессе усвоения новой американской культуры и идентичности.

Так как в российских научных, политических и околонуточных кругах часто идеализируется данная этническая модель и предлагается как образец, стоит, на наш взгляд, более подробно остановиться на её характеристике, критической, а иногда и скептической, сделанной самими американцами. (Причём ряд американских учёных считает, что модель «плавильного котла» себя не оправдала и исчерпала в данный момент).

В концепции «ПЛАВИЛЬНОГО КОТЛА» (21) подчёркивается «единение в различии», присущее американской нации, «нации иммигрантов». Термин «плавильный котёл» давал объяснение тому, как иммигранты, прибывая в США, «сбрасывают» свои национальные и этнические особенности и американизируются путём принятия доминирующего языка и общей социальной и политической культуры. Это явление американские учёные-политологи называли процессом национальной интеграции.

Если мы обратимся к американской истории, то сможем убедиться, что процесс национальной интеграции в США шёл не гладко, а сам термин «единение в различии» далеко не бесспорен. Американская гражданская война послужила водоразделом в американской истории в этом отношении. Перед гражданской войной вплоть до установления Федеральной Конституции 1789 г. американцы считали и называли себя, в первую очередь «вирджинианцами» или «Нью-Йоркцами», например, а потом уж гражданами США. При этом перед гражданской войной было принято говорить о Соединённых Штатах во множественном числе, тогда как в настоящий момент американцы говорят о своей стране в единственном числе, чтобы подчеркнуть своё единение в различии. Организация национального правительства, представительные институты, разделение властей; система проверок и балансов – всё было создано для выражения различных интересов и объединения нации, в том числе и исходя из общего определения личности как единой гражданской идентичности.

Другим ключом к установлению единства в США служит федеральная система, где федерализм, как считают американцы, является настоящим искусством правления, а Конституция отражает соотношение структурных и политических ролей, которые играют штаты. (Правительства штатов и локальные правительства сильны и являются активными и равноправными партнёрами в Федеральной системе). Но в то же время политическая система США, которая смогла достигнуть единства в контексте разнообразия, является предметом напряжения и конфликта.

В последние годы сами американцы критиковали по двум сходным направлениям традиционные взгляды, что Америка уже достигла единства в различии и многообразии. Сторонники первого критического направления заявляют, что единство слишком часто определяется доминированием белой англосаксонской протестантской культуры, а не разумом, как хотелось бы верить американцам. Сегодня они уже не так очарованы идеей «плавильного котла», как когда-то, и понимают, что многие люди, находящиеся в этнической мозаике США, не совсем «вплавилась» в общую культуру. В сегодняшних Штатах существует большой интерес к истории и корням многих этнических и национальных групп. При этом некоторые американские политологи считают, что результатом названного процесса явилось то, что разъединение распространилось больше, чем единение.

В современной Америке популярность термина «африкано-американец» свидетельствует об отсутствии «вплавления» одной из больших групп населения. Дэниэл Патрик Мойнихан и Нэтан Глейзер были первыми, кто отметил этот феномен в своей книге «За плавильным котлом» (1963 г.) Однако многие считают существование американцев с дефисом временным явлением, повторением ранее существовавших терминов «ирландо-американцев, итальяно-германо-американцев» и т.д., постепенно утратившими своё значение. В академических американских кругах сейчас принято говорить о культурном и политическом плюрализме. Эти концепции представляют собой отражение заботы о том, насколько хорошо достигнуто в Америке единение в различии, а также для выяснения, какого типа единения пытается достигнуть американское общество, принимая во внимание всё разнообразие американской культуры.

Сегодня в США имеется большое количество групп (политических, социальных, этнических, культурных), которые представляют различные интересы. Существует целая теория об этих группах. Некоторые авторы, например, Теодор Лоуи (1969) утверждают, что эти группы лишь создают проблемы для достижения единения в различии. В противоположность утверждениям о том, что доминирующая культура не позволила развивать разнообразие, Лоуи и другие опасаются, что США страдает от избытка разнообразия или «гиперплюрализма», а некоторые американские политологи считают, что фрагментация достигла такой стадии, что стала угрожать всей политической системе США. Они оплакивают потерю общей политической культуры, которая объединяла всех американцев. Представители этого направления шокированы наиболее яркими формами выражения феномена «американцев с дефисом».

В частности, историк Артур Шлезингер, написавший в 1992 г. книгу «Разъединение Америки: взгляд на многокультурное общество», выразил эту тревогу следующим образом: «Этническая ярость... не только отвлекает внимание от реальных проблем, но и усиливает эти проблемы. Недавний апофеоз этничества, чёрных, коричневых, красных, жёлтых, белых, оживил невесёлую перспективу того, что в счастливые дни плавильного котла американцы считали, что республика преодолевала эти проблемы, то есть общество, разделённое на отдельные этнические группы, двигалось вперёд. Культ этничества преувеличивает различия, интенсифицирует антагонизмы и проводит ещё глубже черту между нациями и расами (А. Шлезингер, 1992, с. 134). В общем, напряжённость и конфликт при обсуждении концепции «единение в различии» сопровождают непрекращающиеся дебаты в американской политике. И всё же, принимая во внимание все американские конфликты, США удалось избежать дезинтеграции за исключением короткого четырёхлетнего периода гражданской войны и удаётся сохранять интеграцию вот уже в течение 200 лет.

И всё-таки, на наш взгляд, для описания североамериканской модели этнических отношений более подходит термин не «плавильный котёл», а «этническая мозаика», часто используемый для описания канадской этнической модели, в которой этнические группы стремятся сохранить свою этническую культуру и идентичность, а также термин «культурный плюрализм», который используется для описания политики канадского правительства, способствующего сохранению ценностей, унаследованных различными этническими группами, и предоставляющего равный шанс для всех этнических групп в канадском обществе.

Обратимся к характеристике ЭТНИЧЕСКОЙ МОЗАИКИ на примере канадского общества, данной в работе ведущего социолога Северной Америки, профессора Торонтского университета Роберта Дж. Брима «Социальная стратификация: класс и этические величины». В разделе «Социальная мобильность» Роберт Брим производит критический разбор книги Дж. Портера «Вертикальная мозаика» (1965 г.), которая в своё время считалась самой значительной книгой в канадской социологии.

Портер назвал Канаду относительно неэгалитарным обществом по сравнению с США, так как он считал, что на его родине в отличие от Соединённых Штатов Америки не существует чистой вертикальной мобильности¹⁴, потому что возможность получения образования для дальнейшего благоприятного продвижения не имеет широкого распространения в Канаде. Причину такого положения дел он видел в традиционной политике канадского правительства, скорее поощряющей, на его взгляд, широкую иммиграцию высоко образованных людей из-за границы, чем расширяющей образовательную систему.

Исходя из описания образовательной системы, Портер писал, что Канада не является мобильно ориентированным обществом, при этом он отмечал, что канадцы английского и шотландского происхождения заняли непропорционально большое количество элитных позиций. Поэтому он считал нацеленность правительственных программ на сохранение и увеличение этнических культур, политическим действием, которое одновременно сохраняет и увеличивает этническое различие и неравенство.

Таким образом, он доказывал, что Канада является «вертикальной мозаикой», обществом, характеризующимся вертикальной системой этнической стратификации, которая усиливает этническую групповую сплочённость и связанность, и что норма чистой вертикальной мобильности в Канаде относительно низка. Портер утверждал, что канадская скорость абсолютной вертикальной мобильности ниже, чем в США и индустриально

¹⁴ Чистая вертикальная мобильность является итогом движения вверх-вниз по социально-экономической иерархии за определённый период времени (определение Роберта Дж. Брима (127).

развитых странах Западной Европы. Это утверждение было им сделано без учёта опыта изучения канадской национальной мобильности, *так как первое такое социологическое исследование было проведено только в 1970 году*¹⁵.

Вместо этого Портер основывал свои предположения на данных, касающихся относительно возможности получения образования и рекрутирования (набора) элит. Но парадокс заключался в том, что и в американском обществе (эгалитарном, по Портеру), такое же, как и в канадском (неэгалитарном, по Портеру), как показывают статистические американские данные на начало 60-х годов, распределение университетских студентов относительно дохода семьи. Около половины университетских студентов в обеих странах происходило из семей с самым высоким квартальным доходом. Более того, по количеству студентов, чьи родители вынуждены заниматься физическим трудом, Канада занимает первое место по сравнению с основными европейскими странами¹⁶.

И Брим делает логический вывод, что портеровское заключение о том, что канадская скорость вертикальной мобильности необыкновенно низкая, может объясняться только слабостью подкрепления его выводов эмпирическим материалом социологических исследований, поэтому предположение Портера и его последователей о недостатке или отсутствии мобильности в канадском обществе не имеет под собой базы, основанной на современных эмпирических данных.

Мы подробно остановились на данном примере для того, чтобы наиболее наглядно показать, к чему приводит *пренебрежение эмпирическим материалом, без которого даже самые совершенные, на первый взгляд, теоретические выводы и схемы могут оказаться недостоверными.*

Теперь мы вернёмся к рассмотрению подходов к этничности, отличающихся большим разнообразием, но если следовать типологии, предложенной Янгом Кроуфордом, их можно свести к следующим трём категориям:

¹⁵ Такие исследования межпоколенной вертикальной мобильности в Канаде были проведены: Карлом Кунео Джеймсом Куртисом в 1974 г. (изучение достижения общественного положения (статуса) 600 мужчин в Торонто и Монреале с воспроизведением нестандартной модели американской мобильности, разработанной П. Блоу и О.Д. Дунканом в 1967 г., в том же году было проведено социологическое исследование А. Турентина в провинции Онтарио по сходной проблематике на 763 респондентах, в 1976 г. – Питером Пинео (793 респондента); Дж. Гауде и Дж. Куртисом в 1979 г. – изучение мобильности четырёх поколений по национальной модели на 1143 респондентах. Исследователи не обнаружили различий в абсолютной вертикальной мобильности между Канадой и другими индустриально развитыми странами, включая США.

¹⁶ 26% канадских университетских студентов – выходцы из рабочего класса (в Западной Германии – 5%, во Франции – 8%, в Швеции – 14% и в Великобритании – 26%.

«ПРИМОРДИЛИСТСКОМУ» подходу, рассматривающему этничность в качестве естественного, врожденного и неискоренимого начала;

«ИНСТРУМЕНТАЛИСТСКОМУ» подходу, характеризующему этничность прежде всего, как средство, используемое различными элитами в конкурентной борьбе за достижение материальной и политической выгоды. Сторонники этого подхода заявляют, что в основе притязаний общности людей считается отдельным этносом всегда лежит политический миф, который сознательно создаётся, распространяется и зачастую манипулируется элитами, стремящимися к власти.

В противоположность примордиалистам, инструменталисты и конструктивисты склонны рассматривать этнические границы как элементы, находящиеся в процессе постоянного изменения, включающего как утраты, так и приобретения, то есть этнические границы рассматриваются ими как проницаемые и относительно подвижные.

«КОНСТРУКТИВИСТСКИЙ» подход трактует этническое сознание как обусловленное социально, а изучение феномена этничности, по мнению конструктивистов, должно быть сфокусировано на процессах формирования, развития и распада этнического самосознания. Конструктивисты подчёркивают, что самосознание отдельной личности может быть множественным (например, родитель, русский, учёный), а иногда гнездовым (например, москвич, русский, европеец)» (50, 1-2).

Конструктивисты согласны с точкой зрения инструменталистов на этничность как на современное явление, но постулируют при этом, что в процессе формирования этнического самосознания культурные элиты играют пусть и значительную, но не обязательно исключительную или манипулирующую роль. В соответствии с таким видением конкретные формы самосознания часто берут своё начало из факта признания и чёткого формулирования определённого совместного опыта социальной дискриминации, угнетения и подчинения.

Если мы обратимся к характеристике основных подходов, оказывающих влияние на интерпретацию этнического феномена, сделанную Тишковым В.А., директором Института этнологии и антропологии РАН, то он выделяет два подхода: примордиалистский и конструктивистский. Вот как он описывает историю формирования и содержательную сторону первого подхода, указывая, что данная научная традиция восходит к идеям немецкого романтизма XIX в. и к позитивистской традиции обществознания. Её сторонники рассматривают этничность как объективную данность, своего рода изначальную характеристику человечества... Примордиалисты считают, что существуют независимые от субъективного восприятия объективные общности с присущими им чертами в виде территории, языка, осознаваемого членства и общего психологического склада. В крайней форме этот подход рассматривает этничность в категориях социобиологии как «расширенную форму

родственного отбора и связи», как изначальный инстинктивный импульс (112)¹⁷.

Как считает Тишков В.А., сходную с примордиалистской теорией теорию этногенеза пытался сформулировать в форме яркой популяризации Гумилёв Л.Н., веривший в существование этносов как «биосоциальных организмов». При всём критическом отношении к биологизаторским моментам, по мнению Тишкова В.А., на глубоко примордиалистских позициях стоял и Бромлей Ю.В., а вместе с ним и все советские обществоведы, для которых базовой категорией и архетипом был «этнос» как «этносоциальный организм», а его высшим типом – нация (Гумилев, 1990, Бромлей, 1983).

Соглашаясь с трактовкой Тишкова В.А. теории этногенеза Гумилёва Л.Н. как талантливой и яркой популяризации и уходя от обсуждения степени её научности, автору хотелось бы не согласиться с Тишковым, соотносящим теорию этногенеза с примордиалистским учением. Это логическое несоответствие будет понятно, если мы проанализируем основные терминологические положения гумилевских теорий пассионарности и этногенеза и основных постулатов примордиалистского подхода. Итак, ещё раз повторим, что, с точки зрения примордиалистов, этничность является естественным, врожденным и неискоренимым началом. Что же у Гумилёва Л.Н.?

«ЭТНОС – это коллектив особей, противопоставляющий себя всем прочим коллективам. Этнос более или менее устойчив, хотя возникает и исчезает в историческом времени. Нет ни одного реального признака для определения этноса, применимого ко всем известным нам случаям: язык, происхождение, обычай, материальная культура, идеология иногда являются определяющими моментами, а иногда нет... Это явление... является для нас искомой величиной... Раскрыть эту величину можно только путём анализа возникновения и исчезновения этносов и установления принципиальных различий этносов между собой, а также характера этнической преемственности. Совокупность этих трёх проблем мы называем ЭТНОГЕНЕЗОМ» (19, 41-42).

То есть «ЭТНОГЕНЕЗ – это процесс прохождения суперэтносом всех стадий своего развития (фаз этногенеза), протекающий от момента возникновения этнической системы в результате пассионарного толчка до её перехода в этнический гомеостаз или исчезновения (19, 539).

Раскрывая значение ПАССИОНАРНОСТИ, Гумилёв Л.Н. указывал, что «история любого этноса укладывается в колыбель описанной схемы (*толчок---*

¹⁷ Особое значение конструктивистского подхода В.А. Тишков отмечает по двум причинам: во-первых, он всё ещё остается абсолютно чужд отечественному обществоведению и, во-вторых, именно общественная практика посткоммунистического пространства демонстрирует изобилие примеров в пользу конструктивистских интерпретаций этничности и этнического конфликта.

подъём---перегрев---упадок---затухание), а отдельные зигзаги учитываются пропорционально их значению» (19, 31).

Как видим из вышеизложенного, ни о какой врожденности, заданности и неискоренимости этноса у Гумилёва нет и речи. Но вернёмся к логическим построениям В.А. Тишкова, который указывает, что с 60-х гг. XX в. этничность всё больше стала рассматриваться как репертуарная роль, сознательно и заинтересованно рассчитанная и избранная индивидуумом или группой, и, излагая собственный подход к этничности, постулирует следующее: «Мы рассматриваем порождаемое на основе историко-генетической дифференциации культур этническое чувство и формулируемые в его контексте мифы, представления и доктрины как интеллектуальный конструкт «профессионалов представлений» – ... писателей, учёных, политиков, умственную продукцию которых оказалось впервые возможным транслировать на массовый уровень с распространением печатного слова и образования. Именно по этой причине сама идея нации и так называемое национальное сознание (самосознание), будучи интеллектуальным продуктом западной элиты, распространились по миру почти синхронно с процессами модернизации».

Производя терминологические разграничения Тишков В.А. указывает, что под понятием «народ» в смысле этнической общности в современной науке чаще всего понимается группа людей, члены которой разделяют общее название и элементы культуры, обладают мифом об общем происхождении и общей исторической памятью, ассоциируют себя с особой территорией и обладают чувством солидарности. Все эти признаки результат особых усилий, особенно процесса нациестроительства: самый важный из этих признаков – это солидарность, а национальная принадлежность – это своего рода «постоянный внутренний референдум» на принадлежность и лояльность к той или иной коллективной общности. Это результат воспитания и социализации человека... Национальная принадлежность нужна человеку как средство приспособления и лучшей ориентации в современном сложном мире, как механизм достижения определенных социальных целей.

Итак, национальность – не врожденное человеческое свойство, хотя оно чаще всего воспринимается таковым. Также и нации создаются человеком, усилиями интеллектуалов и государственной политической волей. Нация – это внутригрупповая дефиниция, и ей невозможно придать строго научную или конституционную формулу. Это же касается и ещё более мистической категории «этнос» (112, 7, 8). И в завершении, прежде чем перейти, к характеристике дефиниции «нация», нам хотелось бы сделать терминологическое разграничение таких понятий как «этничность» и «этническая группа».

Этничность («ethnicity») происходит от греческого «этнос», означающего «народ» или «нацию». Многие социологи используют термин «ethnic»

(этнический) для удобства обозначения групп, выделяющихся по расовым, национальным, религиозным, языковым и культурным различиям.

В североамериканской традиции этническая группа может быть описана как коллектив членов, которые:

- произошли от общих предков;
- разделяют некоторые общие культурные черты (культурное сходство);
- социально влияют друг на друга в значительной степени;
- обычно сознают групповые связи, хотя могут или принимать, или игнорировать эти связи;

– этническая группа признаётся в качестве группы многими народами или нациями вне группы.

В российской научной среде более употребительно понятие «нация». Если мы обратимся к отечественному дооктябрьскому опыту освещения национального вопроса, то, на наш взгляд, обязательно следует затронуть логические построения одного из крупнейших русских учёных рубежа XIX-XX веков социолога М.М. Ковалевского, изложенные в энциклопедическом словаре «Гранат». Задавая вопрос, что же такое национальность и каковы её общие черты? – Ковалевский отвечал, что существует «одна общая черта – осознание взаимной зависимости и общности исторического прошлого, языка, других культурных особенностей, в их числе – веры, наконец – сознание общности интересов в настоящем».

Национальность, таким образом, прежде всего, сказывается в чувстве взаимного тяготения, то есть в области не экономической и не политической в строгом смысле слова, а в области народных чувствований и желаний, то есть явлений психологического порядка» (40, 37).

Говоря о решении национального вопроса в многонациональных государствах, он отмечал, что «в государствах, обнимающих собой несколько национальностей, осознание взаимной принадлежности друг к другу лиц, связанных общностью языка, исторического прошлого, единства интересов в настоящем, могло бы сделаться, и действительно делалось разлагающим фактором всякий раз, когда численно преобладающая национальная группа считала себя призванной навязать свои культурные особенности другим, менее численным» (40, 38). Относительно же России «первые проявления политического сепаратизма вызваны были нежеланием признать за единоплеменными с великороссами народностями права самостоятельного развития их культурных особенностей. Итак, в зависимости от национальной политики государства, – делает вывод Ковалевский, – национальный принцип может сделаться в равной мере и центробежной, и центростремительной силой» (40, 38).

Современники Ковалевского, русские революционеры, также не обошли своим вниманием национальный вопрос. В частности, Лавров П.Л. высказывался по национальному вопросу следующим образом: «Требование

поддержать свою национальность, как самостоятельную и обособленную единицу, вполне законно, так как соответствует стремлению к тому, что идеи, в которые человек верует, язык, на котором он говорит, желанные цели, которые он ставит перед собой, вошли живым элементом в будущее, переродились бы согласно требованиям прогресса, но отнюдь не вымерли» (40, 39).

Но более интересна, на наш взгляд, история формирования понятия «нация» уже в советский период. Если мы возьмём учебник по марксизму-ленинизму, то в нём даётся следующее определение нации: «Под нацией марксизм-ленинизм понимает исторически сложившуюся устойчивую общность людей, возникшую на основе общности языка, территории, экономической жизни и психологического склада, проявляющуюся в общности культуры» (И.В. Сталин. Учебник по марксизму-ленинизму. С. 157).

История возникновения сталинского определения нации проста и несколько скандальна. Мы рассмотрим её подробно, хотя, вряд ли, здесь требуется глубокий анализ. Необходимость в этом исследовании обусловлена тем, что в настоящий момент в российском обществе, включая научные круги, вновь начинается ностальгия по сталинизму и предпринимаются попытки реабилитации «отца народов».

Поклонники творческого гения Иосифа Виссарионовича грешат элементарным незнанием историографии по национальному вопросу. Достоинствами сталинской четырёхчленной структуры нации считается её строгость, лаконичность, ёмкость. Однако, на наш взгляд, не стоит относить И.В. Сталина к талантливым теоретикам. Он был талантливым популяризатором и компилятором. В разных научных теориях, отнюдь не только марксистско-ленинских, он выискивал интересные моменты, переформулировал (а иногда лишь перемещал местами) понятия и излагал их лапидарным стилем: чётко, понятно и доступно. Однако самым серьёзным аргументом впоследствии стало, когда раскрылся «творческий гений» Сталина, возможность устранения несогласных, в том числе и физически.

Итак, где надо искать источник знаменитой сталинской концепции нации?

Фрагментарно составные части этой четырехчленной конструкции встречаются у ряда зарубежных и русских авторов. Однако в силу объективных обстоятельств (длительные заключения, ссылки, побег) и субъективных моментов (незнание иностранных языков), вряд ли, Сталин мог с ними ознакомиться. Источник, который был доступен – ленинские работы. А следует отметить, что Сталин ревностно следил не только за политической карьерой В.И. Ленина, но и тщательнейшим образом изучал его труды.

Мы обратимся к короткой и малоизвестной широкому кругу читателей работе В.И. Ленина, даже скорее рабочему наброску, а именно к «Тезисам реферата по национальному вопросу», а именно – к тезисам 6, 8, 9, 14. Протицируем их полностью:

«6) Национальный вопрос должен быть поставлен исторически и экономически. Национальный вопрос явление мировое.

8) экономические основы..., язык.

9) Сплочение национальных областей (воссоздание национального языка, создание национального государства. Экономическая необходимость его...)

14) О. Бауэр. Нация – Kulturgemeinschaft* «Лозунг «национальной культуры» ((красной нитью))

Национальный характер – главное (куча оговорок, но это не важно)...»

13) (Мало обращено внимания на теоретическую базу. К. Каутский + Отто Бауэр)» (55, 385-386).

И здесь, перефразируя 13-й ленинский тезис из этой же статьи, мы можем сказать, что Сталин очень внимательно относился к теоретической базе. И не лишне тут вспомнить ленинскую ремарку о первом впечатлении от знакомства со Сталиным: «Познакомился с удивительным (чудесным) грузином, который конспектирует австрийских товарищей» (опытом этого конспектирования стали первые работы Сталина). Таков был способ теоретической работы И.В. Сталина в начальный и в последующий периоды.

В западной научной мысли концепция нации также активно разрабатывалась. Так, марксистское направление, представители которого, в частности, французский социалист Вальян Э.М. давали следующую трактовку понятия «нация»: «Нация, как она определилась в своей истории, представляет необходимый элемент человеческого прогресса. Желательно, чтобы нации благодаря своей внешней независимости и своей внутренней свободе развивали свои способности и энергию не с целью уменьшения или подчинения других наций посредством войн и боевых пошлин, а для того, чтобы урегулировать свои экономические и политические отношения с ними к общей выгоде их производства и развития» (40, 38).

Существуют и два других (немарксистских) подхода. Представители первого признают реальное существование нации как общности и объективный характер ее признаков. К ним относится профессор Бирмингемского университета (Великобритания) Л. Тайви. Он пишет: «Нация – это естественная единица общества: она реально существует, а не является навязанным действительности искусственным образованием. Нация не есть нечто предпочтительное или желаемое. Основы этой общности – в разделяемых всеми её членами интересах и жизненном опыте, накопленном в ходе истории и воплощённом в литературе, музыке, спорте, кухне привычках и морали. Даже религия может принимать различные национальные формы» (140, 5-6).

Другой представитель этого направления американский политолог Карл Дойч сформулировал «функционально-коммуникативную» концепцию нации, он выделял значимость экономических факторов, указывая, что современное

индустриальное общество складываясь и развиваясь под воздействием производства и обмена, ведёт к возникновению стабильных коммуникативных систем в пределах стран. Однако экономические факторы – это всего лишь сопутствующие явления в сущности нации. Основа нации в социальной коммуникации, смысл которой состоит в национализме, обуславливающим способность людей более эффективно общаться между собой внутри национальной общности, чем с людьми находящимися вне её (130, 29-30).

Дойч считал, что нацией может быть лишь народ, имеющий своё национальное государство. «Нация, – пишет он, – это результат трансформации людей или нескольких этнических элементов в процессе социальной мобилизации. Нацией становится народ, который приобрёл контроль над некоторыми институтами социального принуждения, что ведёт в конечном счёте к образованию вполне развитого национального государства». При этом Дойч считает, что в силу национальных интересов народы обязательно находятся в противоборстве, всё больше изолируются друг от друга, а идеологической основой этой изоляции выступает национализм» (131, 14-15).

Сторонниками этого направления являются также С. Липсет, выделивший в нации психические явления, возникающие как отражение исторического опыта людей; К. Боулдинг, характеризовавший нацию как воплощение национального сознания, которое он считал наиболее активной движущей силой общества в XX в.

Однако представитель другого направления П. Лэслетт определял нацию как метафору и «ничего более», идеальную проекцию от субъективных ощущений к абстрактной материализации. Причём он выделял следующее положение, что нация обусловлена «феноменом идентификации» собственной личности с определённым коллективом.

Американский политолог и этнолог У. Коннор основой национальных связей считает чувства, утверждая, что «именно обретение чувства групповой принадлежности превращает этническую группу в нацию». При этом само чувство, по мнению этого исследователя, проявляется, прежде всего, в форме этнонационализма (129, 3).

Раскрывая сущность нации, другой представитель данного направления американский философ Г. Кон отводит определяющую роль в соотношении общность-индивидуум последнему. Он утверждает: «Надо помнить, что, хотя мы и говорим о нациях, всё же главным в процессе самоотожествления (а именно это определяет, сознаёт ли человек свою принадлежность к этнической группе и поэтому действует ли он, как правило, активно или нет) является индивидуум» (136, XI).

Следует отметить, что в западной традиции понятия «нация» и «этническая группа» не разведены. Мы приведём несколько характеристик категории «этническая группа», сделанных некоторыми зарубежными учёными. Так, У. Коннор даёт толкование «этнической группы» как основной

культурной группы, применяя его не только к меньшинствам и «исчезающим группам», но и к господствующим нациям больших государств. Такую же позицию относительно данного понятия занимают Н. Глейзер и Д. Мойнихан из Гарвардского университета. Эта позиция изложена в книге «Этничность: теория и опыт». Этнос, по их мнению, отражает новую действительность, а новое его употребление будет означать постоянное расширение термина «этническая группа» от обозначения малых и «окраинных пограничных подгрупп, находящихся на грани исчезновения, до главных элементов общества» (134, 15).

Большое значение в западной этносоциологии придаётся роли этнических факторов. Это нашло отражение в крупной научной дискуссии, в которой приняли участие ведущие представители американской науки Т. Парсонс, Д. Белл, Д. Мойнихан, Н. Глейзер, Р. Пайпс и другие, в ходе которой Парсонсом было дано следующее определение этноса: «этносом мы называем главное средоточие групповой принадлежности, то есть организацию многих людей в отличительные группы и... установление солидарности и лояльности отдельных людей по отношению к своей группе» (134, 53).

Беллом было отмечено, что в последнее время «структурные изменения в обществе имели тенденцию уменьшать роль собственности и класс, кажется, давно уже не несёт в себе какой-либо сильной эмоциональной привязанности, то, что некогда было идеологией, теперь стало почти исключительно интересом. Поэтому этнос стал играть большую роль, так как он способен соединить интерес с эмоциональной привязанностью. Этнос даёт человеку осязаемый набор общих особенностей – в языке, пище, музыке, названиях, когда другие социальные роли становятся абстрактными и безразличными» (134, 167, 169).

В заключение, обобщая опыт как западной, так и отечественной традиции определения понятия «нация», автору хотелось бы выразить своё согласие с разумностью идеи гражданской или политической нации (вместо этнонации), конструирования новых национальных государств на основе общности согражданства, а не кровного свойства (т.е. россияне, казахстанцы, татарстанцы, якутяне и т.п.). Ключевой идеей к такому построению, по мнению Тишкова В.А., могло бы послужить понимание нации как многоэтничного по составу образования, основными признаками которого являются территория и гражданство, что сделало бы возможным отказ от концепции этнонациональной государственности и построение новых наций на общегражданской основе (111, 19). Эта привлекательная идея осуществлена на североамериканском континенте. Возникает только один вопрос: насколько она осуществима в условиях российских реалий.

Возвращаясь к терминологическому разграничению понятий, мы рассмотрим ряд дефиниций, которыми будем впоследствии оперировать при характеристике всей системы формирования и развития самосознания,

этнического сознания, массового сознания и его функционирования в сфере межгрупповых и межэтнических отношений, а также отношений на уровне индивид-общество. Сложность выполнения этой задачи связана с тем, что как в прошлом, так и в настоящий момент в общественном сознании существует ряд понятий сакрального характера, такие как «патриотизм», «Родина», «Отечество», которые выполняют не только теоретическую функцию, но и считаются священными. Важность этих понятий заключается в том, что они входят в блок политических символов и выполняют не только прагматическую функцию, но и имеют эмоциональную и оценочную окраску и являются инструментом идеологического манипулирования. Созданные политической элитой, эти символы служат формированию определённой политической психологии в целях оправдания и обеспечения поддержки конкретной политики.

Мы рассмотрим в историческом аспекте смысловую эволюцию понятий (при парной и тройственной разбивке): «патриотизм-национализм», «патриотизм-интернационализм-национализм» и «интернационализм-космополитизм».

В западной политической терминологии «национализм» означает просто патриотизм по отношению к своей стране без негативной окраски. «Патриотизм» – категория историческая, и подлинное рождение патриотической идеи в современном смысле следует отождествлять с рождением французской нации. Как отмечают отечественные историки, российский патриотизм – явление достаточно недавнее. Для России патриотический всплеск начался с 1812 г. (72). При этом эволюция патриотической идеи была чётко выделена в работе Плеханова Г.В. «Патриотизм и социализм»: «Отечество есть категория историческая, то есть преходящая по своему существу. Как идея племени сменилась идеей отечества, сначала ограниченного пределами городской общины, а потом расширившегося до нынешних национальных пределов, так идея отечества должна отступить перед несравненно более широкой идеей человечества» (83, 93).

Рассматривая развитие патриотической идеи в марксистский период, вряд ли стоит с особой категоричностью экстраполировать высказывания раннего марксизма на более поздние периоды развития рабочего движения и повторять о том, что «пролетарии не имеют Отечества» (58). В.И. Ленин после 1917 г. так разъяснял патриотический смысл «защиты Отечества»: «За социализм как отечество, за Советскую республику как отряд всемирной армии социализма» (57, 82). В этом высказывании ничего не говорится о патриотизме как преданности некоей территориальной общности (хотя и признается Лениным, что «патриотизм – одно из наиболее глубоких чувств» (56, 190)), но говорится о преданности исключительно социализму, социалистическому обществу.

Итак, мы можем отметить, что до середины 20-х годов XX в. в советской идеологии господствовал интернационализм: было не принято активно употреблять такие понятия как «патриотизм», «Родина», «Отечество», «Россия». Однако, после прихода к власти Сталина идеологический курс кардинально меняется в связи с задачей консолидации народа для построения социализма в одной отдельно взятой стране.

Отказавшись от идеи мировой революции, Сталин стал в преддверии войны с фашистской Германией восстанавливать патриотическую идею. Для этого создавались новые мифы, активно переписывалась история и соответственно формировалось общественное мнение. Законодательно патриотическая идеология Советской России была закреплена в сталинской Конституции 1936 г., а в 1944 г. в стране был введён новый гимн вместо «Интернационала». Национализм, как и патриотизм, понятие историческое. В западной традиции «национализм» – «это разновидность патриотизма, хотя имеющая несколько очень важных отличительных особенностей. Национализм – это, прежде всего, политический принцип, суть которого состоит в том, что политические и национальные границы должны совпадать. При этом дело вовсе не в том, что национализм насаждает культурную однородность из какого-то упрямства *Machtbedurfnis* (стремление к власти – нем.); национализм является выражением объективной потребности в такой однородности..., так как жизнеспособное, поддерживающее высокий уровень культуры современное государство не может быть меньше определённого размера (если оно фактически не паразитирует на своих соседях), а на земле есть место только для ограниченного числа таких государств» (16, 23, 108, 113).

Но в отличие от западной традиции, дающей позитивную трактовку понятия «национализм», за рубежом, в частности, у представителей японской политической мысли, существует и негативная трактовка национализма: «Национализм – это такое явление, когда большинство населения какого-либо государства считает, что данная страна принадлежит им и никому больше, и всячески поддерживает это чувство... Подъём национализма изменил облик войны, так как по мере исчезновения чувства принадлежности к единой цивилизации проявлялась тенденция к беспощадному подавлению противника, и сама война постепенно приобретала всё более жестокие формы» (68, 108-109).

Однако Накасонэ и его коллеги Мураками Я., Сато С., Нисибэ С. постоянно подчёркивали неразрывную связь и неотделимость национального и интернационального, указывая, в частности, что: «национальный характер, по ассоциации со старым национализмом, нельзя рассматривать, как нечто закрытое. История любой нации – это не только история её противостояния другим нациям, но и история солидарности с ними. Это не только история отчуждения от других наций, но и история контактов с ними. В истории любой нации имели место не только предубеждения в отношении других наций, но и

понимание их, не только столкновение, но и сотрудничество с ними. В национальном характере, таким образом, заключена двойственная черта международных отношений, вернее заключён разум истории, объясняющий, как добиться равновесия между этими чертами. Чувство равновесия между «закрытостью» и «открытостью», содержащееся в национальном характере, и умение поддержать это чувство, будучи распространено на индивида, проявляется в двусторонних отношениях с другими индивидами, заключающих в себе стремление и к отстранённости, и к контактированию» (68, 71).

В российской традиции трактовка национализма исторически была негативной. Историк Владимир Соловьёв характеризовал национализм как превращение живого народного самосознания в отвлечённый принцип, утверждающий «национальное – как безусловную противоположность «универсальному», а «своё родное» – как безусловную противоположность «чужеземного», как исключительное утверждение одного из них в ущерб другим, обособление каждого народа, его отчуждение от всех других и замкнутость в себе, что при современном ему прогрессе внешней культуры представлялось даже физической невозможностью.

Соловьёв трактует национализм как дело совершенно безнравственное по существу (как отрицание альтруизма и человеческой солидарности). При этом, по Соловьёву, общий принцип «национализма» основан на ложном разделении того, что в действительности неразрывно соединено. Он отмечает, что первоначально понятие «национализм» не имело этого смысла. В русской литературе в негативном значении оно начало употребляться преимущественно с начала 80-х гг. XIX в. Основание некоторой популярности, которой ещё пользуется «национализм», по Соловьёву, заключалось в ошибочном смешении его с патриотизмом.

В свою очередь, «патриотизм» характеризуется Соловьёвым как любовь к Родине, родной земле, привязанность к своей культурной среде. С этими естественными основаниями патриотизма, как природного чувства, соединяется его нравственное значение, как обязанности и добродетели. То есть «ясное сознание своих обязанностей по отношению к отечеству и верное их исполнение образуют добродетель патриотизма, а Отечество признаётся чем-то абсолютным, становится единственным и самым высшим предметом поклонения и служения». При этом патриотическая идея выводилась из сущности самого христианского начала «в силу естественной любви и нравственных обязанностей к своему отечеству» (105, 35-36).

В работах Бердяева Н. также, как и в работах Соловьёва В., указывается на несовместимость национализма с христианством, губительность национализма для самой нации. При этом Бердяев обращал внимание на переход общества к наднациональным, международным культурным и историческим образованиям. Он писал: «Ещё до первой мировой войны империализм выводил государства и народы из их замкнутого национального

существования и ввергал их в мировую ширь. Ему свойственен своеобразный интернационализм... Мир стремится к «универсальному» единству» (8, 34).

Мы же продолжим дальше наш терминологический анализ. Рассматривая триаду «интернационализм-космополитизм-национализм», следует отметить, что разведение в общественном сознании понятий «космополитизм» и «интернационализм» исторически произошло «недавно». Так, Ф. Энгельс употреблял понятие «космополитический» исключительно в смысле «свободный от национальной ограниченности и национальных предрассудков» (60, 490), а Маркс указывал, что по мере становления мирового рынка развивается космополитизм товаровладельцев «как вера практического разума в противоположность традиционным религиозным, национальным и прочим предрассудкам, которые затрагивают обмен веществ среди человечества» (61, 134). В этом смысле пролетарий как владелец товара рабочая сила являлся таким же космополитом, как и буржуа.

Однако в сталинский период космополитизм стал противопоставляться интернационализму и трактоваться как разновидность национализма!!! Эта традиция сохранилась и в позднесоветский период. В частности, в развёрнутой работе Трояновского А.П. «Современный национализм на службе антикоммунизма» (1981 г.).

Трояновский следующим образом характеризует национализм: «Национализм представляет мировоззрение, идеологию, психологию, политику буржуазии. Исходным положением национализма является тезис о нации как надисторической категории, утверждение об особых судьбах разных народов и абсолютном превосходстве «моей» нации, а также различные концепции о непреодолимости и вечном существовании национальных распрей, о том, что «общенациональные» выгоды неизмеримо выше классовых интересов пролетариата. Высшей целью национализма является разъединение трудящихся по расовому или национальному признаку во имя духовного, экономического и политического закабаления трудящихся в интересах эксплуататоров». При этом он выделяет четыре разновидности проявления национализма: великодержавный шовинизм, **космополитизм**, расизм и фашизм. Причём космополитизм раскрывается им как «отрицание права наций на самостоятельное существование, стремление заставить народы отказаться от суверенитета, национальных особенностей, культуры, традиций, во имя абстрактно понимаемого «единства человеческого рода», «единства государства», отрицающее патриотизм под лозунгом «человек – гражданин мира» (114, с. 5, 30, 33).

Такова была советская традиция разработки понятий «космополитизм» и «национализм». Но наиболее ярко эта тенденция нашла отражение в работах старейшего исследователя национализма Джунусова М.С., который выделял следующие характерные черты и составные компоненты национализма:

- национализм – это выход за пределы нормальной, разумной любви к нации, когда возвышенное чувство перерождается в низменное;
- это принцип отношения к инациональному, лишенный гуманизма и справедливости;
- это нарушение общечеловеческих элементарных норм нравственности во взаимоотношениях с другими нациями;
- один из факторов формирования внутренних (по предубеждению) и внешних (давление группового мнения) стимулов деятельности социального субъекта в межнациональном общении;
- поток информации, официальной и неофициальной, различных слухов, адресованных срабатыванию ложно понятой национальной гордости и национального достоинства» (23, 34).

Как компоненты Джунусов М.С. включает в понятие «национализм» национальный эгоизм, национальную исключительность, национальную манию, этноцентризм и предлагает определить состояние массового сознания в межнациональном общении по следующим показателям:

- отношение к языку коренного населения, формы и степень неуважения к нему;
- отношение к развитию национально-русского и русско-национального двуязычия; выполнению русским языком функции языка межнационального общения;
- отношение людей к работе в многонациональных коллективах, к межнациональным бракам;
- наличие или отсутствие друзей из числа представителей других национальностей;
- отношение к межреспубликанской миграции населения;
- наличие или отсутствие интереса к изучению истории, культуры других народов;
- отношение к проблеме взаимодействия и взаимообогащения культур;
- позиция по отношению к процессу утраты отдельными группами населения родного языка;
- отношение к национальным экстремистам и др. (23, 77-78).

Столь подробная характеристика терминологического аппарата, включающего анализ понятий в историческом аспекте (в нашей стране и за рубежом) нам была необходима для того, чтобы в последующем исследовании осознания данных дефиниций в процессе социализации на всех её уровнях и этапах проследить, как идёт осознание социальными индивидами этих понятий, как формируется патриотическое сознание россиян в наше очень непростое время.

При этом данное исследование имеет не только чисто теоретическую, но и практическую направленность: в связи со сменой политических ценностей, отказом от одних (социалистических и коммунистических)

идеологом и поиском новых возникла потребность в формировании **НАЦИОНАЛЬНОЙ ИДЕИ**, которая смогла бы объединить российское общество, раздираемое противоречиями.

И здесь возникают вопросы: «Какие политические, национальные ценности будут заложены в эту национальную идею? Чему будет отдаваться примат, национальному или общемировому, патриотизму или национализму, патриотизму или интернационализму? Возможна ли новая национальная идея на принципах: патриотизма, державности, социальной справедливости и интернационализации (взаимодействия в различных формах интеграции)?»

Ответ на этот вопрос мы постараемся найти при анализе результатов развития российского социума в процессе социализации всех его социальных индивидов.

Глава II. Социализация как процесс формирования конфликтного и консенсусного потенциала в обществе

II.1. Характеристика процесса социализации: структура, социальные институты и этнические особенности протекания

Итак, избрав в качестве методологического подхода исследования системный анализ, гомеостатическую концепцию развития общества, определяющую взаимосвязанность и взаимообусловленность всех его составных компонентов, мы признаем, что не только общество влияет на социального индивида. Индивид является социально активным и, в свою очередь, может активно влиять на развитие общества. Это двустороннее влияние проявляется и реализуется через процесс социализации.

Таким образом, чтобы чётко выяснить причины возникновения конфликтов, построить их динамическую модель и найти пути перехода от конфликта к консенсусу через конкретный механизм управления и урегулирования конфликтных процессов, мы, исходя из гомеостатической модели общества, подробно проанализируем процесс социализации на предмет выяснения формирования конфликтного и консенсусного потенциала в социуме.

Термин «социализация» не имеет однозначного толкования. Прежде были распространены два подхода к его пониманию – психоаналитический и интеракционистский. В психоаналитической традиции социализация понимается как вхождение изначально асоциального и антисоциального индивида в общественную среду и адаптация к её условиям. В русле интеракционизма она трактуется как процесс и следствие межличностного взаимодействия людей.

Теперь социализация определяется как двусторонний процесс. С одной стороны, индивид усваивает социальный опыт, входящий в социальную среду, в систему социальных связей, а с другой – в процессе социализации он активно воспринимает систему социальных связей за счёт активного вхождения в среду. Таким образом, этот подход акцентирует внимание на том, что человек в процессе социализации не только обогащается опытом, но и реализует себя как личность, влияя на жизненные обстоятельства и окружающих его людей.

Считается, что процесс и результат социализации заключают в себе внутренний, до конца не разрешимый конфликт между идентификацией личности с обществом и обособлением от него. То есть успешная социализация предполагает эффективную адаптацию человека к обществу, с одной стороны, и его саморазвитие, активное взаимодействие с обществом, с другой. Этот конфликт раскрывается в фазовой теории социализации: между **фазой социальной адаптации**, включающей приспособление индивида к социально-экономическим условиям, ролевым функциям, социальным нормам, складывающимся на различных уровнях жизнедеятельности общества, к социальным группам, организациям, социальным институтам, и **интериоризацией** – процессом включения социальных норм и ценностей во внутренний мир человека (78, 98).

Наиболее подробно эти противоречия описывает Петровский А.В., рассматривая фазы жизненного пути человека: детство как адаптацию, отрочество как индивидуализацию и юность как интеграцию, отмечая, что вторая фаза вызывается противоречием между достигнутым результатом адаптации и потребностью в максимальной реализации своих индивидуальных способностей («потребностью персонализации»), а третья фаза – противоречием между данной потребностью личности и стремлением группы принять только часть её индивидуальных особенностей (82, 20).

В целом понятие «социализация» раскрывается и в отечественной и зарубежной социологической литературе как процесс усвоения индивидом на протяжении его жизни социальных норм и культурных ценностей того общества, к которому он принадлежит.

В 20-ых годах XX в. в западной социологии утвердилось понимание социализации как той части процесса становления личности, в ходе которого формируются её наиболее распространенные и устойчивые черты, проявляющиеся в социально-организованной деятельности, регулируемой ролевой структурой общества (104, 316). Так, в учебнике политологии для американских колледжей даётся следующее определение социализации как процесса образования и совершенствования, посредством которого индивид усваивает политическую культуру общества, его основные политические понятия, свои права и обязанности по отношению к правительству и приобретает представления о структуре и механизмах политической системы (104, 637).

Данная характеристика не противоречит определению процесса социализации, которое даётся отечественными специалистами и, в частности, И.С. Коном: «Это усвоение индивидом социального опыта, определенной системы социальных ролей и культуры, в ходе которого создается конкретная личность» (45, 101). То есть многозначный термин «социализация» обозначает совокупность всех социальных процессов, благодаря которым индивид осваивает и воспроизводит определенную систему знаний, норм и ценностей, позволяющих ему функционировать в качестве полноправного члена общества. Причём социализация включает в себя не только осознанные, контролируемые, целенаправленные воздействия (в частности, воспитание в широком смысле слова), но и стихийные, спонтанные процессы, так или иначе влияющие на формирование личности.

Мы считаем социализацию процессом становления человека как общественного существа, включающим социальное познание, то есть осознание индивидом своего собственного «Я» и взаимоотношений с другими людьми, приобретение знаний об общественных структурах, в том числе отдельных социальных институтах и их функциях, усвоение ценностей и норм, значимых в данном обществе, и формирование на их основе систем ценностных ориентаций и социальных установок, выработку практических навыков и реализацию их в конкретной деятельности.

Анализируя протекание процесса социализации, мы считаем неверным ограничение социологом Андреевской Н.В. социализации лишь периодом детства и юности. Разумеется, мы согласны с тем, что «решающим, наиболее активным периодом, когда происходит устойчивая интернализация норм, ролей, выработка системы социальных ориентаций, являются детство и юность» (6, 45), но в целом социализация может продолжаться в течение всей жизни. Критические и новые ситуации, такие как политические революции, социальные катастрофы, миграции новой культуры влекут за собой новое познание. В менее драматических случаях новый опыт, особенно связанный с принятием той или иной роли в высокоструктурном обществе, тоже влечёт за собой дополнительную социализацию.

Социализация происходит под воздействием многих факторов, которые можно, по мнению проф. Мудрика А.В., условно объединить в три группы:

– МИКРОФАКТОРЫ, являющиеся условиями социализации всех или очень многих людей: космос, планета, мир в целом, страна, общество, государство;

– МЕЗОФАКТОРЫ – этнос, тип поселения (город, село, в котором живёт человек);

– МИКРОФАКТОРЫ – то есть факторы социализации, с которыми человек непосредственно взаимодействует (семья, школа, общество сверстников) (66, 7).

Рассматривая этнонациональную специфику влияния названных факторов на процесс социализации, нам хотелось бы выделить значительное влияние семьи, а опосредованно (через неё) национальных традиций, обычаев и норм на формирование личности ребёнка. Поэтому, на наш взгляд, учитывая национальные особенности социализации в многонациональных регионах, воздействие факторов может быть представлено в виде следующей схемы (схема 1), указывающей степень значимости их влияния на индивида, причём составной частью социализации является социализация политическая, то есть совокупность процессов, в результате которых индивид принимает определенную политическую роль. Политическая социализация происходит во многих сферах жизни: в семье, группе ровесников, школе, политической организации. Её инструменты – непосредственное воспитательное воздействие, косвенный пример, воздействие политической пропаганды и собственный политический опыт.



Схема 1. Влияние социальных факторов на формирование индивида

Социальными институтами политической социализации являются: семья как первичная ячейка социализации, дошкольные учреждения, школа, молодежные организации, армия, общественно-политические организации или политические партии, средства массовой коммуникации. Наглядно этот процесс представлен в схеме 2.

Осуществление политической социализации

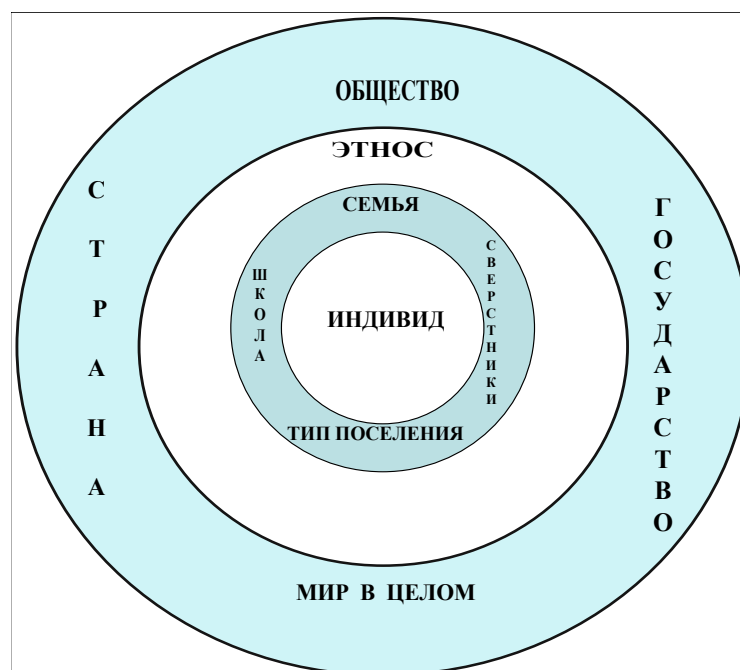

Процесс социализации ребёнка начинается с первых минут его жизни: в первые месяцы и годы жизни ребёнок особенно интенсивно осваивает окружающий мир, его психика наиболее пластична. В семье идёт кристаллизация основных черт будущего политического поведения индивида: старшие передают ребёнку определённые политические взгляды, образцы политического поведения, от родителей он получает пример участия или уклонения от участия в политической жизни, первые рациональные и эмоциональные оценки – это непосредственная социализация в семье, а косвенная заключается в том, что авторитет родителей формирует отношение к большим авторитетам. Атмосфера в семье формирует основные черты личности: способность к согласованным действиям, умение обсуждать вопросы, не совпадающие с собственной позицией, проявление или отсутствие агрессивных тенденций. Такова позиция ряда отечественных социологов и польского политолога Е. Вятра. Этой точки зрения придерживается и автор исследования.

Наряду с семьёй значительную роль в процессе социализации юношей играет группа сверстников, которая является:

- первым форумом, на котором ребёнок сопоставляет взгляды, усвоенные в семье, с взглядами других индивидов, то есть идёт формирование собственных взглядов вне сферы контроля старших;
- формой игрового взаимодействия, имеющей определённые парapolитические черты (группа имеет свою иерархию власти, создаёт

собственные нормы солидарности и образцы поведения, которые частью почерпнуты из жизни взрослых, частью – из автономных образцов, ценных в группе) (15, 376).

В противовес этой концепции автор теории конфликта поколений Джон Колеман считал, что в прошлом семья готовила молодого человека к вступлению в общество, но в современном мире она уже не может более осуществлять эту функцию. Родители не способны понять те огромные перемены, которые произошли в обществе со времени их собственной молодости и, потому не могут поставить себя на место собственных детей, ... а поскольку молодые люди имеют, как правило, более высокое образование, у них на самом деле мало общего с их родителями (129, 156).

Итак, отрицая определяющую роль семьи Дж. Колеман, придавал большое значение в процессе социализации молодёжи «peer group»¹⁸. Дж. Колеман выделял три причины возникновения «peer group»:

- усиливающуюся бюрократизацию общества,
- социально-экономическую дифференциацию и
- быстрорастущую «индустрию подростков».

Он указывал, что в «peer group» складывается субкультура^{19 20}, которая заметно отличается от культуры взрослых. Ей свойственны внутреннее единообразие и внешний протест против установленной системы власти. Благодаря наличию собственной культуры «peer group» маргинальны по отношению к обществу, то есть официально не интегрированы.

¹⁸ «Peer group» означает нечто большее, чем «группа сверстников» или «гомогенная группа». «Peer» происходит от латинского «par» (равный), поэтому обозначаемое им равенство относится не только к возрасту, но и к социальному положению.

¹⁹ Также изучавший молодёжную субкультуру американский психолог и врач Д. Аусубель отмечал, что она выполняет позитивные функции: адаптацию к обществу, присвоение молодому человеку первичного статуса, облегчение эмансипации от родительского дома, передачу специфических для данного слоя ценностных представлений, сплочения сил сопротивления против авторитета взрослых (особенно родителей), удовлетворение потребности в гетеросексуальных контактах, действие в качестве важнейшего (социального) подготовительного института («переходного поля») для юношеского возраста (127, 330).

²⁰ Сходную позицию занимает израильский социолог С. Эйзенштадт, согласно которому малые группы образуют как бы промежуточное звено при переходе молодого человека из интимного мира семьи в формально бюрократизированные структуры общества. Поэтому они являются самыми важными инстанциями социализации, служат идеальным полем для тренировки исполнения будущих социальных ролей, снятия напряжения после работы и учёбы, местом для развития самосознания, солидарности и т.д. В них есть своя молодёжная субкультура, противостоящая традиционной культуре взрослых и характеризующаяся повышенным единообразием в стиле поведения, языке, манере одеваться, времяпрепровождении. Ведущим, по мнению С. Эйзенштадта, также, как и Д. Аусубеля, является одобрение или не одобрение сверстников (134, 300), влияние авторитета. В целом же большим авторитетом, по сравнению с родителями и другими взрослыми, начинает пользоваться группа (окружение) сверстников.

С концепцией Дж. Колемана о взаимоотношениях поколений сходна концепция М. Мид, которая раскрывается в книге «Культура и мир детства». В частности, Маргарет Мид характеризует следующим образом отношения между представителями старшего и младшего поколений: «Совсем недавно старшие могли говорить: «Послушай, я был молодым, а ты никогда не был старым». Но сегодня молодые могут им ответить: «Ты никогда не был молодым в мире, где молод я, и никогда им не будешь» (104, 360). Таким образом, распадается цепочка взаимосвязи между поколениями. На смену власти родителей над детьми (как основы влияния), что было характерно для предшествующих обществ (постфигуративных и кофигуративных, по терминологии М. Мид), должно прийти влияние авторитета. В целом же большим авторитетом, по сравнению с родителями и другими взрослыми, начинает пользоваться группа (окружение) сверстников.

Рассматривая оригинальные разработки вопросов социализации, сделанные Дж. Колеманом, М. Мид, представителями немецкой школы социологии молодёжи, мы считаем, что концепции данных авторов о взаимоотношениях поколений сформировались на конкретном фактическом материале стран Западной Европы и США и что не следует их абсолютизировать. Поэтому попытка экстраполяции их на российскую почву привела бы к определенной односторонности. При анализе взаимоотношений поколений, на наш взгляд, необходимо учитывать особенности, свойственные нашей стране: влияние политической обстановки, традиций в системе воспитания, материальную зависимость детей от родителей (до довольно зрелого возраста), а также реальные условия конкретного региона.

Представителями американской структурно-функциональной школы социологии в своих трудах также уделялось внимание роли различных институтов в процессе социализации. Т. Парсонс в «Общетеоретических проблемах социологии» указывал, что «процесс социализации проходит ряд стадий, определяющихся как подготовка к участию в различных уровнях организации общества. Имеются три основные стадии процесса социализации... Первая из них имеет место в семье, вторая концентрируется в начальной и средней школе и третья – в колледжах, в высшей и профессиональной школах.

Основной характер структуры отдельной личности складывается в процессе социализации на основе структуры систем социальных объектов, с которыми она имела связь в течение своей жизни, включая культурные ценности и нормы, институционализованные в этих системах» (81, 58-59).

В структурно-функциональной теории Т. Парсонса молодой человек представлен как «marginal man», то есть аутсайдер общества, который ищет прибежища у «peers». Т. Парсонс и Р. Мертон, подчеркивая маргинальный статус молодёжи, указывали, что в малых группах неизбежно наличие молодёжной субкультуры и специфических для молодёжи форм поведения, которые характеризуются как маргинальные.

Само же понятие «маргинальный человек»²¹ было введено в социологию в 1928 г. Р. Парком, который использовал его для объяснения расовых проблем. По Парку, «маргинальный человек» находится на границе различных социальных групп, живёт одновременно в двух различных мирах и в обоих в той или иной степени является чужаком. Вследствие своего специфического положения на социальной периферии «маргинальный человек» обладает особыми признаками. Он психологически нестабилен, беспокоен, испытывает чувство неловкости.

В тот же период (в 30-ые годы XX в.) Э. Стоунквистом с этнокультурологических позиций разрабатывалась концепция маргинальной личности: стремясь интегрироваться в «доминирующую» группу общества, члены «подчинённых групп» (например, этнические меньшинства) приобщаются к её культурным ценностям. Формирующиеся таким образом «культурные гибриды» неизбежно оказываются в «маргинальной» ситуации – на краю как доминирующей группы, никогда их полностью «не принимающей», так и группы происхождения, отторгающей их как отступников. «Маргинальная личность» по происхождению – расовый гибрид, культурная идентификация которого объективно не может быть целостной, однозначной.

Стоунквист считал, что в зависимости от обстоятельств «маргинальная личность» может играть роль лидера социально-политических, националистических по своему характеру движений или же влечёт существование вечного изгоя (104, 175).

В целом же, теория Т. Парсонса и других американских социологов сороковых-шестидесятых годов, рассматривающих социализацию, прежде всего, как процесс социальной адаптации, приспособления личности к среде путём усвоения заданных обществом норм, правил и т.п., были, по существу, теориями конформности, они недооценивали собственную активность и вариабельность поведения личности на всех этапах её развития. А ведь в реальном процессе социализации индивиды не просто адаптируются к среде и усваивают предлагаемые им социальные роли и правила, но также постигают науку создавать нечто новое, преобразуя сами себя и окружающий мир. Здесь проявляется другая, «деятельностная» модель личности, которая, может быть, как положительной, так и отрицательной и даже противоправной.

Однако в своём исследовании нам хотелось бы обратить внимание на влияние этнокультурных особенностей на протекание процесса социализации.

²¹ «Маргинальная личность» происходит от латинского «марго» – край. Это понятие в западной социологии употребляется для выделения и анализа специфических, противопоставленных общественно нормальным, отношений «социальный субъект – социальная общность». Цит. по: Современная западная социология. Словарь. – М.: Политиздат, 1990. – С. 175.

По данному направлению существует богатая научная традиция в нашей стране и за рубежом²².

Говоря об этнонациональных особенностях процесса социализации, необходимо помнить, что под этносом понимается исторически сложившаяся устойчивая совокупность людей, обладающая общими чертами и стабильными особенностями культуры и психологического склада, а также сознанием своего единства и отличия от других подобных образований (143, 18). Упрощая, можно сказать, что этническая или национальная принадлежность человека определяется языком, который он считает родным, а еще точнее – культурой, стоящей за этим языком. Любые попытки определить национальность человека «по крови», с нашей точки зрения, несостоятельны и ведут к шовинизму и расизму.

Различия в том, как реально осуществляется социализация детей, связаны с особенностями этносов, которые можно объединить в две группы: витальные (жизненные, биологические) и ментальные (фундаментальные духовного свойства).

Менталитет этноса воспринимается человеком с раннего детства. Его влияние идёт первоначально в процессе усвоения родного языка. Язык народа отражает его историю, жизнедеятельность, восприятие мира, культуру, влияет на склад мышления, на образование системы ценностей.

Менталитет нации проявляется также в имплицитных (несформулированных) концепциях личности и её воспитания. Под влиянием особенностей национального бытия у членов разных наций формируются разнообразные представления: эстетические – о красивом и некрасивом; о полезном и бесполезном, об удобствах быта, неодинаковые понятия о бережливости и практичности, а также специфические формы реализации таких душевных качеств как доброта, впечатлительность, сдержанность, общительность, такт, вежливость и т.д. Это тем более следует отметить, что в нашей литературе имели место попытки приписывания отдельным нациям таких качеств как доброта, патриотизм, уважительное отношение к матери. В действительности эти свойства присущи всем без исключения народам. Национальные свойства выражаются в аранжировке, в конкретных формах проявления общих черт. Так, всем народам свойственно чувство патриотизма, но в зависимости от конкретных исторических традиций оно проявляется в разных формах. То же самое можно сказать о традиционных нормах поведения гостеприимства у разных народов и т.д.

²² Проблема социализации в различных этнокультурных условиях затронута в трудах Бронфенбреннера У., Мид М., Фриденбурга Э. и др. В нашей стране до Октябрьской революции и вплоть до 30-х годов XX века такие исследования велись, затем они были прерваны, и только с 90-х гг. XX века началось их возрождение. Эта проблематика раскрывается в работах ряда авторов позднесоветского периода: Мудрика А.В., Арутюняна Ю.В., Дробичевой Л.М., Джунусова М.С. и др. (5, 27, 8; 22, 38).

Естественным следствием этого является наличие в менталитете каждой нации имплицитных концепций воспитания, которые во многом определяют, чего взрослые добиваются от детей и каким образом они это делают. Причём сами дети с довольно раннего возраста тоже имеют собственные (несформулированные) концепции личности, поведения, отношений со взрослыми. Они отражают влияние менталитета нации, специфически преломляющегося в связи с особенностями конкретной семьи, школы, ближайшего социального окружения, и весьма существенно влияют на процесс воспитания.

Процесс социализации в условиях многонациональной среды значительно отличается от социализации в однонациональной среде. Он сложен и многогранен. Итак, исходя из вышесказанного, мы считаем социализацию поэтапным процессом, решающей фазой которого является детство, когда ребёнком особенно активно и интенсивно усваиваются навыки и умения, интернализуются установки, ценности и социальные роли, в результате чего индивид формируется как личность, и осуществляется интеграция его в общество. Социализация является как бы «вторым социокультурным рождением» человека, неразрывно связанным с окружающей средой, и осуществляется всеми институтами и социальными факторами, с которыми индивид взаимодействует.

В процессе перехода из одной жизненной фазы в другую социальный индивид сталкивается с социальными и материальными условиями среды, вырабатывает внутренние психологические представления о них, делая их, таким образом, собственными; усваивает социальные установки и способности к действию, которые позволяют ему приспособливаться к социальной среде, отвечать социальным ожиданиям и влиять на их формирование.

Одним из основных составляющих компонентов социализации в условиях многонационального региона является процесс формирования национального самосознания как отдельного индивида, так и национального сознания представителей различных национальностей в целом, который включает следующие этапы:

1) национальную самоидентификацию (осознание индивидом своей национальной принадлежности);

2) развитие национального и интернационального компонентов в национальном самосознании, в которое входит:

а) формирование патриотического сознания индивида, включающее осознание отношения к Родине (Отечеству), элементам, его составляющим, своему народу, усвоение определенной шкалы ценностей и установок, становление ценностных ориентаций, развитие психологии патриотизма на основе национальной гордости, исторического самосознания, обычаев, традиций, нравов; соотношение рационального и иррационального в национальной психологии;

б) формирование отношения к представителям других национальностей на основе повседневного опыта, сложившихся национальных стереотипов, системы воспитания (под воздействием окружающей среды: семьи, родственников, сверстников, представителей своей национальности; воспитательное воздействие государственных институтов: детских дошкольных заведений, школы, внешкольных воспитательных учреждений, средств массовой коммуникации), цель воздействия которой – формирование культуры межнационального общения;

3) формирование политической культуры, в том числе и в сфере национальных отношений, включающей оценку политической ситуации, отношение к системе политической власти и её институтам, формирование политических взглядов, симпатий и антипатий, убеждений и подготовку к реализации этих убеждений в гражданской деятельности.

Первичным институтом социализации, в котором начинается формирование национального самосознания, является семья. Всеобъемлющее влияние семьи на младших членов, его содержание и характер связаны с рядом психологических механизмов социализации ребёнка в семье. Первый из них – подкрепление: поощряя определенное поведение ребенка, наказывая его за нарушение тех или иных правил, родители внедряют в его сознание систему норм, знаний о том, какие из них одобряются, а какие – нет.

Другим механизмом является идентификация: ребёнок подражает родителям, ориентируется сознательно или неосознанно на их пример. Одной из специфических черт детей младшего школьного возраста является наличие элементов неосознанного копирования, которое позже в процессе обучения и воспитания превращается в более осознанный, мотивированный и избирательный акт. Говоря о подражании, важно отметить, что это одна из форм воспитывающего воздействия примера, основа которой закладывается в семье. Стиль семейной социализации тесно связан с национальными традициями, культурой общества, а в их рамках – с социальной принадлежностью, уровнем образования родителей. Именно в семье, а иногда только в ней, дети познают основы национального языка, культуру, обычаи и традиции своего народа. Семья, круг родственников и представителей той же национальности являются основной сферой применения национального языка. В условиях семьи, под воздействием ближайшего окружения начинается осознание детьми понятий «Родина», «Отечество». Таким образом, уже в семье в раннем детском возрасте детьми предпринимается первая неосознанная попытка национальной самоидентификации, хотя сознание дошкольников ещё не в состоянии произвести дифференциацию окружения по национальному признаку.

Затем, уже в школе происходит дальнейшее развитие патриотического сознания, меры воспитательного воздействия приобретают системный характер. При этом прохождению учащегося через систему патриотического

воспитания призвано обеспечить усвоение им определенных экономических, социально-политических, нравственных, эстетических и других ценностей, превратить их в убеждения и тем самым сформировать положительное активное отношение к Отечеству. Патриотическое сознание формируется как результат ценностного отражения атрибутов Отечества и избирательного восприятия традиций прошлого в сознании воспитуемых через призму их потребностей и интересов. Развитие патриотического сознания идёт от чувственно-эмоционального, психологического до рационального – идеологического уровня. Психология патриотизма включает чувства, переживания, обычаи, традиции, нравы, состояния, установки, отражающие особенности развития данного народа и выражающие эмоционально окрашенное отношение к Отечеству. В психологии патриотизма отражены особенности природно-климатические, географические, исторические и другие, характеризующие факторы национально-специфического бытия народа.

Таким образом, патриотизм – это такое состояние сознания и поведения личности, в котором происходит идентификация индивида с социально-этнической общностью. В результате этой идентификации личность испытывает патриотические чувства любви к родному языку, культуре, родным местам, природе, к своему народу, чувство национальной гордости.

Психология патриотизма есть нижняя ступень патриотического сознания, его чувственный этап. Патриотические идеи – теоретико-патриотическое сознание – высшая рациональная ступень патриотического сознания.

Чувство любви к Родине может быть успешно зафиксировано у человека уже в раннем детском возрасте с помощью чувственного воздействия, на основе даже небольшого собственного опыта, подкрепленного аналогией. Патриотические чувства являются эмоциональной реакцией индивидов на явления и процессы национальной жизни. Они носят относительно устойчивый характер и формируются не автономно, вне системы социально-исторических, политических, эстетических, нравственных и других чувств людей.

Патриотическое воспитание начинается с изучения и развития потребностей и интересов воспитуемых и заключается в познании ценностей Отечества, формировании системы оценок, ценностных ориентаций и превращении их в убеждения через включение воспитуемых в патриотическое действие. Для формирования патриотических убеждений требуется активное воздействие на эмоциональную сферу личности, которое бы побуждало её пережить, прочувствовать, внутренне принять патриотические традиции, нормы поведения, испытать чувства радости и гордости, энтузиазма или гнева в отношении определенных явлений жизни. Причём важно, чтобы патриотизм стал не только убеждением личности, но и превратился в мотив ее поведения, реализовался в её деятельности. Не став убежденностью, социальные нормы остаются на уровне формального знания, внешнего для личности предписания.

Важно, чтобы мотивом деятельности личности выступала её внутренняя убежденность в полезности её деятельности (в том числе и для самого социального индивида).

Патриотическое воспитание в предшествующий период выступало как целостная система, с присущими ей механизмами, элементами: воспитатели, воспитуемые, патриотические идеи, патриотические средства, методы и т.д. и осуществлялось патриотическое воспитание в единстве трёх уровней: эмоционально-волевого, рационального, действенного. Данная система была полностью разрушена в период постсоветского реформирования.

Однако традиция разрушения духовных (в т.ч. и идеологических) ценностей была характерна и для предшествующего социалистического периода. «Традиция – это орудие классового господства – таков исторический взгляд социализма, а потому, – как считал Я. Накасонэ, – их разрушение было заложено в самой его сущности». И как результат: «Развенчание Сталина, отрицание Хрущёва, низведение до полного неприятия Брежнева – всё это привело к тому, что был похоронен весь семидесятилетний опыт социализма. В результате чего советский народ, подобно человеку, утратившему память, движется к устрашающему душевному вакууму, не имеющему никакой опоры в прошлом» (68, 53).

В настоящий момент возникла потребность в создании приемлемой для российского общества **новой объединяющей весь социум национальной идеи**. Станет ли основой её «патриотизм с человеческим лицом» без «примеси» националистического неприятия других наций, с осознанием необходимости восстановления и укрепления интеграции как обязательной черты современного цивилизованного общества, пониманием интернационализации процесса общественного развития и места своей страны в нём?

Надежда на реализацию этой идеи есть. Здесь, на наш взгляд, уместно привести характеристику Анатодем Рапопортом российского патриотизма, который при сохранении преемственности с некоторыми политическими ценностями предшествующего периода может взять из них для творческого развития всё самое лучшее. Итак, «в активе у русских имеется величайший идеал – у их патриотизма позитивная основа, благодаря чему, с одной стороны, национальное чувство может развиваться из ограниченной приверженности (самому себе, семье, обществу), а с другой, патриотизм может перерасти во всеобъединяющую верность – культуре, человечеству, самой жизни». Причём у современного российского патриотизма здоровая основа, так как «советский патриотизм оставался удивительно свободным (относительно, разумеется) от агрессивности, шовинистического налёта. В советском национальном патриотизме было мало реакционных тенденций. Советский патриотизм проявлялся главным образом в идее защиты своей страны» (91, с. 263, 271).

Но, характеризуя патриотическое воспитание, необходимо помнить о его неразрывной связи с интернациональным воспитанием, так как важнейшим

принципом интернационализма является органическое сочетание общего и особенного, интернациональных и национальных интересов. Нельзя рассматривать интернационализм только как отношение к другим народам, а интернациональные интересы – лишь как внешние интересы. Интернациональные интересы неразрывно связаны с внутренней жизнью наций и народностей. Интернациональные интересы – это не только потребности различных межнациональных общностей, но и коренные потребности каждой нации, поэтому, рассматривая национальное, нужно выделять в нём национально-особенное (то есть то, что отличает одну нацию или народность от других) и интернациональное – то лучшее, что берётся из культурного достояния других народов. Таким образом, осуществляется взаимосвязь и взаимопроникновение культур, в том числе усвоение достижений мировой культуры, тем самым создается преграда самоизоляции и консервации отсталости.

II.1. Анализ прохождения социализации молодёжи в полиэтничном регионе (по материалам конкретных социологических исследований)

Если мы обратимся к характеристике патриотического воспитания в многонациональной (полиэтнической) среде, то следует отметить, что оно имеет свою специфику. Оно представляет собой двуединый процесс воспитания любви к своей земле, лучшим традициям своей нации, с одной стороны, и воспитание любви и гордости за всю страну и народ – с другой. С целью изучения эволюции данного процесса и особенностей его протекания автором было проведено крупное многоэтапное социологическое исследование в школах г. Астрахани и Астраханской области, начиная с 1988 г., охватывающее 1 349 человек. В 1995-1996 гг. (ноябре-декабре) были проведены повторные опросы старшеклассников (10-11 классы – 15-17 лет) школ с многонациональным составом г. Астрахани.

На примере школ и классов многонационального состава, на наш взгляд, представляется возможным проследить соотношение национального и интернационального факторов в национальном сознании учащихся, формирование их ценностных ориентаций, отношение к Родине и своему народу, осознание своей национальной принадлежности, формирование отношений к представителям других национальностей (на основе повседневного опыта, сложившихся национальных стереотипов, системы воспитания и образования), формирование культуры межнационального общения. Поэтому представляется интересным исследование следующих составных частей социализации учащейся молодёжи: становления взглядов молодых людей, формирование их позиций и системы ценностей, выработка навыков социального поведения под влиянием разнородных факторов, обуславливающих позицию школьников.

Мы приведём для сравнения данные за 1991, 1995 и 1996 годы. Сложность формирования патриотического сознания в связи с изменением идеологием и как следствие ценностных критериев в духовной сфере, а также непростая внутривнутриполитическая ситуация в стране наиболее чётко фиксируется через характеристику учащимися таких понятий как «Родина», «патриотизм», «быть патриотом», «интернационализм», «национализм».

Итак, школьникам при опросах в 1995 и 1996 гг. (также, как и в 1990 и 1991 гг.) было предложено дать определение вышеназванных понятий. Однако, если в предшествующий период (до начала 90-х гг.), традиционным, по данным педагогики, считалось, что формирование понятия «Родина» у учащихся от младших возрастных категорий к старшим идёт по нарастающей от понятия «малой Родины» (места, где родился и живёшь, родной дом, село, город, где живут родные и жили предки) к определению «край, область» и высшему этапу – «республика, страна, государство» (причём, последняя градация, как считалось, была характерна больше для русскоязычного населения), то

исследования, проведённые автором в 1989-1991 г.г., показали следующую картину: учащиеся 3-10 классов дали 75-80% ответов, определяющих «Родину» как «малую Родину» – т.е. место рождения и проживания, где живут родные и жили предки, где можно разговаривать на родном языке. «Это самое дорогое, это мать» – такое определение в 75-80% ответов учащихся всех возрастов и всех национальностей в 1990, 1991 и 1995, а в 1996 г. осталось на уровне 75%.

В 1996 г. при определении понятия «Родина» школьниками были даны и такие диаметрально противоположные ответы:

«Родина – это моя судьба, моя жизнь, высшая ценность, наше богатство, самое дорогое в жизни, без чего не может жить ни один человек» – 9%;

«Родина – это, где все живут как одна большая семья» – 1%;

«Родины сейчас нет» – 1%; «сейчас это непонятно, но это должно быть важно для человека» – 1% (процентное соотношение таких ответов составило 10:2 в 1996 г., в 1991 г. оно было 20:2).

Если при опросах 1990-1991 гг. трактовка понятия «быть патриотом» давалась как совершение неординарного поступка в экстремальной ситуации, т.е. совершение великого дела, героического поступка, подвига во имя Родины, жертвование для неё жизнью и преобладала в зависимости от возраста – 21-70% (в 1995 г. она составила 19%, в 1996 г. – 8%), то в 1995 г. в ответах 83% респондентов и в 1996 г. у 79% преобладают характеристики и установки на долговременное продолжительное действие в повседневной жизни: верность и честное выполнение долга – 42%, служба и помощь Родине – 13%, защита Родины – 13%, борьба с несправедливостью – 5%.

При опросе 1996 г. на вопросы «что такое патриотизм?» и «что значит быть патриотом?» были получены ответы следующего характера:

– «это делать для людей всё и не получать взамен ничего» – 1%;

– «я не советую этого делать людям» – 1%;

– «любовь к Родине теперь не котируется, т.к. люди, эмигрирующие за границу, о Родине уже не вспоминают» – 1%;

– «в нашей стране сейчас нет патриотов» – 1%;

если в 1995 г. 2% школьников в понятие «быть патриотом» вкладывали смысл «отстаивание национальных интересов», то в 1996 г. произошла эволюция данной категории от «отстаивания национальных интересов» к «борьбе за своих» – 2%, в т.ч. – «это когда за оскорбление твоей Родины ты готов другого убить» – 1%.

Доминирование национальных компонентов над интернациональными в национальном самосознании учащихся наиболее наглядно проявилось при характеристике понятия «интернационализм». Если в 1990 г. 77-100% сельских школьников (в апреле месяце) и 19-34% городских (в октябре) дали определение в общепринятом, традиционном смысле как «дружба, общение, единение, взаимопомощь, взаимопонимание, взаимосвязь, сплочённость, уважение и равноправие народов» и только 4% городских учащихся ответили,

что для них такого понятия не существует, то в ноябре 1991 г. – 1%, в 1995 г. – 10% и в 1996 г. – 23% городских учащихся 10-11-тых классов в своих ответах указали, что «интернационализм» как «добровольное сотрудничество всех народов, основанное на равноправии и взаимном уважении существует у нас в стране»;

– «имеются лишь отдельные проявления такого интернационализма» – 56% в 1991 г., 69% – в 1995 г., 52% – в 1996 г.;

– «это лишь пропагандистский миф, в реальной жизни такой интернационализм не существует» – считали 40% – в 1991 г., 12% – в 1995 г., 21% – в 1996 г.;

2% учащихся в 1991 г., в 1995 и 1996 гг. отметили, что интернационализм существовал в предыдущие годы (10 лет назад, в 1941-1945 гг., во время руководства Брежнева Л.И., существования СССР, а сейчас его нет).

При анкетировании в 1991, 1995 и 1996 гг. учащихся классов многонационального состава, им предлагалось выбрать из приведённых суждений о национализме те, с которыми они согласны.

Таблица № II.I

Трактовка учащимися понятия «национализм»

(в % от числа опрошенных по годам)

	1991	1995	1996
1) национализм всегда означает возвышение одного народа за счёт других и в ущерб им	6	1	6
2) национализм – это проявление очень сильной любви к Родине, своей истории и культуре	7	6	0
3) национализм – это всегда антидемократизм, выражение интересов реакционных сил общества	8		
4) национализм – единственная основа для объединения нации, предотвращения ее раскола	2	8	3

Итак, ответы старшеклассников распределились следующим образом:

– положительную оценку национализма (суждения 2 и 4) дали в 1991 г. – 35%, в 1995 г. – 84%, в 1996 г. – 71% (то есть произошла позитивизация национализма);

– отрицательную – (суждения 1 и 3) дали в 1991 г. – 20%, в 1995 г. – 28%, в 1996 г. – 27% опрошенных.

Смешанную в 1991 г. – 45%, в 1995 г. смешанных оценок не было, в 1996 г. смешанную оценку дали 2%, то есть учащиеся уже давали строго определённую оценку, только отрицательную или только положительную.

В ноябре-декабре 1991 г. 18% старшеклассников г. Астрахани выразили положительное и 51% – безразличное отношение к межнациональным бракам

вообще, а при выборе собственного будущего супруга или супруги 31% школьников отмечал важность учёта национальности, указывая при этом на необходимость следования в семейной жизни национальным традициям и обычаям. При выборе коллектива для будущей профессиональной деятельности 83% учащихся указали, что его национальный состав для них значения не имеет, а важны деловые и личностные качества его членов; предпочтение коллективу, в котором работают представители своей национальности отдали в 1991 г. 14% старшеклассников.

Учащиеся следующим образом ответили на вопрос: «Имеет ли для них значение национальность при выборе друзей?» Отрицательно ответили:

	1991	1995	1996
казахи	84		
кавказцы	75	67	
татары	99	86	91
русские	87	83	87

В целом же весь комплекс ответов школьников на вопросы анкет даёт очень сложный и противоречивый результат. Из приведённых эмпирических данных мы видим, что происходит снижение сакрального значения таких понятий как «Родина», «Отечество», снижение значимости понятий «патриотизм», «быть патриотом», «интернационализм» и, наоборот, повышение значимости и позитивизация понятия «национализм».

Особую тревогу вызывает следующий факт: среди учащихся русской национальности 19% не слушают радио (в 1995 г. – 19%), 10% не читают русскую литературу (в 1995 г. – 10%), 16% не читают газет и журналов (в 1995 г. – 10%). (Показатель среди взрослых, не читающих газеты и журналы, при прошлогоднем опросе составил 7,2%), не интересуются выступлениями фольклорных ансамблей 52% (в 1995 г. – 48%). При этом 20% русских учащихся вообще не воспринимают русский язык как национальный, считая национальными: татарский, казахский, английский и др. Русский язык для них – средство межнационального общения, средство для получения знаний и т.д.

Итак, подведём итог: **результатом социализации является готовность личности к определённому способу действий.** Поэтому в своём исследовании мы затронули не только характеристику процесса воспитания социально значимых черт личности, но и проанализировали его результаты, из которых следует, что прогнозирование социального поведения личности можно осуществить следующим образом: процесс идёт через изучение мотивации действий социальных индивидов, возникающей на основе интереса, исходящего из личностных потребностей.

Этот процесс можно схематично изобразить в виде логической цепочки:



Причём потребность имеет не только субъективный характер, но и формируется обществом (это может быть целенаправленно или как следствие отражения объективных факторов). В процессе социализации идёт адаптация индивидов к групповым нормам и ценностям. Через регулятивные механизмы, в частности, происходит формирование ценностных ориентаций и поведенческих установок социализируемых индивидов. Отсюда мы можем сделать вывод, каково общество, таковы и индивиды, которые, в свою очередь, оказывают на общество ответное воздействие. Но при этом необходимо помнить, что, как верно было отмечено Ядовым В.А.: «Ценностные ориентации образуют высший уровень диспозиционной иерархии. В свою очередь, имеется иерархия и в системе ценностей. Вершину ее составляет «жизненный идеал» – то есть социально-политический и нравственный образ желаемого будущего. Ценностные ориентации так или иначе согласуются с идеалом, формируя собственную иерархию жизненных целей, более отдалённых, относительно близких и ближайших, а также ценностей-средств, или представлений о нормах поведения, которые человек рассматривает в качестве эталона» (99, 47).

Социологические исследования в нашей стране и за рубежом показали, что с начала процесса реформирования произошли изменения ценностей, а именно: уважение к таким ценностям как «дисциплина», «послушание», «выполнение долга», «подчинение», «скромность», «самообладание», «бескорыстие», «самоотверженность», «покладистость» значительно ослабло и, напротив, к таким ценностям как «свобода» (от авторитетов), «признание» (личности), «автономия» (отдельного человека), «удовлетворение эмоциональных потребностей», «самореализация», «раскованность», «самостоятельность» и «личная неприкосновенность» возросло (73, 112). В непосредственной связи с девальвацией ценностей, связанных с понятием долга и одобрения существующего порядка, и возрастанием значения ценностей, относящихся к самореализации, находится утрата доверия к государству, недовольство практически всеми институтами политико-административной сферы.

Итак, мы вернёмся к логической цепочке:



и рассмотрим одну из главных жизненных потребностей человека, потребность в безопасности. Здесь уместно привести эмпирический материал. Как показало авторское социологическое исследование, в настоящий момент эта потребность не реализуется в достаточной мере. Если мы возьмём данные за 1994-1995 гг., то только 3% населения считало, что государство охраняет и обеспечивает их права, в то время как 82% (1995 г.) и 79% (1994 г.) признавали свою правовую незащищённость.

Если мы рассмотрим данные за 1996 г., то уровень безопасности оценивался молодёжью как чрезвычайно низкий – 81%; невысокий, нестабильный – 9%, при этом в ответах указывалось, что:

- безопасности вообще нет;
- в стране царит произвол и беспредел, творятся насилия, убийства, грабежи;
- президент и его команда не могут обеспечить безопасность граждан;
- в нашей стране личная безопасность граждан не гарантирована;
- если что-нибудь произойдёт, никто и пальцем не пошевелит;
- когда идёшь домой, могут напасть, дома – ограбить;
- никто не защищён от нападения, даже от убийства;
- сам о себе не позаботишься, считай, пропал.

Только 6% оценили уровень безопасности как нормальный. Среди школьников, опрошенных в 1996 г., только 3% были уверены, что их личная безопасность в достаточной степени обеспечена и гарантирована полностью;

- лишь частично – 15% (но они в этом были недостаточно уверены).

В том, что безопасность не обеспечена, был уверен 77%; считают, что личная безопасность зависит от них самих и их друзей – 3%.

Силами, служащими гарантом безопасности, в 1996 г. были названы следующие, которые можно разделить по группам:

1 группа – государственные структуры и государство:

- правоохранительные органы – 63%, в том числе: милиция – 35%, ОМОН – 14%, СОБР – 3%, ГАИ – 2%. В то же время были даны следующие оценки: милиция вообще не работает – 6%, милиция сама первая мафия – 2%.

- Вооруженные Силы Российской Федерации – 24%, в том числе: ФПС – 3%, «Альфа» – 5%, ВМФ – 2%, ФСБ – 3%, МЧС – 2%,
- закон, хотя он часто не выполняется – 3%,
- государство – 3%.

2 группа – самозащита и средства самозащиты:

- самозащита (если сам себя не защитишь, то никто; собственные мускулы) – 7%; телохранители – 2%; оружие – 2%;

3 группа – никто не охраняет:

- никакие силы не служат безопасности – 17%, не знаю – 5%.

4 группа – криминальные структуры:

- наверно, мафия – 3%.

Следует отметить, что наибольшее количество предпочтений (17%) в 1994 г. получила армия, как гарант безопасности граждан России.

При опросе 1996 г. силами, дестабилизирующими обстановку в стране и нарушающими безопасность граждан, названы:

- преступность, преступные организации, и порождаемые ею явления – 66%, а именно: мафия – 12%; преступность – 26%; коррупция – 3%; незанятая молодёжь – 5%; наркоманы – 8%; огромный поток ввозимых в регион наркотиков – 3% и оружия – 5%; террористы – 6%;
- политики и политические организации – 8%;
- националистические группировки (банды) – 9% (из них чеченские – 6%);
- правоохранительные органы – 9%;
- психически больные люди – 6%.

Возможно, исходя из того, что государство не выполняет своей функции по обеспечению потребности населения в безопасности, у граждан формируется как ответная реакция – установка на несоблюдение правовых норм: только 43% молодёжи однозначно настроены на выполнение закона (при любых обстоятельствах, даже, если он, по их мнению, несправедлив или устарел, мотивируя это следующим образом: «закон нужно исполнять всегда, обязательно, мы же живём в цивилизованном обществе»).

Установку на неисполнение закона имеют 50% молодых людей, из них:

- нетвёрдую – 30% (в зависимости от обстоятельств (его можно обойти, исполнять необязательно, если приносит вред, несправедлив, то не нужно, в зависимости от меры ответственности);
- твёрдую на закононепослушание – 20%;
- затрудняются дать ответ – 7%.

Социологическое исследование ставило задачу изучения степени предрасположенности молодёжи к различным видам девиантного поведения, выяснялось отношение к таким видам девиации как алкоголизм, табакокурение и наркомания. На наш взгляд, актуальность данной исследовательской работы

обусловлена, в частности, тем, что в настоящий момент в России, по данным Нижегородской научно-практической конференции, 50% населения не зависимо от возраста находится в алкогольной зависимости, поэтому, чтобы постараться предотвратить фактически назревшую социальную и генетическую катастрофу, необходимо формирование соответствующего отношения у населения и, в первую очередь, у молодёжи, к девиантным отклонениям.

И здесь нам хотелось бы вернуться к парсоновской концепции социализации в той её части, касающейся девиантного поведения. Мы считаем не верной его трактовку девиантного поведения, исходящую из того, что девианты – это люди с неадекватной социализацией. Отнюдь нет. На наш взгляд, девиантами социальные индивиды становятся адекватно той социализации, которая проводится в обществе. Если в обществе утверждаются де-факто новые ценности и поведенческие критерии, которые ещё недавно считались преступными и которые не закреплены законом, то социализация пойдет адекватно тем ценностным ориентациям и мотивациям, которые сложились в обществе на данный момент.

Если мы обратимся к анализу эмпирических материалов, полученных в ходе авторского исследования (опрашивались учащиеся в возрасте 14-17 лет), то в процессе опроса было выявлено отношение школьников к различным проявлениям девиации (таким как алкоголизм, табакокурение и наркомания) и людям, склонным к этим отклонениям.

В частности, к употребляющим алкоголь:

- отрицательно относятся – 50% (из них 2% не будут возражать, если их друзья будут употреблять спиртные напитки);
- нормально, терпимо – 25%;
- безразлично – 6%;
- в зависимости от количества (если в меру) – 50%
и по праздникам, то не так уж плохо – 10%;
- с жалостью – 3%;
- люди сами делают выбор, это их дело – 6%.

К табакокурению и людям, подверженным табакокурению:

- отрицательно – 37%;
- нормально, даже положительно, так как сам курю – 40%;
- безразлично – 9%;
- в зависимости от количества, отношение терпимое – 63%
- от места употребления и возраста – 5%;
- люди сами делают выбор, пусть живут как хотят – 8%;
- с жалостью – 1%.

К наркомании и людям, употребляющим наркотики:

- отрицательно – 81%;
- с жалостью – 8%;

- нормально – 4%;
- это их дело, они сами сделали выбор – 3%.
- безразлично – 4%.

Таким образом, мы видим, что если к наркомании и наркоманам у подавляющего большинства молодёжи однозначно негативное отношение, то к употреблению алкоголя (у 50%) и табакокурению (у 63%) отношение в значительной мере терпимое или даже положительное.

Результат следующий:

- приходилось употреблять алкоголь 69% учащимся в возрасте с 14 до 17 лет;
- употребляли табачные изделия – 43%;
- пробовал употреблять наркотики – 1%;
- не употребляли никаких средств – 25%.

Полученный результат определяется, на наш взгляд, следующими объективными условиями:

- правовой незащищенностью, негарантированностью со стороны государства прав населения, в результате чего как ответная реакция может возникнуть закононепослушание;

- неясностью будущего, отсутствием перспектив, т.к., образование не гарантирует не только построения успешной карьеры, но и получения рабочего места. При этом, становясь, платным, оно уже сейчас многим не по карману. С другой стороны, честный труд не гарантирует материального благополучия, а пример преуспевающих девиантов, их безнаказанность, подталкивают к несоблюдению и нарушению закона;

- смена идеологием, переоценка ценностей, размывание нормативных установок, в т.ч. и поведенческих, способствуют росту нравственного нигилизма среди молодёжи. Отсутствие массовых молодёжных организаций, незанятость и социальная незащищенность молодых людей имеют следствием прогрессирование различных видов девиаций, выполняющих в значительной степени компенсаторную функцию (т.е. девиация служит средством ухода от проблем реальной действительности).

II. III. Особенности социализации и ресоциализации взрослого населения в полиэтничном регионе (по материалам конкретных социологических исследований)

В предшествующем параграфе мы на конкретном эмпирическом материале рассмотрели, как происходит процесс социализации молодёжи в полиэтничном регионе. Но процесс социализации социальных индивидов не заканчивается в период молодости, он продолжается на протяжении всей человеческой жизни. Особую сложность представляет, на наш взгляд, анализ процесса социализации взрослого населения в период социальных потрясений в условиях фрустрации и депривации, характерных для текущего момента в нашей стране.

К сожалению, приходится констатировать, что для большинства граждан, лишенных привычных жизненных условий, в процессе перехода от тоталитарного режима, как его называют теперь, к демократическому обществу и правовому государству были утрачены реализованные на практике в предшествующий период такие проявления принципа социальной справедливости и основы социальной стабильности общества как право на труд, на бесплатное образование и медицинское обслуживание, материальное обеспечение в старости, гарантии по охране материнства и детства, фактически под угрозой оказалось естественное право человека на жизнь.

Данные статистики за период реформирования просто удручающие:

- сокращение промышленного производства превысило 50%;
- 7,9 % населения не занято и активно ищет работу;
- произошло резкое снижение уровня жизни и доходов основной массы населения, выявилось резкое расслоение общества по уровню материального благосостояния, когда одна десятая часть наиболее обеспеченного населения получила около 30% всего объёма денежного дохода, а 10% наименее обеспеченного населения – 2,3%;
- 4% населения считают себя способными ни в чём себе не отказывать, 33% хватает средств только на приобретение продуктов питания и одежды, 44 % – только на питание, а 19 % – не в состоянии себя прокормить.

За период с 1992 по 1995 гг. население Российской Федерации сократилось на 2650 тысяч человек, а продолжительность жизни в нынешней России составила 64 года у женщин и 58 лет у мужчин.

Эти цифры свидетельствуют о социальной изоляции значительных слоев общества и нарастании социальной напряжённости в стране, так как в положении социальных изгоев оказались крупные слои населения, в т.ч. высококвалифицированных специалистов (врачей, учителей, инженеров, научных работников, высококвалифицированных рабочих), ещё недавно чувствовавших себя социально благополучными, уверенными в завтрашнем дне, имевших значительные перспективы продвижения в профессиональном

отношении, то есть бывших полноправными членами общества. В настоящих условиях многие из них поставлены в положение социально неполноценных по причине потери работы, отсутствия перспектив, невозможности заработать на жизнь честным трудом в связи с независимостью величины заработной платы от трудового вклада и уровня квалификации.

Сложность ситуации заключается в том, что в современных условиях не только затруднено удовлетворение, но и нарушена сама иерархия первых жизненных потребностей: и физиологических (голод и т.д.), и потребности в САМОСОХРАНЕНИИ (потребность в устойчивости, безопасности, свободе от страха и напряжения, потребность в структуре, организации, протекции); потребность в принадлежности; в признании и престиже; потребность в самореализации. Во многом это стало возможным потому, что роль социальных институтов в период реформирования была нарушена: в обмен на делегированные им часть прав и свободы, они должны были освободить граждан от проявления беспорядочной активности, постоянного перенапряжения сознания от беспрестанного принятия решений. Тем самым, предоставляя человеку готовые образцы и рецепты действий в типичных обстоятельствах, социальные институты должны придавать внутренней жизни человека устойчивость, стабильность, давать человеку уверенность в себе, препятствовать неразумному расходованию сил в борьбе за выживание, помогать строить совместную жизнь на цивилизованных началах. В настоящий момент этого не происходит: потребности в самоидентификации и образовании сообщества ограничиваются лишь несколькими институтами: семьёй, кругом друзей, которым выполнение этой задачи часто оказывается не под силу.

Но социальные институты не только должны удовлетворять определенные потребности и интересы людей, но и формировать эти потребности и обуславливать интересы. В то же время социальные институты должны формировать нормативные установки и образцы социальной деятельности для индивидов, указывая границы социально допустимого, тем самым, с одной стороны, ограничивая свободу действий индивидов, определяя их поведение, не укладывающееся в общепринятые нормы, как отклоняющееся, девиантное и прибегая при необходимости к принуждению для его пресечения, то есть к частичному ограничению свободы, что является частью любого институционализированного общежития.

Следует отметить, что наибольшую устойчивость нормы, ценности и представления, декларируемые социальными институтами, приобретают тогда, когда они через посредство интериоризации становятся убеждениями, частью психической структуры человека, утрачивая при этом внешний, принудительный характер. С другой стороны, социальные институты не только ограничивают свободу индивида, но и в то же время служат обеспечению и гарантии самой его свободы, поэтому государственно-правовой порядок должен не пренебрегать защитой и обеспечением реализации личной свободы

граждан, так как высшей точкой угнетения является пренебрежение элементарными правами человека.

Обобщая изложенный материал, можно сделать следующий вывод: социальная изоляция значительных слоев населения приводит к тому, что ресоциализация значительной части российских граждан происходит в условиях фрустрации и депривации. Итак, современное социально-психологическое состояние населения характеризуется потерей перспективы исторического развития, растущей растерянностью и тревогой, неуверенностью в завтрашнем дне, чувством безысходности, обесценением стимулов созидательной деятельности, доминированием установки жить одним днём (102, 158). Но этот процесс фрустрации неразрывно связан с процессом депривации, так как депривация является одним из существенных факторов развития социальных групп и субъективно проявляется как чувство недовольства, испытываемое социальными индивидами или группой социальных индивидов по отношению к своему настоящему состоянию, а объективно – как стремление определённой группы индивидов достигнуть уровня группы, более развитой и более благополучной в социальном отношении (103, с. 82). Оба эти процесса, в первую очередь, обусловлены тяжёлым социально-экономическим кризисом в нашей стране.

В условиях конфликтной и конфронтационной ситуаций фрустрационные и депривационные процессы могут быть источником массовых психопатогенных явлений, так как конфронтационная ситуация является самым высоким проявлением эмоционального напряжения и психической активности, которое может, в свою очередь, перерасти в коллективный психоз (123, с. 175). Надо учитывать, что конфликтная ситуация может вызвать психическое расстройство, борьбу чувств, эмоций, взаимоисключающие настроения и т.п. Причём роль источника такого расстройства может сыграть неосознанное чувство конфликтной ситуации или блокада сознательного контроля действий в данной ситуации.

Последствиями неразрешенных конфликтов между личностью и обществом, в основе которых лежит отторжение индивида от социума, являются страхи, состояние обездоленности и безысходности, социальная изоляция, которая приводит к обеднению и деградации личности, депрессивным состояниям, нервным срывам, вплоть до суицида. При этом психопатогенный характер имеют также многие политические потребности, ценности, нормы и роли. Особенно это относится к конфликтам между потребностями, ценностями и нормами, которые человек не в состоянии разрешить, поэтому дисфункциональность идеологии и политической власти ведёт зачастую к патологическому поведению. Причём сама власть в зависимости от требований, которые она ставит перед людьми, может изменить спокойного и добропорядочного гражданина в тирана и маньяка с болезненной подозрительностью, может вызвать интеллектуальное отупение, ослабление

чувствительности к страданию или сформировать чувство всевластия. Такая ситуация может приводить, по мнению ряда ведущих политологов, к сильным психическим потрясениям и предубеждениям в отношении политики, организаций и институтов (123, 180).

Однако изучение процессов фрустрации и депривации, протекающих в России, важно не само по себе, а для:

1) формирования у населения устойчивых форм реагирования на фрустрационную ситуацию;

2) развитие фрустрационной толерантности (устойчивости к фрустраторам) на основе адекватной оценки фрустрационной ситуации и предвидения выхода из неё;

3) предотвращения агрессивных действий (в т.ч. аутоагрессии – суицида), на основе адекватной интерпретации намерений окружающих.

Главная задача при этом заключается в формировании личности, устойчивой к воздействию неблагоприятных жизненных факторов; формирование самоконтроля для сдерживания агрессивных реакций и развития процесса эмпатии.

Итак, мы рассмотрим, каковы же внешние факторы, воздействующие на социальных индивидов и каково социальное самочувствие последних на современном этапе. Мониторинговые опросы, проводимые ИСПИ РАН в регионах, показывают, что сложилась довольно сложная ситуация в социально-экономической сфере, в частности, на юге России. Так, исследования выявили высокую степень неудовлетворенности населения развитием социально-экономической сферы и своим материальным положением. Наиболее осложняют жизнь населения следующие проблемы, а именно дороговизна и преступность (см. таблицу 2.2).

Таблица 2.2

Проблемы, наиболее осложняющие жизнь населению
(в % от количества опрошенных по годам)

	годы	дороговизна	преступность
Астрахань	1994	55	51
	1995	67	49
Ставрополь	1993	46	44
	1994	55	47
Махачкала	1994	42	69
Грозный	1993	20	68
	1994	40	77

Свое материальное положение как ухудшившееся в той или иной мере охарактеризовали респонденты (см. таблицы 2.3 - 2.4).

Таблица 2.3

Характеристика населения своим материальным положением
(в % от количества опрошенных)

		1	2	3	4	5
в Астрахани	1994	2	15	26	32	35
	1995	3	12	23	33	30
в Ставрополе	1993	4	11	14	26	44
	1994	6	16	23	32	23
в Грозном	1993	2	1	3	8	86
	1994	4	18	27	30	22
в Махачкале	1994	4	18	27	30	22

Здесь данные опросов ИСПИ РАН:

- | | |
|----------------------------------|----------------------|
| 1. стали жить значительно лучше; | 4. несколько хуже; |
| 2. несколько лучше; | 5. значительно хуже; |
| 3. как и прежде; | |

Была выявлена высокая поляризация населения по уровню материального благосостояния (см. таблицу 2.4 – данные ИСПИ РАН)

Таблица 2.4

Характеристика населения динамикой своего материального положения
(в % от количества опрошенных по годам)

	годы	1	2	3	4	5
Астрахань	1994	-	5	41	41	12
	1995	1	3	32	38	26
Ставрополь	1992	1		30	54	15
	1993	3	7	31	40	19
	1994	4	9	39	36	12
Грозный	1993	-	-	9	46	45
	1994	4	6	31	31	29
Махачкала	1992	4	13	36	33	16
	1994	1		11	56	31

1. где: денег вполне достаточно, чтобы ни в чём себе не отказывать;
2. покупка большинства товаров длительного пользования не вызывает затруднений, однако покупка автомашины сейчас затруднительна;
3. денег достаточно для приобретения необходимых продуктов и одежды, более крупные покупки приходится откладывать на потом;
4. денег сейчас хватает только на приобретение продуктов питания;
5. денег не хватает даже на приобретение продуктов питания, постоянно приходится влезать в долги.

Результаты, полученные СКЦ ИСПИ РАН в процессе опроса в регионах Северного Кавказа в 1995 г., также говорят о глубокой имущественной дифференциации (см. таблицу 2.5).

Таблица 2.5

Оценка населением своего благосостояния (в %) (117)

Национальность	1	2	3	4	5	6
Чеченцы	33	30	23	9	5	2,2
Ингуши	17	40	33	5	5	2,4
Русские Дагестана	20	46	30	4	-	2,2
Русские Ростова	26	44	26	4	-	2,1
Русские Ставрополя	21	37	34	7	-	2,3

- | | |
|------------------|------------------|
| 1. нищета | 4. выше среднего |
| 2. ниже среднего | 5. достаток |
| 3. среднее | 6. средний балл |
- (оценки производились по 5-балльной шкале).

Данные опроса свидетельствуют о существенных различиях в потребностях представителей различных этнических групп. Довольно большая доля респондентов (от 16 до 46%) во всех этнических группах оценили свои материальные потребности весьма скромно – до 500 тысяч рублей в месяц. Не менее трети респондентов отметили, что для чувства относительного комфорта им необходимо до 1 млн рублей в месяц. Более половины опрошенных чеченцев отметили свои потребности в диапазоне от 1,5 до 2 и более млн рублей в месяц. Возможно, это объясняется сильной нехваткой средств, необходимых, для компенсации ущерба, нанесённого войной (121).

Значительная часть населения, по данным опросов ИСПИ РАН, не чувствует себя социально защищённой. Так, в той или иной степени боятся оказаться безработными (см. таблицу 2.6).

Таблица 2.6

**Респонденты, опасющиеся безработицы
(в % от количества опрошенных по годам)**

	1992	1993	1994	1995
в Астрахани			56	65
в Ставрополе	60	57	58	
в Махачкале	53		42	

По данным исследований СКЦ ИСПИ РАН, испытывают опасения потерять работу в ближайшее время (см. таблицу 2.7).

Таблица 2.7 (121, 3)

Отношение населения к безработице
(в % от количества опрошенных)

Национальность	Испытывают опасение потерять работу	Уже потеряли работу
Чеченцы	16,7	25,1
Русские Дагестана	25,1	7
Русские Краснодар	23,5	11,6
Русские Ростова	45,7	1,9
Русские Ставрополя	29,3	4

Таким образом, налицо тревожность массового сознания, неудовлетворенность большинства постоянно ухудшающимся материальным положением, пессимизм прогнозов на будущее.

Отрицательно воздействует на социальную стабильность сокращение рабочих мест, а увеличение безработицы влечёт за собой рост преступности, в частности, грабежей, разбоев, краж личного имущества (из мирового опыта мы знаем, что рост безработицы на 10% влечет рост преступности на 3,4-6,5%). Эти тенденции нашли отражение в сводках ОВД, где было зафиксировано изменение в структуре преступности: более 45% преступников являлись неработающими, при этом количество безработных по сравнению с 1995 г. увеличилось на 62,6%, а лиц, не имеющих постоянного источника доходов – на 24,3%. Доля несовершеннолетних среди совершивших преступления составила 13% (86).

Таким образом, можно сделать следующее логическое заключение: дороговизна жизни, безработица, лишаящая людей заработка, способствуют обнищанию населения, росту не только социальной апатии, но и недовольства, агрессивности, стремлению решать свои материально-финансовые проблемы противоправными способами. При этом ситуация обостряется поляризацией общества на богатых и бедных.

Взаимосвязанность вышеназванных проблем мы можем изобразить в виде логической схемы:

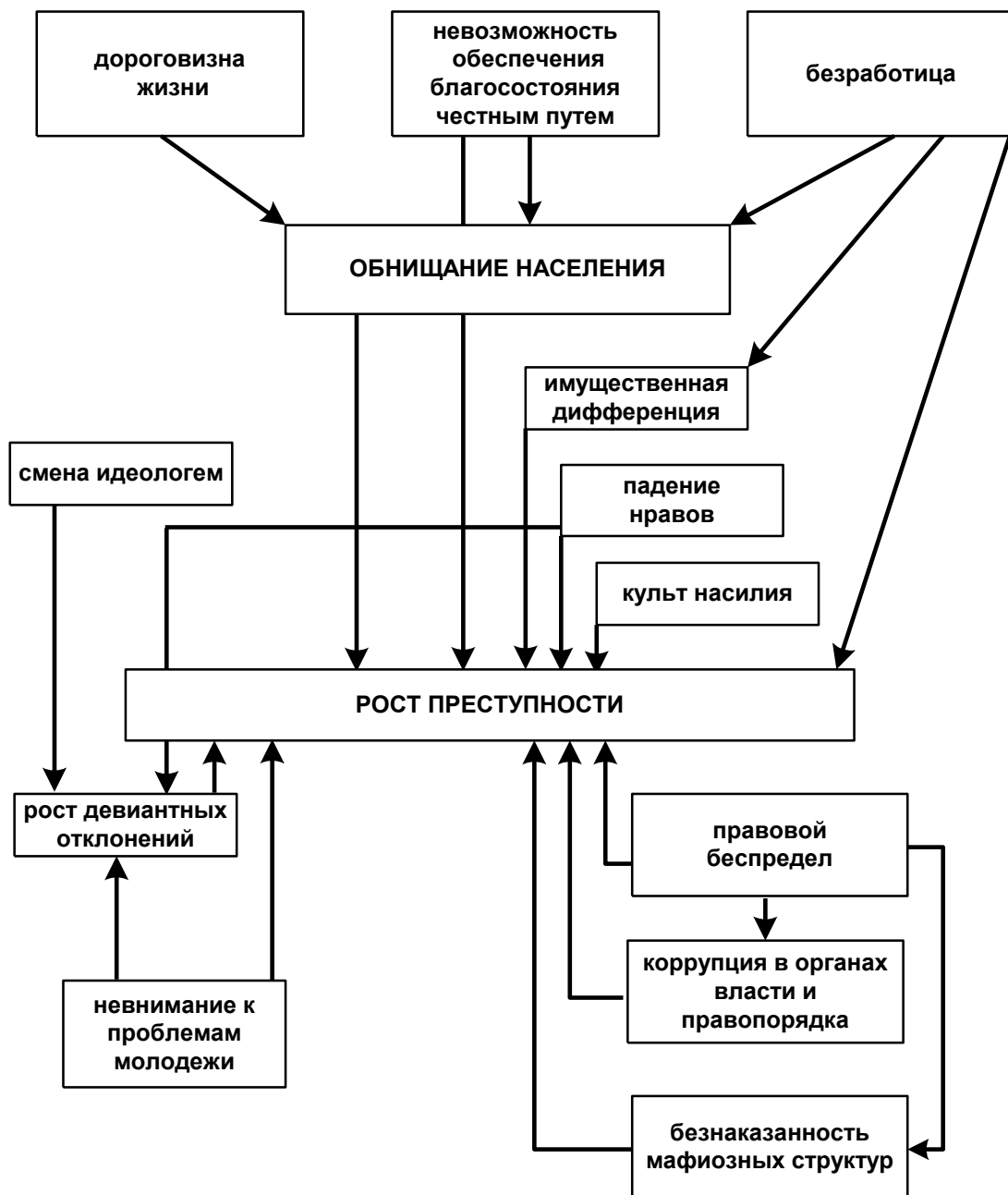

Ухудшение социального самочувствия населения чётко прослеживается через логическую цепочку:

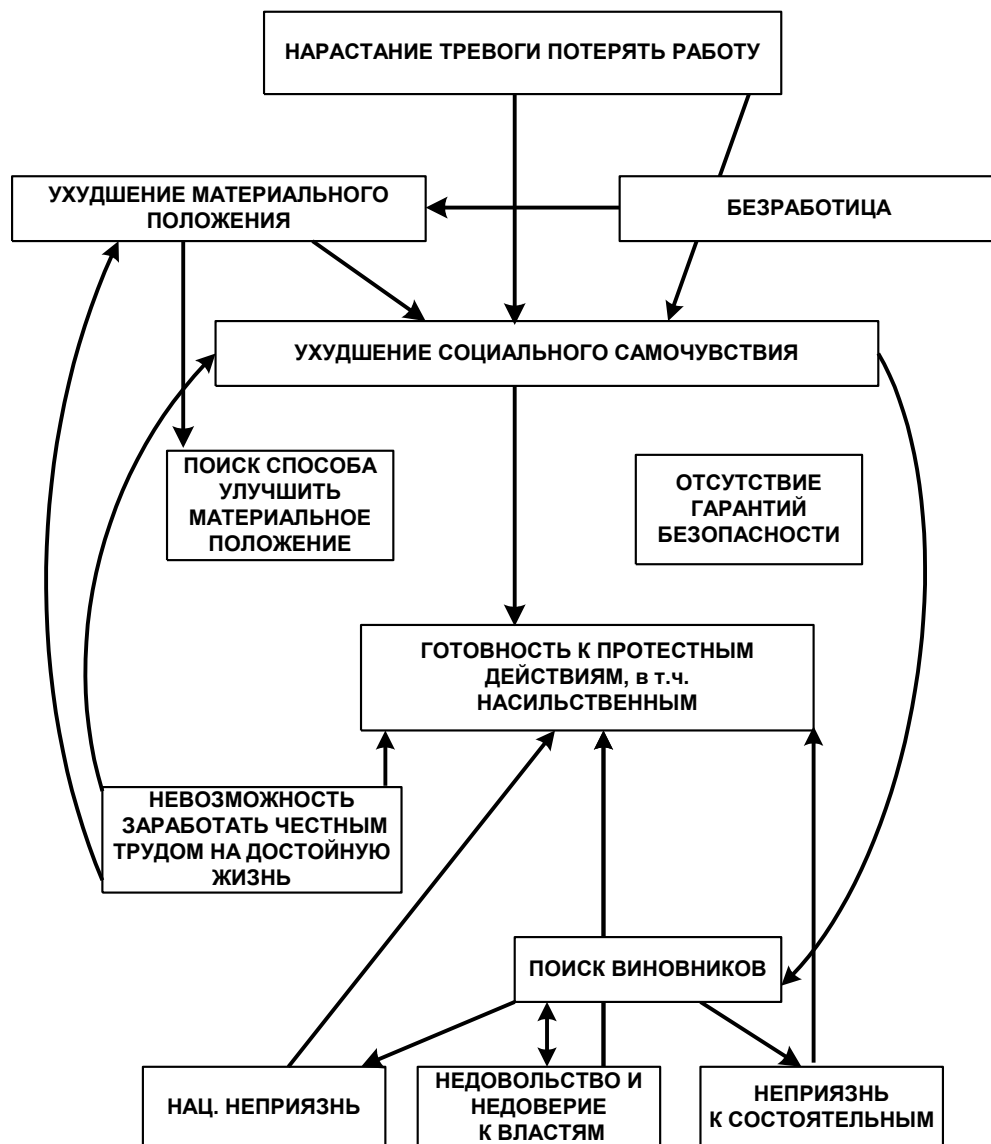

Отсюда возникает потребность управления, но не манипулирования социальным поведением индивидов. Для её реализации мы составим схему по формированию определенных типов личности.

Таким образом, социальное управление

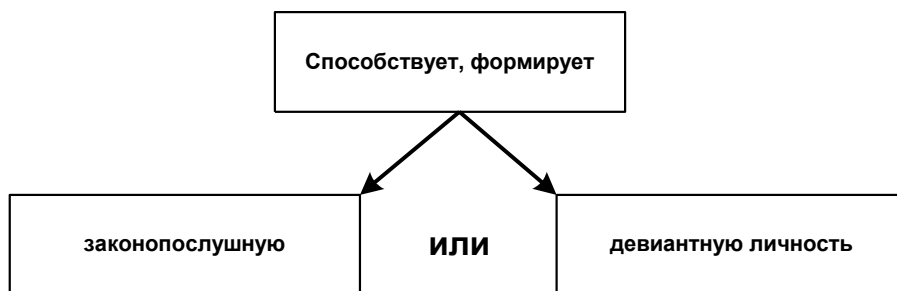

поэтому для реализации установки на законопослушание и формирования законопослушной личности нужно создать реальный механизм выгоды (в т.ч. материальной) законопослушного поведения. Из изложенных логических схем вытекает задача как моделирования, так и создания условий для реального воплощения моделей на практике. Для этого нужна соответствующая среда.

Исходя из вышеизложенного, мы можем составить логическую схему формирования поведенческих типов под воздействием социального управления поведением индивидов.



Анализируя данную схему, мы видим, что в современных условиях происходит колоссальный рост конфликтного потенциала, а механизма предупреждения и разрешения формирующегося социального конфликта существующая система выработать не смогла, что чревато социальным взрывом.

Однако, чтобы отойти от абстрактных схем и учесть социокультурные и этнические особенности развития в полиэтничной среде, мы проследим в главах 3 и 4 эволюцию конфликтно-консенсусных отношений на примере конкретных полиэтничных регионов.

ГЛАВА 3. Характеристика конфликтной модели развития на примере чеченского кризиса как триады политической девиации

3.1. Характеристика геополитической ситуации на Кавказе и юге России

Однако прежде, чем мы перейдём к анализу ситуации в конкретном полиэтничном регионе РФ, в частности, Чеченской Республике, нам необходимо дать характеристику геополитической ситуации на Кавказе и юге России в целом.

До распада СССР его кавказские территории включали как союзные закавказские республики Грузию, Армению и Азербайджан, так и собственно российские автономные северокавказские республики, края и области. Распад Союза привёл к образованию новых независимых государств, которые ориентировались в своей внешней и внутренней политике не только и не столько на Россию, правопреемницу бывшего СССР, ища нового партнёрства с соседними государствами-региональными лидерами, такими, в частности, как Турция, Иран, Саудовская Аравия и другие.

Однако необходимо принимать во внимание, что реализация национальных интересов России в настоящий момент может осуществляться только при учёте того факта, что вся территория б. СССР является сферой её жизненно важных интересов, которые обусловлены высокой интегрированностью всех бывших союзных республик, действовавших в предшествующий период как единый экономический и военно-стратегический комплекс, имеющих до сих пор «прозрачные» границы и большое количество населения, проживающего за пределами своих национально-государственных образований. За реализацию этих национальных интересов Россия, как ни одно государство в мире, платила и по сегодняшний день продолжает платить колоссальную цену.

Как верно было отмечено бывшим министром иностранных дел России А.В. Козыревым, «и сегодня, спустя годы после распада Советского Союза, все республики в большей или меньшей степени своим экономическим выживанием обязаны помощи или субсидиям Российской Федерации. Ни у кого из истеричных защитников сверхсуверенитета – ни в самих бывших советских республиках, ни за рубежом – нет ответа на вопрос о том, какая ещё страна или группа стран в мире готова была бы так же, как это делает сейчас Россия, поставлять государствам СНГ нефть и другие источники энергии, минеральное сырьё, да и многое другое, по существу, по заниженным ценам, в долг, который, как всем понятно, едва ли скоро будет возвращён. Если многие западные государства частенько говорят о том, что не готовы давать нам кредиты ввиду испытываемых ими финансово-экономических затруднений, то что же говорить о Российской Федерации. Такова правда о «российском

империализме», которую нам приходится разьяснять, когда речь заходит об усилиях России по восстановлению хозяйственных связей или налаживанию интеграционных процессов со странами СНГ» (41, 36).

Продолжая характеристику геополитической ситуации в постсоветском пространстве, следует отметить, что наиболее сложным (в аспекте безопасности), нестабильным и конфликтным во всём бывшем СССР оказался Кавказ, на территории которого разразились и продолжаются до сих пор кровопролитный нагорно-карабахский конфликт, грузино-абхазский и грузино-южноосетинский конфликты, которые оказывают дестабилизирующее влияние на все соседние регионы. При этом кризис целого ряда процессов на Кавказе во многом обусловлен его геополитическим положением.

Итак, стратегическая значимость Кавказа для б. СССР и для России заключалась и заключается в том, что Кавказ является своеобразным связующим звеном между Европой и Центральной и Передней Азией, что он имеет выход к системе трёх морей: Черного, Азовского и Каспийского. В то же время другой особенностью Кавказа является своеобразная изолированность новых кавказских независимых государств и российских республик, что обусловлено отсутствием международных контактных узлов, где сходились бы границы ряда государств, затрудненностью связи данных политических субъектов с внешним миром и между собой, сильной экономической, а теперь политической и военно-стратегической зависимостью от транзита через территории соседних стран.

Многие кавказские республики являются географическими тупиками, а именно: в Адыгею, Карачай, Черкесию можно попасть только через территорию собственно российской части Северного Кавказа, а в Балкарию – только через Россию и Кабарду. Путь в Ингушетию из России идёт или через Кабарду и Северную Осетию или Дагестан и Чечню. Чрезвычайно изолирована от внешнего мира и Армения. Это общее свойство геополитического положения Кавказа для российских республик усугубляется трудностью выхода к морю, физически такому близкому. Практически они полностью зависимы в этом отношении от России. В случае же отрыва от неё изоляция северокавказских республик усилится, поскольку внешнее сообщение для них, помимо российской территории, возможно только через Дагестан, Азербайджан и Турцию, что представляет собой долгий путь, пролегающий через политически нестабильные районы (43).

Изолированность Кавказа усугубляется крайней уязвимостью его коммуникаций. Основная масса пассажиров и грузов в кавказском направлении проходит через узкую ростовскую горловину, а затем распределяется по двум региональным магистралям: восточной, более мощной, и западной, обладающей меньшей пропускной способностью, пролегающей на значительном протяжении вдоль черноморского побережья и потому более уязвимой. Такая конфигурация коммуникаций оставляет очень мало

возможностей для экономического и политического манёвра всем закавказским государствам. В частности, Армения после разрыва отношений с Азербайджаном не смогла обеспечивать свои потребности по доставке грузов через оказавшуюся ненадежной железную дорогу, проходящую через Грузию, а Азербайджан лишился, в свою очередь, нормального сообщения с Нахичеванью. Многие магистрали не имеют дублеров, а сеть дорог в горах разрежена и привязана к долинам рек и немногочисленным перевалам. Самой крупной местной преградой является Главный Кавказский хребет, который относительно легко можно пересечь только по Военно-Грузинской дороге через Крестовый перевал. Другие перевалы используются слабо и то при чрезвычайных обстоятельствах (например, связь Северной Осетии с Южной через Рокский перевал или переброска боевиков и оружия из Карачая в Абхазию). Поэтому отсутствие непосредственных связей между родственными горскими народами и даже между соседними ущельями служит серьёзным препятствием не только в экономическом и военно-стратегическом плане, но и для формирования единства горцев и способствует повышению стратегической значимости приморских проходов, а значит, роли Абхазии и Дагестана (43).

Так как Россия только на небольшом участке выходит к Азово-Черноморскому бассейну, а через него – в Средиземноморье к Гибралтарскому проливу и Суэцкому каналу, её главный политический интерес – сохранение стабильности в собственно российской части Северного Кавказа, а именно: Краснодарском и Ставропольском краях и Ростовской области. Это обусловлено тем, что проигрыш в морских расстояниях на пути, скажем, к индийским портам от Новороссийска в сравнении с Одессой составляет лишь 200-250 км, зато выигрыш по сравнению с Петербургом – около 6000 км, а по сравнению с Находкой – свыше 8000 км. В направлении на порты Южной Атлантики расстояния от Новороссийска и от Петербурга примерно одинаковы. При этом Россия располагает на Кавказе только двумя портами – в Новороссийске и Туапсе. Оба имеют нефтяные терминалы. В частности, Новороссийский входит в тройку главных портов б. Союза, а в отдельные годы он занимал первое место. Гарантированные глубины в Цемесской бухте 21-27 м, что намного больше, чем в Одессе, и несопоставимы с мелководной Балтикой. В отличие от балтийских, черноморские порты России не замерзают (43, 5-6).

Кавказ является единой геополитической системой и её стабильность может быть обеспечена только политическим единством всех народов Кавказа. В рамках Российской империи и бывшего СССР такое единство было достигнуто, теперь же предстоит искать новые формы, новые пути политической интеграции. Поэтому главный геополитический интерес России на Кавказе – сохранение своей целостности и предотвращение угрозы межнациональных распрей и даже гражданской войны, так как обширные межэтнические конфликты будут распространяться и на чисто русские

регионы. Даже относительно вялотекущие в период с 1991 по 1994 гг. конфликты и социальная напряженность на Кавказе оказывали сильное дестабилизирующее влияние на весь юг России, поскольку питали мощный поток мигрантов, что обостряло и обостряет ситуацию в соседних регионах.

Весь Кавказ в границах бывшего Союза был представлен 32,3 млн чел., из них 37% составляли русские. Теперь в российскую часть Северного Кавказа входят Дагестан, Кабардино-Балкария, Карачаево-Черкесия, Северная Осетия, Чечня, Ингушетия, Республика Адыгея, Краснодарский и Ставропольский края и Ростовская область, то есть 17518 тыс. чел. населения, среди которого русские, украинцы и белорусы составляют 74%, а в «горских республиках» – 27%.

Кризис во всех сферах жизни общества привёл к ухудшению социального самочувствия населения (то есть возникновению социально-психологического дискомфорта). Вследствие этих процессов произошла социальная дезориентация огромных масс людей, которые пытались определить причину своих невзгод и зачастую искали виновников всех бед среди «инородцев», чужаков, мигрантов. Таким образом, стало формироваться чувство неприязни к инонациональным представителям. Скоропостижный отход и отказ от интернационализма вызвал нарастание национализма в мягкой или жёсткой форме. При этом утрачивались идеологические, морально-этические и психологические сдержки и противовесы открытому проявлению межнациональной розни и вражды. Поэтому вытекающей отсюда проблемой является судьба русского и русскоязычного населения, как в независимых государствах Закавказья, так и в республиках Северного Кавказа.

Геополитические интересы горских республик во многом схожи – это продвижение по сложному пути к установлению единства горцев, преодоление внутренних конфликтов и раздробленности, дистанцирование от Москвы так далеко, как это возможно на каждый текущий момент, наряду с поддержанием с ней экономических отношений, а также поиск геополитической идеи, которую бы было возможно положить в основу формирования единого государства или конфедерации.

Этой идеей во многом стало формирование антирусских и антироссийских настроений. Сможет ли Россия переломить эти тенденции, покажет время, но история учит нас, что это задача не из лёгких. Тем более, что Кавказ является исторически конфликтной зоной. Конкуренция по освоению данных регионов шла между кочевниками и оседлыми земледельцами, славянами и тюрками. Кавказ был объектом многовековой борьбы России и Османской империи. При этом славянское население (в том числе русское), изначально пришлое здесь, чересполосно расселялось с местными этническими группами.

Для Северного Кавказа характерна очень высокая этническая мозаичность: на его территории проживают многочисленные группы

некоренного населения и около пятидесяти коренных народов, самыми крупными из которых являются:

– **ДАГЕСТАНСКАЯ ГРУППА – 1258498 чел.**, – (ветвь иберийско-кавказской языковой семьи), включающая аварцев (514557 чел.), даргинцев (321564 чел.), лакцев (97753 чел.), лезгин (212146 чел.), табасаранцев (78439 чел.), агулов (13830 чел.), рутульцев (14988 чел.), цахуров (5221 чел.);

– **ВАЙНАХСКАЯ ГРУППА – 1026819 чел.**, – (ветвь иберийско-кавказской языковой семьи), включающая чеченцев (828994 чел.) и ингушей (197825 чел.);

– **ТЮРКСКАЯ ГРУППА – 742000 чел.**, включающая азербайджанцев (111374 чел.), балкарцев (72219 чел.), карачаевцев (143971 чел.), кумыков (259302 чел.), ногайцев (73703 чел.), татар (62844 чел.), турок (6297 чел.), туркмен (12290 чел.).

– **АБХАЗО-АДЫГСКАЯ ГРУППА – 566059 чел.** – (ветвь иберийско-кавказской языковой семьи), включающая кабардинцев (373173 чел.), адыгейцев (116234 чел.), черкесов (46272 чел.), абазин (30380 чел.).

Как отмечает директор Института этнологии и антропологии РАН Тишков В.А, многие нынешние «нации» Северного Кавказа – это конструкции уже советского периода, когда происходило или объединение десятка разнообразных групп, как например, в аварскую нацию, или, наоборот, из в прошлом черкесов произошло выделение кабардинцев, черкесов и адыгейцев. Взаимоотношения же между этими народами были сложными, какими остаются и сейчас (111, 27).

Между вышеназванными кавказскими этническими группами осуществляется жёсткая конкуренция за доминирование в кавказских регионах, при этом демографический потенциал вайнахско-дагестанского ареала примерно вчетверо больше, чем адыгского. Следовательно, во многом определяющей на Кавказе как в численном, так и в идеологическом отношении является роль вайнахско-дагестанской группы и, в частности, чеченцев.

Если мы обратимся к истории горских народов, то увидим, что попытки реализации их стремления к консолидации предпринимались неоднократно: первая – шейхом Мансуром в 1785-1791 гг., вторая – Шамилем в XIX веке, третья – в 1917-1918 гг., когда была провозглашена независимая от России Горская республика, ликвидированная впоследствии Деникиным. Четвёртая – предпринимается в настоящий момент. Все эти попытки во многом объединяет единая цель – борьба с общим врагом, роль которого отводилась России (58, 65).

В настоящее время Северный Кавказ, то есть российская часть кавказских территорий, является одним из наиболее конфликтных регионов

РФ. Это обусловлено, как считает группа экспертов²³, наличием здесь критического уровня противоречий в сфере национально-государственного устройства и межэтнических отношений, в основе которых лежит конкурентная борьба этнических и политических сил за перераспределение власти и ресурсов: земли, производственных мощностей, источников финансовых поступлений, и своё выражение эта борьба находит в разнообразных движениях народов Северного Кавказа: за реабилитацию репрессированных народов, повышение статуса народа в иерархии национально-государственных образований, за выход той или иной территории из состава России (58, 36).

Высокая степень конфликтности в кавказских регионах обусловлена не только полиэтничным составом населения, но и противопоставлением двух мировых религий, ислама и христианства. Причём, народы, проживающие на Кавказе и исповедующие ислам, принадлежат к двум разным конфессиям.²⁴

По данным российских спецслужб, претендующая на роль региональной державы Турция²⁵ неоднократно заявляла о своей поддержке мусульманского движения в мусульманских кавказских регионах, в частности, готовности принять активное участие в урегулировании нагорно-карабахского конфликта, в том числе и военными средствами. Подобная инициатива не встречала до сих пор поддержки НАТО, но не исключена возможность в дальнейшем корректировки позиции Североатлантического Союза.

В свою очередь, имеющий значительную протяжённость границ с Азербайджаном и Арменией Иран также претендует на активную военно-политическую роль в регионе и в случае ослабления России может стать объединителем исламских фундаменталистских сил. Таким образом, ослабление влияния России на Кавказе в долгосрочном плане может привести к заполнению этой геостратегической «ниши» Турцией. В меньшей степени это вероятно для Ирана. Такая перспектива угрожает РФ возможностью столкновения российских интересов на Кавказе с интересами Запада через натовскую Турцию с её идеями пантюркизма в сочетании с массивной финансовой помощью со стороны аравийских нефтяных монархий и, в первую очередь, Саудовской Аравии (6, с. 17).

²³ Автор является постоянным членом движения «Сотворчество народов во имя жизни» и в декабре 1992 г. принимала участие в ежегодной Всероссийской научно-практической конференции процессе обсуждения и апробации проекта «Обоснование национальной политики на Северном Кавказе».

²⁴ В дальнем зарубежье сунниты населяют Турцию, Сирию, Иорданию, Ливан, Объединённые Арабские Эмираты, а также Афганистан и Пакистан. Шииты – Иран и Азербайджан. В Ираке представители данных конфессий проживают чересполосно.

²⁵ Кстати, президент Турции Демирель заявил ни много, ни мало, что Турция готова взять на себя политическую ответственность за положение дел в регионе от Адриатического моря до границы с Китаем (71, 299).

Другой конфликтный фактор, обусловленный нерешенностью проблемы границ, связан с тем, что в процессе национально-государственного размежевания и создания административно-территориальных единиц не учитывались этнические особенности расселения народов на Северном Кавказе. За 70 лет существования России в составе СССР границы субъектов Федерации неоднократно, причём произвольно, перекраивались (пример тому сталинские депортации и последующие реабилитации и возвращение репрессированных народов), часто изменялся сам статус субъекта Федерации.

В частности, с Чеченской Республикой происходили следующие изменения: с 1921 г. Чеченский и Назранский округа входили в Горскую Автономную ССР. В июле 1924 г. при упразднении Горской АССР были созданы Ингушский АО, Северо-Осетинский АО и Сунженский казачий округ. В начале 1929 г. Грозный, Грозненская область и Сунженский казачий округ были объединены в Чеченскую АО. 15 января 1934 г. произошло объединение Чечни и Ингушетии в Чечено-Ингушскую автономную область. Владикавказ в то время принадлежал на паритетных началах и Ингушетии и Северной Осетии.

В декабре 1936 г. Чечено-Ингушская АО была преобразована в автономную республику, которую ликвидировали 23 февраля 1944 г., а её территорию перераспределили между Грузией, Дагестаном, Северной Осетией и Ставропольским краем. Население, чеченцы и ингуши, в массовом порядке было депортировано в Казахстан и Узбекистан. Только в 1957 г. была восстановлена ЧИАО, но и то не в полной мере, так как ей лишь частично были возвращены отторгнутые территории, а вместо невозвращённых чечено-ингушских районов ЧИАО получила Наурский и Шелковский районы Ставропольского края.

Таким образом, мы видим, как легко решались судьбы народов, зачастую произвольно изменялся статус и границы республик России и б. Советского Союза. Во многом в результате данной национально-государственной политики мы имеем в настоящий момент целый ряд межэтнических конфликтов и территориальных споров на Кавказе, в частности, осетино-ингушский и чечено-дагестанский, а также проблему народов, разделённых границами между двумя или даже тремя государственными образованиями²⁶

Названные факторы привели к стремлению некоторых субъектов РФ изменить свой статус как в составе Федерации (например, преобразование Адыгейской автономной области в автономную республику; развитие тенденций в Кабардино-Балкарии и Карачаево-Черкесии по образованию

²⁶ Так, 70 000 ногайцев, проживающих в Дагестане, Чечне, Ингушетии и Ставропольском крае ведут борьбу за воссоединение; 250-300 тысяч лезгин, населяющих юг Дагестана и север Азербайджана, требуют создания государства «Лезгистан»; около 500000 оказались разделёнными между Грузией и Россией.

однациональных автономий и т.д.), так и направленности дудаевского руководства ЧР на выход из состава России.

Эти явления наиболее ярко отразились в деятельности этнополитических организаций, таких как Международная черкесская ассоциация и обществ «Адыге Хасэ» по созданию общеадыгского государства, включающего адыгов (черкесов) Карачаево-Черкесии, кабардинцев Кабардино-Балкарии, адыгейцев Адыгеи и шапсугов из окрестностей Сочи и Туапсе.

На II-м съезде шапсугского народа, проходившем с 30 октября по 1 ноября 1991 г., было выдвинуто требование создания Великой Черкесии (Великой Шапсугии) от Сочи до Анапы. На этом же съезде многочисленные представители Абхазии и Чечни, а также Кабардино-Балкарии, Карачаево-Черкесии и Дагестана заверяли шапсугов о скорой всесторонней помощи, а личный представитель Д. Дудаева, зам. председателя исполкома Чеченского совета, Асланбеков заявил о готовности Чечни в течение суток развязать войну на всей территории России и совершить серию террористических актов на атомных станциях и складах ядерных боеголовок. Тогда же был выдвинут лозунг: «Пусть погибнет Кавказ, но погубит Россию» (33).

«Адыге Хасэ» являлась и является активным членом Конфедерации народов Кавказа (КНК). Сама же КНК, возникшая в 1989 г. как Ассоциация горских народов Кавказа (АГНК), ставила сначала своей целью «объединение усилий горских народов для социально-экономического преобразования страны, достижения реального равенства народов и урегулирования конфликтных ситуаций». Затем в ноябре 1991 г. она была переименована в Конфедерацию горских народов Кавказа (КГНК), а в октябре 1992 г., когда она стала называться Конфедерацией народов Кавказа (КНК), на чрезвычайном съезде её представители потребовали «денонсации Федеративного Договора и создания конфедеративного союза государств и народов Кавказа» (58, 62).

На начальном этапе своей деятельности данная организация не имела значительного влияния среди населения, но затем благодаря активной политической и военной поддержке и помощи абхазской стороне в грузино-абхазском конфликте укрепила своё влияние среди населения Кавказа.

В настоящий момент в работе КНК чётко проявилась сепаратистская направленность на образование Горской республики. Чечня заявила претензии на доминирующую роль в КНК и выдвинула требование достижения независимости Северного Кавказа от России. В то же время ЧР выступила инициатором создания «Дома Кавказского содружества» (или «Кавказского Дома»), организации направленной на формирование кавказской конфедерации. В свою очередь, тюркоязычное население создало свою организацию Кавказско-Черноморскую ассамблею тюркоязычных народов для осуществления самоопределения тюркских народов Кавказа. Данная структура является конкурентной по отношению к КНК.

Однако, рассматривая этнополитическую ситуацию на Кавказе в целом, и формирование межэтнической нестабильности, в частности, нельзя не остановиться на характеристике социально-экономического положения в данных регионах, так как, на наш взгляд, социально-экономическая нестабильность трансформируется, в свою очередь, в этнополитическую нестабильность.

Итак, социально-экономическое и политическое положение в Северо-Кавказском регионе можно охарактеризовать как кризис практически всех сфер жизни общества.

В результате отхода от планового, сверхцентрализованного управления экономикой прежняя производственная структура полностью разбалансировалась, что негативно сказалось на хозяйственной деятельности и жизнеобеспечении Северо-Кавказского экономического региона, глубоко интегрированного в народнохозяйственный комплекс РФ и в значительной мере зависящего от взаимодействия с Россией.

Это отразилось на всех отраслях производства Северного Кавказа, в частности:

– нефтегазовой. Основные разведанные запасы нефти сосредоточены в Ставропольском крае (34%), в Чечено-Ингушетии (33%), Краснодарском крае (27%), Дагестане (5%) и Кабардино-Балкарии (1%), но в настоящее время здесь добывается всего лишь 1,8% общероссийского объёма нефти и 0,8% природного газа, так как большинство месторождений находится на заключительном этапе разработки, добыча нефти и газа сокращается, скважины региона исчерпаны в целом на 60% (48, 1). То есть Северный Кавказ в значительной мере утратил свое значение в качестве топливно-энергетической базы страны, однако в связи с разработкой в соседних государствах месторождений каспийской нефти возросла роль данного региона в связи с пролеганием по его территории магистралей по транспортировке нефти на Запад.

В то же время крупные нефтеперерабатывающие и нефтехимические заводы, ориентированные на местную сырьевую базу, требуют всё больших поставок привозного углеводородного сырья, а перебои с поставками и высокий износ оборудования обострили кризис в этой отрасли.

Машиностроение региона обеспечивается прокатом чёрных металлов полностью за счёт ввоза. Почти 90% готовой машиностроительной продукции (в частности, металлорежущие станки, производимые в Дагестане) вывозится в Россию. При этом роль России как поставщика вдвое меньше, чем в качестве потребителя. (Хотя в регионе имеются уникальные объекты и ресурсы, например, самый крупный вольфрамowo-молибденовый комбинат в Тырнаузе (Балкария), производство авиамасел в Грозном). Это ставит регион в тесную зависимость от спроса на территории России.

В то же время значение Северного Кавказа обусловлено тем, что он является главной житницей России и даёт по объёму 1/6 всей производимой в стране сельскохозяйственной продукции: 85% общереспубликанского объёма кукурузы, 75% овощей открытого грунта и плодов, 80% сбора винограда (Краснодарский край и Дагестан, в частности). Это единственный регион в России, в котором выращивают чай, табак, некоторые другие субтропические культуры, большую часть производимого в России риса. В последние годы возобновилось небезуспешные опыты по выращиванию хлопка.

Северный Кавказ – крупнейший поставщик сельскохозяйственной продукции в Россию: 80% зерновой продукции, около 25% овощей и бахчевых, 35% мясной и 60% молочной продукции, 70% общего объёма сахара-песка вывозится в Россию (48, 2).

Высокая урожайность на Северном Кавказе является следствием не только благодатных природно-климатических условий, но и более высокой, чем в других регионах, обеспеченности трудовыми ресурсами, концентрации орошаемых площадей (около трети имеющихся в стране). По сборам зерновых Северный Кавказ опережает Западную Сибирь, хотя сильно уступает ей по посевным площадям.

Однако нарушение межрегиональных связей, низкие закупочные цены привели к тому, что большинство местных крупных совхозов и колхозов оказались в тяжелейшем положении. Начался отток сельского населения: в частности, в Чечне наблюдалось самое резкое по РФ снижение прироста в целом среди сельского населения. Он сократился за счёт миграции (в город, внутри республики и за её пределы) на 7,6 тысяч человек в год.

Кризис в сельском хозяйстве привёл к удорожанию продуктов питания, ухудшению снабжения местного населения продовольствием.

Становление рыночных отношений при ослаблении государственного регулирования экономических процессов способствовало углублению социальных противоречий и привело, в свою очередь, к кризису образа жизни тысяч людей. Спад производства обусловил массовое высвобождение рабочей силы, причём этот процесс усугубился вынужденной миграцией переселенцев и беженцев.²⁷

Высокая мобильность рабочей силы, способствовала усилению миграции в соседние с Северным Кавказом южнороссийские регионы, что привело к столкновению интересов мигрантов и коренного населения в сфере

²⁷ Уже в 1992 г. на Северном Кавказе было зарегистрировано 36 000 безработных, что составило 12% от всех трудоспособных в России, лидировал по безработице Дагестан – 13,7 тысяч, на втором месте была Северная Осетия – 5,2 тысячи. Причём, если в Дагестане и в Северной Осетии пособие получали 60% безработных, то в Чечне – только 6%. Сложнее всего было найти работу в Северной Осетии и Адыгее, где на 1 вакантное место претендовали 8 безработных, а в Дагестане – более 5 чел. (48, 3).

торгово-предпринимательской деятельности и развитию этнической конкуренции (более подробно данная проблема рассматривается в параграфах 1 и 2 главы 4).

Если мы вернёмся к характеристике социальной сферы на Северном Кавказе и сравним темпы роста цен и оплаты труда, то первые в 1,5-2 раза уже в 1992 г. превысили вторые. В некоторых северокавказских республиках этот разрыв достиг критической черты. В октябре 1993 г. в группу регионов с самым низким уровнем доходов входили все республики Северного Кавказа, при этом население Северо-Кавказского региона, составляя 12% от общей численности населения РФ, располагало лишь 8% всех денежных доходов. То есть обозначился существенный разрыв в уровне социально-экономического развития между краями и областями с одной стороны, и между отдельными республиками Северного Кавказа.

При ранжировании республик, входящих в состав РФ по уровню социально-экономического развития, проведённым Л.С. Перепёлкиным на основе выделенного им интегрального показателя уровня развития были получены следующие результаты: из 17 ранжированных республик Северная Осетия получила 4-й ранг, Кабардино-Балкария – 10-й, а Дагестан и Чечено-Ингушетия – соответственно 16-й и 17-й ранги, а в сравнении с экономическим потенциалом Ростовской области, принятым условно за 1,0, аналогичный показатель в Чечено-Ингушетии составил уже в первом квартале 1992 г. 0,38, в Дагестане – 0,47, в Кабардино-Балкарии – 0,53, в Адыгее – 0,54, в Северной Осетии – 0,59 и в Карачаево-Черкесии – 0,61 («Мир России» № 1, 1992).

Перечисленные данные указывают, что Чечня, Ингушетия и Дагестан – самая бедная часть не только российского Кавказа, но и России в целом, что является мощным дестабилизирующим фактором, несущим угрозу целостности России, так как в северокавказских регионах повсеместно происходит трансформация социально-экономической напряжённости в межэтническую напряжённость.

В Ы В О Д Ы :

Итак, после распада СССР геополитическая ситуация на Кавказе претерпела значительные изменения:

- Россия утратила доминирующее влияние в регионе;
- ряд азиатских государств, часто при поддержке Запада и США, стали претендовать на роль региональных лидеров на Кавказе (в частности, Турция, Иран, Саудовская Аравия);
- по военно-стратегическим характеристикам преобладающие позиции стала занимать Турция;
- значительную роль во внутренней и внешней политике начал играть религиозный (исламский) фактор, тем более, что Кавказ является исторически

конфликтной зоной, объектом многовековой борьбы России и Османской империи.

Однако в постсоветском пространстве между новыми субъектами международного права хоть и произошло нарушение интеграционных связей, сохранилась значительная финансово-экономическая зависимость новых независимых республик от России.

В то же время Россия, сама, испытывая колоссальные финансовые затруднения, оказывала и оказывает экономическую помощь и предоставляет займы и кредиты новым кавказским государствам, понимая, что вся территория б. СССР является сферой её жизненно важных интересов, и, если она устранилась от борьбы за влияние в Кавказских регионах, эта геополитическая ниша будет быстро заполнена другими государствами, дестабилизировав ситуацию на её южной границе.

– Кроме экономической зависимости между бывшими советскими закавказскими республиками России существует транспортно-коммуникационная зависимость, так как многие кавказские республики являются географическими тупиками, и связь с ними осуществляется только через соседние, в основном, российские регионы. При этом транспортные пути не имеют дублеров, и нарушение этого транзита может вызвать блокаду того или иного региона (как это было с Арменией в следствие развития нагорно-карабахского конфликта).

Отсутствие непосредственных связей между родственными горскими народами служит серьёзным препятствием не только в экономическом и военно-стратегическом плане, но и для формирования единства горцев.

– Стратегическая значимость Кавказа для б. СССР и для России заключалась и заключается в том, что Кавказ является связующим звеном между Европой и Центральной и Передней Азией, что он имеет выход к системе трёх морей: Каспийского, Чёрного и Азовского, а через Азовско-Черноморский бассейн – в Средиземноморье к Гибралтарскому проливу и Суэцкому каналу. Поэтому **главный политический интерес РФ** – сохранение стабильности в собственно российской части Северного Кавказа, а именно: Краснодарском и Ставропольском краях и Ростовской области.

– Кавказ является единой геополитической системой и её стабильность может быть обеспечена только политическим единством всех народов Кавказа. Поэтому **главный геополитический интерес России на Кавказе** – сохранение своей целостности и предотвращение угрозы межнациональных конфликтов во всех кавказских регионах, так как обширные межэтнические конфликты имеют тенденцию распространяться и на чисто русские регионы.

– Геополитические интересы горских республик выражаются в стремлении, с одной стороны, к установлению единства горцев, преодолению внутренних конфликтов и раздробленности, с другой – к дистанцированию от Москвы, при сохранении с ней экономических связей.

– У кавказских государств идёт активный поиск геополитической идеи, которую бы можно было положить в основу формирования единого государства или конфедерации и этой **идеей во многом стало формирование антирусских и антироссийских настроений.**

– Ситуацию на Кавказе можно охарактеризовать как кризис всех сфер жизни общества, что резко повысило уровень конфликтности в регионе, когда были утрачены идеологические, морально-этические и психологические сдержки и противовесы открытому проявлению межнациональной розни и это со всей остротой поставило проблему русского и русскоязычного населения как в независимых государствах Закавказья, так и республиках Северного Кавказа.

– В то же время высокая этническая и конфессиональная мозаичность населения на Кавказе способствовала развитию жёсткой конкуренции за доминирование в регионе между различными группами кавказских народов (дагестанской, вайнахской, тюркской и абхазо-адыгской). При этом демографический потенциал вайнахско-дагестанской группы примерно вчетверо больше, чем адыгской. Отсюда определяющей на Кавказе как в численном, так и в идеологическом отношении является роль вайнахско-дагестанского ареала и, в частности, чеченцев. Это явление нашло отражение в деятельности кавказских организаций КНК, «Адыге Хасэ» и др.

– Следует отметить, что одним из основных факторов конфликтности является кризис в сфере национально-государственного устройства, что связано с нерешённостью проблемы границ, вызванной произвольностью и частыми изменениями административно-территориального деления на Северном Кавказе.

– Эти процессы сформировали проблему народов (ногайцев, лезгин, осетин), разделённых границами различных государственных образований.

– Кроме того, для Сев. Кавказа характерна ожесточённая конкурентная борьба этнических и политических сил за перераспределение власти и ресурсов, что усугубляется экономическим кризисом, причём происходит трансформация социальной напряжённости в этническую напряжённость.

Таким образом, **главными внешнеполитическими и государственными интересами России** являются обеспечение внешней безопасности и внутренней стабильности государства, сохранение территориальной целостности и предотвращение угрозы развития сепаратизма и территориального распада, что возможно только при проведении политики, сочетающей как общероссийские интересы, так и интересы народов всех кавказских регионов.

3.2. Криминализация политического режима и массового сознания в Чеченской Республике

Анализируя характер конфликта в Чеченской Республике (ЧР) и массовое участие её населения в ходе военных действий на стороне НВФ, хотелось бы выяснить не только причины этого явления, но и причины самого конфликта. Если оценивать общевоинскую операцию как операцию по наведению конституционного порядка в ЧР, то сопротивление этим действиям следует признать незаконным, а поведение его участников – девиантным. Поэтому необходимо коротко остановиться на таких понятиях как норма и отклонение (девиация), рассмотреть причины девиаций, обусловленные социально-политическими, экономическими и социально-психологическими факторами, способствующими криминализации конфликта.

Итак, КРИМИНАЛИЗАЦИЯ КОНФЛИКТА есть попытка разрешения конфликта противоправными способами с нарушением законов и социальных норм. Так как социальная норма определяет исторически сложившийся в конкретном обществе предел, меру... допустимого (дозволенного или обязательного) поведения, деятельности людей, социальных групп, социальных организаций (25, с. 74), то нарушение поддержки принятых в обществе норм, которые должны осуществляться с помощью санкций через общественное и государственное воздействие, т.е. социальный контроль, связанный с пониманием и свободы личности, её автономии и степени зависимости от различных институтов, её роли и места в системе общественных отношений, ведёт к криминализации конфликта. Криминализация конфликта является составной частью ТРИАДЫ ПОЛИТИЧЕСКОЙ ДЕВИАЦИИ, включающей криминализацию политического режима, криминализацию массового сознания и криминализацию самого конфликта.²⁸

В чистом виде этнические конфликты встречаются очень редко. Чаще всего они обусловлены политическими, социально-экономическими и социально-психологическими причинами.

Неопределённость в критериях и границах дозволенного, отсутствие ясных процедур и мер ответственности за содеянное способствует расширению девиантного поведения и может способствовать возникновению РЕЦИДИВА МАССОВОЙ ДЕВИАЦИИ²⁹ (одного из условий криминализации конфликта). В самой острой форме девиантность выступает как преступность, как посягательство на социально-политические и нравственные устои общества, личную безопасность и благополучие его граждан. Рост преступности представляет сегодня наибольшую угрозу стабильности и безопасности общества и личности, так как социальное влияние преступного мира, его

²⁸Авторский термин

²⁹Авторский термин

давление на общество, распространение своей морали, «психологическое заражение» части населения приводит к деформации ценностных ориентаций у людей, создаёт предпосылки для воспроизводства закононепослушания, утверждения своеволия, права сильного и жестокого, и грозит обществу перерождением, ведущим к деградации и социальному регрессу (55, 6-7). Только формирование конкретного механизма правового регулирования (то есть реализации законов и социальных норм) делает возможным **ДЕКРИМИНАЛИЗАЦИЮ КОНФЛИКТА**³⁰ и его успешное разрешение.

И здесь хотелось бы остановиться на своеобразной **ТРИАДЕ ПОЛИТИЧЕСКОЙ ДЕВИАЦИИ: КРИМИНАЛИЗАЦИИ РЕЖИМА----** **КРИМИНАЛИЗАЦИИ МАССОВОГО СОЗНАНИЯ----** **КРИМИНАЛИЗАЦИИ КОНФЛИКТА**³¹ на конкретном примере чеченского кризиса. Компоненты этой триады в общетеоретическом плане достаточно полно рассматривались по отдельности в различных научных отраслях: политологии, социальной психологии, социологии, этноконфликтологии и криминологии. На наш взгляд, в данном случае необходимо обобщение накопленных теоретических наработок и сведение этих составных частей в единую взаимообусловленную и взаимосвязанную триаду.

Теперь обратимся к конкретному случаю. Джохар Дудаев пришёл к власти 27 октября 1991 г., и первыми его шагами на новом поприще были: провозглашение с 1 ноября 1991 г. суверенитета Чеченской Республики и формирование национальной гвардии из уголовников. Режим Дудаева с самого начала строился по законам криминального мира, так как большинство населения республики не поддерживало Дудаева, в г. Грозном его многие восприняли отрицательно, поддержку оказывало лишь население горных сельских районов, где активно работала Вайнахская демократическая партия З. Яндарбиева, строя свою пропаганду на идее национального суверенитета. Поэтому первыми защитниками суверенитета Чечни стали представители национальной гвардии, сформированной из уголовников разгромленного СИЗО в г. Грозном и Наурской колонии, которых освободили и выдали оружие.

Однако тайные пружины чечено-российского конфликта, как верно отметил экономическую подоплеку событий А.Г. Здравомыслов, имели прямое отношение к проблеме контроля над распределением энергоресурсов: Грозный – мощный Центр нефтеперерабатывающей промышленности. Декларация независимости Чечни маскирует притязания определенных военно-промышленных кругов на монополию распоряжения не только тем промышленным потенциалом, который был создан на территории республики, но и на всю совокупность энергоресурсов, проходящих через перерабатывающие мощности грозненских предприятий (4, 20).

³⁰Авторский термин.

³¹Авторский термин.

Итак, главным было установление монополии на реализацию продукции нефтедобывающей и нефтеперерабатывающей отраслей. Для этого нужна была независимость, слепо повинующаяся гвардия и правовой беспредел, в условиях которого можно было бы осуществлять любые политические и экономические аферы.

Новый президент был последователен в осуществлении этой программы и формировании своего режима. 1 этап: достижение юридической легитимности посредством выборов и объявление независимости ЧР, формирование преданной и на все готовой национальной гвардии. Всё это очень удачно совпадает с выводом российской армии из Чечни, притом, что всё вооружение и боеприпасы были оставлены Чеченской Республике. Затем последовал разгон парламента и других представительных органов и концентрация всей власти в руках Дудаева и его окружения, фактический запрет деятельности независимых партий и организаций, уголовное и административное преследование их лидеров и активистов, вооружённое подавление оппозиции.

Параллельно с этими действиями осуществлялось установление нефтяной монополии. В самой бывшей ЧИ АССР разведанные запасы нефти составляли 57,6 млн тонн и газа 2,4 млрд кубометров при расчёте обеспеченности добычи на 11 лет. Добыча нефти в ЧР, по данным на 1990 г., составляла 4,2 млн тонн в год, завоз – 15,3 млн тонн, на топливо и производство химической и нефтехимической продукции расходовалось 16,3 млн тонн. Перед началом военных действий, по заявлению М. Удугова, в Чечне обрабатывалось от 16 до 20 млн тонн и добывалось более 5 млн тонн. Чтобы порвать все связи с Россией и обеспечить свою собственную независимость, была сделана ставка на свою нефть, объём добычи, который хотели довести до 25 млн тонн (2, 101-103).

Полный отказ Дудаевского правительства от проведения рыночных реформ и возврат к административным методам управления дал возможность бесконтрольного вывоза сырья и перевода миллиардов нефтедолларов в зарубежные банки, с другой стороны – амортизация машин и оборудования в добывающих отраслях, падение производства, резкое сокращение капиталовложений привели к сокращению добычи сырья и в недалекой перспективе – разрушению самих отраслей.

Криминализация массового сознания осуществлялась не только через введение тотального идеологического контроля за республиканскими СМИ, превращением их в инструмент нагнетания культа Дудаева и «промывания мозгов» в национал-милитаристском духе, она также обуславливалась объективными фактами:

ЧР – традиционно трудоизбыточный регион (избыточные национальные ресурсы уже к 90-м гг. составляли 300 тыс. чел.), это было связано и с высоким приростом населения, особенно городского (1 место по России – 3,6%, в то же

время уже в 1991 г. в ЧР было зафиксировано самое резкое по РФ снижение прироста сельского населения – уменьшение на 8,6 тысяч чел. в год) (64), высокой плотностью населения в равнинных районах (150 чел. на кв. км), развал экономики (в том числе и сельского хозяйства) отразился на внутриреспубликанской миграции, направленной из сельских местностей в города. Так, до вооружённого конфликта в г. Грозном была сосредоточена 1/4 населения б. ЧИ АССР, что в условиях ухудшения экономической ситуации и политической нестабильности способствовало нарастанию криминогенной обстановки. Так как производство разваливалось, это обусловило массовую безработицу (в городах безработица превысила 50%), уже с 1992 г. выпуск важнейших видов продовольствия практически не осуществлялся. Заработная плата, пенсии, пособия не выплачивались. Это сочеталось с поголовной вооружённостью населения (необходимой как для обеспечения личной безопасности в связи с бездействием правоохранительной системы и ростом бандитизма, так и для нападения – массовый и открытый бандитизм и грабёж на железных дорогах). То есть произошла милитаризация и криминализация всех сфер жизни.

Вынужденная миграция из Чечни способствовала обострению отношений с соседними регионами³². Краснодарский и Ставропольский края и Ростовская область были вынуждены принять защитные протекционистские меры, чтобы ограничить поток неконтролируемой миграции на свою территорию. Неграждённая протекционистскими мерами Астраханская область уже в 1991-1993 гг. испытала столкновения между мигрантами из Чечни и Дагестана и представителями коренного населения в торгово-предпринимательской и криминальной сферах. В исторически безопасном регионе впервые в 1993 г. произошли погромы на улицах и городских рынках с применением автоматического оружия.

Обострение в криминальной сфере выявилось и в Краснодарском крае, где «произошла определенная поляризация преступного мира в Туапсинском и Лазаревском районах. В них бандиты отказались от традиционных «воровского» образа жизни ради политических идеалов. Считают себя «черкесами», не пьют, не употребляют наркотиков, но усиленно обучаются приёмам рукопашного боя, владению холодным и огнестрельным оружием и часть «общака» тратят на политические цели. (Общеизвестно, что уголовники как раз и составляют главную ударную силу всех радикально-националистических течений, являются тайной пружиной многих внешне уважаемых национально-освободительных организаций).

Тревожно от появления в районе Туапсе-Лазаревское молодых людей из Чечни, которые ради временной прописки готовы идти на самые грязные и

³² Более подробно эта проблема будет рассмотрена в параграфе 1 главы 4 «Влияние чеченского кризиса на соседние регионы».

непрестижные работы. Проработав месяц-другой, они вдруг исчезают из поля зрения правоохранительных органов, меняя жильё и место работы. Приток же этих молодых людей продолжается. Идёт процесс накопления сил, формирование своеобразной пятой колонны. Этот десант из Грозного наводит на мысль, что проходит интенсивная подготовка к более активным действиям, а шапсугов хотят использовать в качестве козырной карты в чужой крупной игре» (33).

По данным Астраханской администрации, имеются веские основания предполагать в среде чеченского населения существование неформальной организационной структуры: данные о наличии двух мирюдских братств (военизированных духовных орденов) с центрами на Северном Кавказе;³³ непрерывная цепь чеченских факторий на железнодорожных разъездах и станциях от Кизляра до Ахтубинска; факты свидетельствуют об отлаженных коммуникациях и устоявшихся деловых неформальных связях (37, с. 1-2).

В самой Чечне до военных действий действовали колледж по подготовке офицеров для различных силовых министерств, подразделения гражданской обороны, военкоматы и другие структуры, занимающиеся решением задач на стыке армия-общество.

В Грозном в 1992 г. был открыт филиал Международного исламского братства, в котором осуществлялась подготовка 150 чеченцев, готовых воевать за идеи ислама в любой точке мира. Подготовку исламистов осуществляли добровольцы из Афганистана, Пакистана, Ливии и Алжира. В военной доктрине Чечни было определено: «ЧР может оказывать народам и странам, ведущим освободительную борьбу, морально-политическую, экономическую, а при необходимости и соответствующую военную помощь» (120, с. 105).

Так как внешняя среда воздействует на поведенческую мотивацию, происходит «социальная дезориентация» населения. Сложилось состояние в обществе, когда культурные ценности, нормы и социальные взаимосвязи отсутствуют, ослабевают или противоречат друг другу. В связи с этим актуально звучат сегодня положения теории аномии («разрегулируванности») Э. Дюркгейма о том, что «во время кризиса, спада деловой активности и безудержной инфляции жизненный опыт перестаёт соответствовать идеалам, воплощённым в социальных нормах, это дезориентирует социальных

³³ При этом надо учитывать, что около половины мусульман Чечни принадлежат к суфийским орденам и общее количество из членов может достигать 150-200 тысяч. Суфийский орден КАДИРИЙЯ наиболее популярен. Он имеет закрытый характер, более приспособлен к нелегальной деятельности, практикует громкие молитвы с песнопениями и танцами. Для ордена характерен скрытый характер и воинственная антирусская, а ранее антикоммунистическая направленность, чёткая организация и строгая дисциплина (119,95).

индивидов, что способствует росту девиантного поведения» (24, с. 25-26), причём вынужденной массовой девиации³⁴.

Причины девиаций кроются не только в социальной дезорганизации и крушении идеалов, но и в благоприятных возможностях, которые открывает девиантное поведение, когда оно сулит реальные блага. Особенно активно молодёжь усваивает ролевые модели преуспевающих девиантов, раз они завоевали престиж, влияние и высокое положение в обществе. Возможности процветания соблазняют людей, имеющих ограниченный доступ к законным способам достижения успеха. Таким образом, политический аспект девиации заключается в том, что она на деле обусловлена способностью влиятельных групп общества навязывать другим определённые стандарты поведения в условиях, когда законы и правоохранительная деятельность нарушены.

Происходит также реанимация племенных ценностей, носящих архаический характер, с установкой не только на хозяйственную³⁵, но и психологическую замкнутость, постоянный страх и насторожённость по отношению к другим, воспроизводство этнической оппозиции по принципу «мы-они».

В результате названных процессов формируется криминальная «масса», «толпа», неспособная к рациональному восприятию действительности, её поведение имеет под собой иррациональную основу. Здесь уместно обратиться к богатому опыту дореволюционных российских криминологов, исследовавших девиантное поведение «массы», «толпы». В работе талантливого исследователя Д. Дриля «Преступность и преступники» содержится не потерявшая и сейчас значения характеристика тардовской трактовки толпы: «Толпа – низший тип организации. Коллективный ум никогда не сравнится с умом наиболее посредственного из своих членов... в толпе усиливается стимул низшего порядка – самолюбие, и притом в низшей его форме – стремление блистать в сфере близко нас окружающих... В массе люди нравственно и умственно хуже, чем в одиночку. Городская толпа состоит из личностей более нервных..., впечатлительных, резко изменчивых, нестойких и легко переходящих из одной крайности в другую... Деревенская толпа, напротив, труднее возбудима, но зато она более настойчива и упорна... Та и другая одинаково подвержены бреду величия, преследованиям и галлюцинациям, но в городской толпе чаще наблюдается нравственное помешательство» (26, с. 100-103).

³⁴ Авторский термин.

³⁵ Экономические трудности усугубились популистскими лозунгами отдельных политических деятелей и, прежде всего, членов Конфедерации Народов Кавказа, типа «два года вне России, и мы превратим регион в Швейцарию», «только вне Федерации достижимо благоденствие кавказских народов» и т.д. Разрыв интеграционных связей повлёк за собой упадок экономики, а надежды на помощь Турции, Ирана, Саудовской Аравии и других стран оказались иллюзорными (48, с. 2).

Каков результат криминализации массового сознания? Чтобы не быть обвинёнными в лицеприятности и необъективности, приведём несколько выдержек из доклада И.Б. Мунаева, исполнительного директора Ассоциации «Содружество народов», бывшего министра информации в правительстве Д. Завгаева, указывающего на появление новых социальных групп в Чечне, а именно устойчивых криминальных группировок, занимающихся вооружённым промыслом: грабежами, «охранно-расхитительной деятельностью», наёмничеством, торговлей оружием и людьми, рекетом, политическими убийствами и торговлей наркотиками. Высокая доходность новых видов «промысла» позволяет боевикам постоянно пополнять свои ряды уголовниками, люмпенизированными слоями населения. Отношения внутри криминальных группировок приводят к выделению лидеров – так называемых «полевых командиров», использующих для расширения своего влияния этнические и межэтнические факторы. Они вместе со своими отрядами вступают во взаимодействие с местной финансово-промышленной олигархией, так как и те, и другие заинтересованы в военной напряжённости, военных столкновениях. Военизированные группы живут за счёт охранных функций при крупных промышленных предприятиях, за счет военной добычи, грабежа и взимания поборов на границах, кражи бензина из нефтепроводов, взятия заложников.

Своим существованием незаконные военные формирования подрывают традиционные моральные устои своего народа, приносят в общественную жизнь культ насилия, полнейшее неуважение к традициям и обычаям, элементы вседозволенности, включая и моральную распущенность. Нарушаются традиционные устои кавказской семьи, уважительное отношение к женщинам заменяется потребительским. Зародился даже промысел по умыканию девушек и продажи их за границу в публичные дома. Рост подобных группировок сопровождается резким всплеском пьянства и наркомании (67, 47-48).

Остаётся добавить, что в ЧР нашло прибежище огромное количество скрывающихся от уголовной ответственности и находящихся во Всероссийском розыске преступников,³⁶ в Чечню перегоняется парк угнанных автомобилей для последующей реализации. ЧР стала крупнейшим центром по производству и распространению фальшивых денег и авизо.

Прежде, чем переходить к проблеме криминализации конфликта, хотелось бы остановиться также на уточнении и разграничении таких понятий как «этническое насилие» и «этнический конфликт». Исследования по данному направлению проводились довольно активно в Институте этнологии и антропологии РАН, и нам хотелось бы привести в качестве примера наработки, осуществлённые С.В. Соколовским, акцентирующем внимание на ролевой

³⁶По некоторым данным, свыше 40000.

асимметрии при характеристике сторон: в этническом насилии – «преступник (группа, осуществляющая насилие), с одной стороны, и «жертва» – с другой стороны. В межэтническом насильственном конфликте субъекты и объекты насилия могут меняться местами, или одновременно выступать в обеих ролях. Таким образом, в межэтническом конфликте осуществляется межгрупповое конфликтное взаимодействие, а в процессе этнического насилия – агрессия группы против индивида.

Группа, осуществляющая насилие против выделенного её лидерами объекта насилия (обычно «социальные маргиналы» против «маргиналов этнических» – мигрантов, пришельцев, чужаков...), предполагает наличие некоторой степени организации поведения её членов, что отличает этническое насилие от погромов и беспорядков, когда активной стороной в насильственном взаимодействии выступает «толпа» или «масса». Поведение «жертвы этнического насилия» характеризуется отсутствием сравнимой степени организованности. При этом пассивная внутриэтническая солидарность между доминирующими в государстве этническими общностями и боевиками способствует легитимации насилия (моральному оправданию и обоснованию насилия, а не оправданию по закону) (106, с. 99-100).

Однако хотелось бы не столько нарушить, сколько внести уточнение в эти строгие логические построения, так как, на наш взгляд, жёсткое субъектно-объектное разграничение в ролевой асимметрии при характеристике этнического насилия и этнического конфликта должно учитывать тесное переплетение, взаимосвязь и взаимозависимость этих явлений. Часто поводом к этническому конфликту, его началом может послужить факт этнического насилия и в ходе этнического конфликта могут происходить акты этнического насилия, а также результатом развития этнического конфликта опять-таки может быть этническое насилие.

Этническое насилие может быть следствием «социальной паранойи», психологические корни которой исходят в интеллектуальной сфере из глубокой убеждённости индивида (группы) в своей правоте и праве; в мотивационно-поведенческом плане – из стремления утвердить свою правоту и право перед лицом окружающих; в эмоциональной сфере характеризуется чувством собственной значимости, подозрительностью, тревогой, страхом, злобой; при малейшем противостоянии извне возникает чувство ущемлённого достоинства, мстительное чувство и даже готовность к самопожертвованию во имя гибели или для посрамления противника. Такая паранойяльная реакция подготавливается условиями социального бытия (106, 106).

На наш взгляд, уместно привести для полноты характеристики массового сознания населения конфликтного региона, психологические характеристики и поведенческие модели представителей северокавказского суперэтноса, сделанные другим сотрудником Института этнологии и антропологии РАН Солдатовой Г.У., выделившей следующие параметры:

а) ЗАМКНУТОСТЬ (закрытость) северо-кавказских этносоциальных систем для внешних влияний, определяющаяся историей межэтнических отношений, религиозным фактором, жёсткой системой условностей и запретов и развитостью кланово-родовой системы (тейповой структуры в ЧР), что затрудняет развитие этнокультурного диалога;

б) ПЕРСИСТЕНТНОСТЬ, застывшость, консерватизм северо-кавказских культур, определившие их высокую приверженность к традиционным укладам, устойчивую межпоколенную связь и преемственность, а также некоторую инертность³⁷;

в) РЕГЛАМЕНТИРОВАННОСТЬ (жёсткость) обуславливает стабильность системы ценностей, устойчивость перцептивных схем и поведенческих стереотипов, а также строгое следование принятым правилам и избранным целям, высокую значимость иерархии, старшинства... Регламентированность как характеристика общества определяет высокую степень стремления его представителей избегать неопределённости и порождает агрессивность в случае девиантного поведения (107, с. 134-138).

Пережитки патриархально-родовой морали выражаются в недозволенности жаловаться в государственные учреждения, прибегать к защите от обидчиков, требовать восстановления справедливости путём вмешательства правоохранительных органов. Сохранившийся своеобразный кодекс поведения регламентировал и регламентирует готовность даже ценой жизни защищать своё достоинство и честь семьи и рода. При этом свобода выступает как высшая ценность, а в обычае кровной мести находит отражение осознание правомерности даже самых жестоких действий как возмездия за оскорблённое достоинство, жизнь и честь родственников, что обуславливает массовое и длительное сопротивление населения федеральным войскам в условиях конфликта. Если учесть, что уклад жизни и быта горцев сформировали у них уважение к силе, то понятно, почему они расценивают любую уступку центральной власти как слабость.

В качестве структурной единицы кланово-родовой системы на Северном Кавказе Солдатов Г.У. рассматривает сообщества людей, объединённых тесными кровнородственными связями (естественными или искусственными), соседскими и куначескими связями, указывая, что в условиях межэтнической напряжённости ещё более усиливаются внутри-

³⁷ К сожалению, традиционализм, застывшость и высокая приверженность к традиционным укладам, на наш взгляд, стали в настоящее время в условиях криминализации всех сфер общественной жизни подвергаться «избирательному размыванию», а именно: уважительное отношение к женщинам, старикам, героизм в отстаивании правого дела, или считающегося таковым, плохо сочетаются с реальными фактами массового мародерства, насилия, террористических актов, в ходе которых захватываются родильные дома, совершаются убийства женщин и детей, берутся и расстреливаются заложники, которые используются в качестве живого щита.

этнические эмоциональные связи, возрастает чувство этнической общности, а собственная этническая группа в системе ценностей выдвигается на первый план, усиливается поведенческая ориентация на этническую группу, на внутригрупповую кооперацию, круговую поруку и взаимоподдержку. Подчеркивается также присущий северокавказским народам ТРАДИЦИОНАЛИЗМ, СВИДЕТЕЛЬСТВУЮЩИЙ О НЕРАЗРЫВНОЙ СВЯЗИ ДАННЫХ КУЛЬТУР С ПРОШЛЫМ (106, 139), в том числе с историей своего народа.

И здесь необходимо остановиться на одной из черт массового сознания как мифотворчество, его историческом аспекте.

Актуальность или даже злободневность этой проблемы обусловлена тем, что политические мифы, опирающиеся, главным образом, на эмоциональную почву, выступают в качестве регуляторов социального поведения. Долговечность мифов обусловлена их структурой, включающей как исторически сложившиеся традиционные ценности, так и открытостью этой структуры (системы ценностей) для пополнения её новыми ценностными модификациями.

В рассматриваемом нами данной конкретном случае комплекс мифов выполняет интегративную функцию, т.е. делает возможной для индивидов идентификацию с целями и ценностями, часто выходящими за рамки их повседневного опыта, способствует консолидации социальных объединений, что находит отражение в следующих цепочках: индивид-нация, индивид-государство, индивид-социальная группа, индивид-история. При этом, как считается в западной политологической традиции, мифические убеждения навязываются индивиду группой, и эти убеждения основываются на вере и не поддаются проверке на основе социального опыта (123, 318).

В связи с тем, что сущностная сторона мифа базируется не на рациональной основе, то даже обнаружение ложности мифа не приводит к его развенчанию.

Нам хотелось бы более подробно остановиться на пяти основных направления мифообразования относительно чеченского кризиса, а именно:

1) истории чеченского народа, рассматриваемой только как национально-освободительной борьбе против империи, нескончаемых репрессиях и геноциде чеченского народа.

Но история чеченского народа сложна, подчас героическая и трагическая, она складывалась не только из национально-освободительных войн, репрессий и депортаций. Поэтому, исходя из того, что историческое жизнеописание народа не должно иметь белых пятен, а быть полным и беспристрастным, учитывающим всё многообразие освещения проблемы, мы приведем ещё один взгляд на Кавказскую войну и её причины, имеющий право на существование.

Мнение академика РАО, профессора Рождественского Ю.В. заключается в том, что «фактической причиной Кавказской войны стали постоянные грабительские экспедиции, так как движение по Большой дороге, проходившей вдоль Кавказа, благодаря интенсификации хозяйственной и военной деятельности в Закавказье служило дополнительным источником, неожиданно открывшейся золотой жилой для налётов и грабительских экспедиций на военные и мирные караваны, шедшие в направлении Азербайджана, с одной стороны, и Краснодара – с другой.

Ермолов укреплял линию с помощью создания крепостей Петровский, Грозный, Владикавказ, Нальчик и др. Однако чисто военная политика Ермолова, направленная на усмирение горцев, не привела к успеху, их налёты продолжались. Когда Ермолов был сменён, изменилась политика России на Кавказе. Она проводилась по следующим направлениям: образование горцев, особенно из видных семей; выселение части горцев на равнину и наделение их собственной землёй; деление горцев на мирных и немирных; поощрение ислама и мусульманской проповеди; укрепление администрации и суда, которые искали отдельных абреков, совершивших разбойные акции, но при этом их род не подвергался мщению или наказанию, чем уничтожался принцип кровной мести. К сожалению, правда о Кавказской войне, как считает Рождественский Ю.В. была искажена усилиями прогрессивной русской интеллигенции, которая нередко видела в горцах романтических героев, а не грабителей и разбойников» (120, 29-30).

Более взвешенный подход, на наш взгляд, присущ высказываниям канд. псих. наук Гаврилова А.А. и канд. фил. наук Лавренова С.Я., которые при характеристике первого «ермоловского» этапа Кавказской войны (1817-1829 гг.) отмечают чрезвычайно крутые меры (уничтожение непокорных аулов, продажу военнопленных в рабство и т.д.), которые вместе с последовательным вытеснением местного населения в горы с последующим строительством на его земле крепостей позволили усмирить горские племена.

В течение второго этапа (с 1834-1864 гг.) под предводительством Шамиля война приобретает ярко выраженную религиозную окраску «газавата» и мюридизма (провозгласившего формальное равенство всех мусульман). Так как горы не давали возможность развивать даже скотоводство, политика царского правительства по насильственному захвату равнинных земель и насаждению на них переселенцев из России оставляла горцам на выбор либо голодную смерть, либо ожесточённую борьбу. Горцы применяли тактику постоянных налётов, а царские войска – методический захват территории и вытеснение горцев. 25 августа 1859 г. аул Гуниб был взят, а Шамиль пленён и отправлен с семьёй в Калугу, где ему был выделен дом и определено жалованье из российской казны, предоставлена возможность поехать в паломничество в Мекку и переселиться в Саудовскую Аравию, где он и умер в 1871 году, а война на Кавказе без него продолжалась до 1864 г. (120, 55-57).

После Октября 1917 года была образована Горская республика, ликвидированная впоследствии Деникиным в 1919 году. Однако горские племена оказывали сопротивление не только деникинцам, но и Красной Армии. Советское правительство в некотором роде заигрывало с горцами, предоставив им в 1921 году земли выселенных казаков. Во время перегибов в коллективизации в 1931-1935 гг. начались повстанческие действия горцев: в 1932 г. в Ножай-Юртовском районе, в 1933 г. – в Шалинском районе, в феврале 1940 г. произошло восстание Х. Исраилова, начался распад колхозов в Чечне.

В период Великой Отечественной войны происходило массовое уклонение чеченского населения от мобилизации в армию, создание бандформирований, установивших тесные контакты с немецкими войсками. Были сформированы из горских добровольцев Северо-Кавказский легион, чечено-ингушский пехотный полк и многочисленные карательные отряды.

23 февраля 1944 г. начались массовые депортации чеченцев и ингушей в Казахстан и Узбекистан, а их территории были перераспределены между Грузией, Дагестаном, Северной Осетией и Ставропольским краем. 27 февраля 1944 года произошла трагедия чеченского аула Хайбах: карательный отряд НКВД, проводивший депортацию, согнал всех жителей в сарай и сжёг их заживо, так как вывозить людей из высокогорного аула было хлопотно (10, 156). Повстанческая борьба горцев продолжалась до середины 1950-х годов.

В 1957 г. была восстановлена Чечено-Ингушская автономия, которой в компенсацию за потерянные территории были переданы Наурский и Шелковский районы.

Все эти события сохранились в исторической памяти чеченского народа. Часто происходит экстраполяция многих актов несправедливости в прошлом на современность, при этом автор не берётся судить о степени правомерности и оправданности такой экстраполяции.

2) Другой миф связан с современным нам военным развитием чеченского кризиса и звучит так: воевал весь чеченский народ (чеченская народная, национальная армия, ополчение) против оккупантов.

Чтобы не погрешить против истины, следует отметить, что за период президентства Д. Дудаева в ЧР была сформирована высокопрофессиональная многочисленная³⁸ кадровая армия. Об этом говорят следующие факты: на ноябрь 1991 г. численность Национальной гвардии вместе с ополчением составила 62 тыс. чел.; из ВС СССР были отозваны военнослужащие-чеченцы; на июнь 1992 г. численность регулярных войск ЧР составляла 10-15 тысяч, куда входили подразделения бронетанковых войск, мотопехоты, артиллерии, авиации; к маю 1992 г. у федеральных войск было захвачено 80% единиц

³⁸ Если исходить из того, что её цель – оборона или охрана неприкосновенности границ, которым на тот период никто не угрожал и не угрожает сейчас, то цель создания армии, численность которой превышает все разумные пределы, в мирных условиях без угрозы агрессии может быть только наступательной или криминальной.

техники и 75% стрелкового оружия; для подготовки офицерского состава действовал колледж.

В Грозном с 1992 г. был открыт филиал Международного исламского братства, подготавливавший до 150 чеченцев, готовых воевать за идеи ислама в любой точке мира, а также действовали 16 военно-тренировочных центров. Генштаб ЧР разрабатывал план нанесения первого удара по России («Лассо»). Численность ВС ЧРИ на начало вооружённого конфликта составила 15 тыс. регулярной армии, 30-40 тыс. вооружённого ополчения и при проведении мобилизации контингент мог составить 300 тыс. чел., хорошо обученных и вооружённых бойцов, в том числе наёмников из Афганистана, Грузии, Абхазии, Дагестана, Балтии и Украины, получавших от 200 до 1000 долларов в день.

Надо также учитывать, что использование в качестве арены боевых действий городов и посёлков привело к массовым жертвам и разрушениям. Это во многом способствовало пополнению дудаевских рядов, пострадавшими, потерявшими кров, родных и близких.

3-е направление мифообразования связано с апологией замкнутости, религиозности, жёсткой системы условностей и запретов, развитостью кланово-родовой системы, в частности, тейповой структуры в ЧР, консерватизма и приверженности к традиционным укладам, доходящей до инертности, устойчивости межпоколенных связей и преемственности, стабильности системы ценностей и т.д. Мы уже приводили свои доводы и высказывания представителей чеченской общественности в подтверждение шаткости фактологической основы этого мифа.

Говоря о данной проблеме, нельзя не согласиться с мнением директора Института этнологии и антропологии РАН Тишкова В.А., что риторика на тему тейпов и ислама используется для камуфляжа обычной политической и вооружённой борьбы. Чего стоит одна, брошенная Русланом Лабазановым фраза в ответ на вопрос о роли старейшин: «Какая там роль, как скажу, так и сделают». И действительно за весь период противостояния по настоящий момент нет фактов, подтверждающих, чтобы старейшины что-то определяли на политическом уровне» (113). Это лишний раз, по мнению Тишкова В.А., подтверждает, что чеченцы, начиная с начала XX века, живут по нормам современного права и возврат к архаике в общественных отношениях будет проблематичен.

4) Говоря о степени религиозности взрослого населения ЧР, следует различать реальный и декларативный уровни. Мы приведём справку из отчёта СКЦ РАН по опросу 1995 г.:

«Так, среди представителей чеченской национальности веруют и соблюдают обряды 36,4%; веруют, но не всегда соблюдают обряды – 52,7%; веруют, но обряды не соблюдают – 8,2%; не веруют, но уважают религию – 1,8% (для сравнения: среди ингушей 26,9%, 62% и 6,4% – соответственно) (121,

112). При этом 96% чеченцев и 91% ингушей хотели бы, чтобы их дети были более религиозными, чем они сами. 20,9% чеченцев и 30,6% ингушей считают, что религия должна оказывать существенное влияние на жизнь общества; 60% – чеченцев и 41,2% ингушей – что религия должна определять все сферы общественной жизни» (121, с. 114, 116).

В то же время в процессе включённого наблюдения этнологами было отмечено, что за 70 лет советской власти значительная часть чеченского населения стала практически атеистической, об этом говорит низкий уровень посещаемости действующих мечетей, незнание Корана большей частью населения ЧР и даже неумение его читать, несоблюдение обрядов и предписываемых исламом норм поведения. В целом же факты говорят об умелом использовании лозунга мусульманства для дистанцирования в политическом и культурном плане не только от христианского мира, но и, в первую очередь, от России.

5 направление – это миф о некогда процветающей Чеченской Республике, уничтоженной российскими оккупантами. Здесь следует отметить, что процветающей и благодатной эта республика никогда не была. Это был один из традиционно дотационных регионов, не обременённый избыточными природными богатствами. Сложность экономической ситуации в Чечне (развал и деградация экономики ещё до начала военных действий) усугублялась непростой демографической ситуацией. Безработица превышала в городах 50%. Ухудшение условий жизни и сокращение сфер занятости породило своеобразную форму «отходничества» в другие регионы России, при котором основной сферой деятельности были индивидуальная рыночная торговля и коммерческое посредничество. Прибыль от незаконного экспорта нефти и нефтепродуктов основывалась не на собственных ресурсах, а на тюменской нефти.

Однако при всём том, что все пять мифологических направлений в той или иной степени противоречат действительности, налицо их укоренённость в массовом сознании чеченского населения, чему во многом способствовала умелая тотальная обработка и формирование новых социально-экономических и политических реалий в Чечне, определяющих необходимость формирования новых политических, культурных и нравственных ценностей и норм.

Итак, постараемся обобщить причины и основные направления (тенденции) криминализации массового сознания в условиях чеченского кризиса. Для полноты характеристики рассматриваемой проблемы мы используем положения «общей теории» Крэсси и «теории дифференцированных связей» Сатерленда, данные этнопсихологии, криминологии и статистические материалы.

Таким образом, при формировании личности, выборе и выработке ею социального или асоциального (девиантного) способа поведения особенно в условиях социальной дезорганизации действуют множественные факторы. В

обычных социальных условиях (в условиях стабильности) в раннем возрасте человеку во взаимодействии, а иногда и в борьбе с окружающим его миром, чтобы утвердить свою личность, снискать себе любовь и одобрение окружающих его и обрести чувство безопасности, приходится усваивать не противоречащее нормам общежития эгоистическое и отклоняющееся поведение, а общепринятое, основывающееся на альтруизме и уклонении от нарушения нормы; не выражение естественных асоциальных, эгоистических или антисоциальных импульсов и желаний, а способы обуздания этих примитивных тенденций (139, 74-81).

Однако социальные факторы (как мы видим в настоящем случае в ЧР) могут препятствовать адаптации субъекта либо адаптации его в антисоциальном направлении, то есть недоступность законных средств достижения успеха, в частности, может сработать как причина совершения преступлений, ведь когда люди становятся преступниками, это происходит, как считает Сатерленд, потому, что они соприкасаются с преступным образом поведения, а также потому, что они оказываются изолированными от воздействия антипреступного образа поведения. Сам субъект не может изобрести преступного поведения или совершить преступление без соответствующей подготовки. В своей теории Сатерленд отмечает, что можно научиться преступному образу поведения у лиц, которые сами преступниками не являются. Так, если мать учит своего сына тому, что «честность – лучшая политика», но одновременно, быть может, неумышленно внушает ему, что «если ты умираешь от голода, не будет ничего плохого в том, если ты украдешь кусок хлеба», она преподает ему антипреступный образ поведения и вместе с ним преступный образ поведения, даже если сама она человек честный, непроступный или даже антипреступный.

Мы уже указывали, что объективные социально-экономические причины негативного характера, а именно: высокая безработица, резкое (катастрофическое) сокращение, а иногда и полное прекращение производства, невыплата зарплат, пенсий, социальных пособий, усугубленные демографической ситуацией в республике (высокая плотность особенно в равнинных районах и городской местности, в том числе перенаселённость), нерегулируемая внутриреспубликанская миграция из села в город способствовали развитию вынужденной девиации, когда люди были принуждены обстоятельствами к нарушению норм для физического выживания. Это усугублялось идеологическим компонентом, способствующим формированию новых ценностей и критериев поведения, когда криминал возводился в ранг закона.

Но нам хотелось бы в данный момент остановиться на формировании жизненных позиций нового молодого поколения республики (детей, подростков, молодёжи) в период 1991-1994 гг. и в период военного кризиса до настоящего времени.

Многие социальные работники и социологи, в частности, американские давно придерживаются мнения, что разные виды нарушения привычного образа жизни маленьких детей, в том числе и эвакуации, будут в течение длительного времени влиять на поведение этого поколения. Вся последующая жизнь детей, родившихся в те тяжёлые годы, в период существования в семье ненормальных условий, отмечена большим количеством дефектов и отклонений в поведении.

Высокая зависимость между ростом девиантности и уровнем перенаселённости (что было характерно для Грозного ещё в период до начала военных действий), а также снижение уровня образования усиливают девиантность. И здесь хотелось бы привести статистические данные по развитию школьного дела в Чеченской Республике до начала военных действий: на сентябрь 1993 г. в аварийном состоянии находилось 50% школ, столько же нуждалось в капитальном ремонте, в ЧР была крайне низкая обеспеченность школами, поэтому во вторую смену занималось 33-39% учащихся. В период с 1991-1993 гг. в связи с нехваткой топлива в холодное время года на длительное время закрывали Грозненские институты и университет, а также другие учебные заведения. Таким образом, непрерывный учебный процесс был прерван.

Мы не зря такое большое место уделили школе и характеристике положения в школьном деле в ЧР. Специалисты по социологии воспитания, социальной психологии и педагогики, как в нашей стране, так и за рубежом всегда отмечали огромную роль школы как государственного социального института в процессе социализации детей и подростков. Ещё в шестидесятые годы немецкий социолог молодёжи Ф. Тенбрук называл школу «мостом в общество, специально созданным обществом институтом для подготовки молодёжи к выполнению социальных ролей». И этот мост был почти полностью разрушен в период чеченского кризиса.

В этих условиях и вне школьного воспитания и образования продолжалось формирование типичных черт социального и национально-психологического облика представителей народов Северного Кавказа. Как уже отмечалось выше, этнопсихологами были выявлены следующие характеристики:

- представители кавказских народов наделены высоко развитым чувством национальной гордости, большой приверженностью национальным традициям;

- подчеркнутым вниманием и уважением к старшим по возрасту, по должности, положению³⁹;

³⁹ Если представители кавказских народов считают, что те или иные распоряжения руководителей задевают их достоинство, представляемое в духе национальных традиций, то они способны воспротивиться выполнению этих указаний. Встречая в подобных случаях жёсткую требовательность, решительность и уверенность в действиях со стороны

– повышенной чувствительностью к словам, взрывной эмоциональностью, обладанием холерического и сангвинического типов темпераментов;

– самостоятельностью, инициативностью, упорством и настойчивостью во всех видах деятельности;

– высокой физической подготовкой.

Особенностью воспитания мальчиков в кавказских семьях являлось и является то, что с детства они ориентированы на значимости социальной роли мужчины, отца, брата, их с малых лет приучают заботиться о сёстрах, даже старших, о младших братьях. Выполнение долга перед семьёй и родом в любом случае, даже с нарушением норм закона, является обязательным для мужчины.

Дети на Кавказе (мальчики в особенности) почти не подвергаются наказаниям, растут самостоятельными в условиях минимума запретов. Такие качества представителей кавказских национальностей позволяют их представителям довольно быстро адаптироваться к различным условиям жизни (51, с 100-103).

Мы уделили такое значительное место школьному воспитанию, так как в условиях изменения социальных критериев и ценностей, переориентации на национальные интересы, только школа могла осуществлять государственную российскую программу гражданского воспитания (хотя это и было нарушено с приходом к власти Джохара Дудаева). Таким образом, национальные приоритеты возобладали, шло формирование гражданского осознания личности как чеченской, в противопоставлении общероссийским образцам законопослушного поведения выдвигалось неповиновение российским законам; общенациональной задачей становилась борьба за независимость ЧР от России любыми способами, без каких-либо морально-этических ограничений; героями и образцами для подражания стали Д. Дудаев, Ш. Басаев, С. Радуев и другие лидеры незаконных военных формирований (НВФ), выявилось возрастание религиозного фактора в воспитании.

В ноябре 1992 г. Д. Дудаев подписал указ о введении режима чрезвычайного положения на всей территории республики. Был издан приказ о создании единой мобилизационной системы обороны, в которую включалось все мужское население от 15 до 55 лет независимо от национальности, вероисповедания и гражданства (120, 63).

Всё это привело к значительному участию (или использованию) молодёжи и даже детей 11-летнего возраста в военных действиях.

Девальвация трудовых ценностей (и особенно честного труда), так как не было возможности в связи с закрытием производства заработать на жизнь честной работой, произвела ценностную переориентацию населения и, в

начальства, кавказцы быстро осознают бесперспективность такого поведения, перестраиваются, хотя и с большим трудом.

первую очередь, молодёжи, так как население было вынуждено добывать средства к существованию (даже часто для простого физического выживания) с нарушением закона в большей или меньшей степени.

За период с 1991-1996 гг. шло формирование (а в некоторых случаях завершилось) нового поколения молодёжи, а также воспитание детей по новым морально-этическим, ценностным и религиозным критериям.

У взрослого населения, воспитанного и сформировавшегося в предшествующий период, была несколько иная ситуация: те, кто не сумел адаптироваться к криминальному в той или иной степени существованию – постарались выехать, покинули ЧР; кто из них не сумел этого сделать, были обречены на бедственное существование и гибель, особенно это касается русскоязычного населения в Грозном; у другой части зрелого населения возобладало превалирование исторических обид при оценке ситуации, экстраполяция несправедливостей прошлого на настоящее. Другая часть не приняла криминальный режим и предприняла попытку неподчинения ему. При этом на все данные действия наложила отпечаток сложная система тейповых (родовых), родственных и куначеских связей, реализация института кровной мести и круговой поруки по этническому признаку.

Каков же выход? Возможно ли указом или декретом президента или какого-либо другого государственного лица разрешить чеченский кризис?

Ответ очевиден до прозрачности, и нужно быть глубоко наивным, чтобы не видеть (или не хотеть видеть) его.

Экономическая инфраструктура ЧР разрушена. На восстановление региона потребуются десятилетия и астрономические суммы денег (в условиях мирного времени); население в течение шести лет фактически не занималось народно-хозяйственной деятельностью; молодёжь и подростки формировались и воспитывались на принципах гражданского непослушания и сопротивления, они адаптировались к условиям военного и криминального режима. Население, которое не поддержало режим Д. Дудаева и его преемников, понесло невосполнимый материальный урон, потеряло близких и родных, за которых необходимо было отомстить, что выдвинуло его в ряды сопротивления федеральным властям.

Регион буквально нашпигован оружием, которое стреляет уже около двух лет, если считать от начала военных действий, и не убывает. То есть идёт военно-техническое обеспечение республики и её финансовая поддержка извне, так как никаких внутренних средств и накоплений за счёт криминально реализованной нефти не хватило бы. То есть страны, заинтересованные в нестабильности данного региона, способствуют перманентному развитию и воспроизводству военного конфликта.

После вывода Российских ВС из ЧР потеряла смысл вся военная операция, проводившаяся в течение почти двух лет, материальные затраты и человеческие жертвы. процесс же умиротворения в самой ЧР не завершён, да и

безопасность соседним российским регионам не гарантирована, то есть по-прежнему под угрозой остается жизнь и безопасность многих людей.

В случае вооружённого (военного) конфликта ОВД и военные подразделения соседних регионов не смогут противостоять хорошо вооружённым, хорошо обученным и прошедшим практику реальных боевых действий чеченским ВФ, не сдерживаемым никакими морально-этическими ограничениями (это мы видели на примере массовых терактов в Будённовске и Кизляре).

Возможность же создания изоляции ЧР, её блокирования – дешёвый и преступный политический блеф. У России нет ни материальных средств, ни воинских формирований, чтобы обеспечить нерушимость границ по всему периметру ЧР (опять-таки на примере событий в Буденновске и Кизляре мы видели, что даже при наличии воинского контингента, блок-постов, военного режима было возможно «просачивание» значительных бандформирований и их продолжительные рейды вглубь российской территории).

За время нахождения в ЧР российские силовые структуры: ВС, ВВ, ФСБ и ФПС не смогли выполнить свою задачу: обеспечить безопасность населения, дать отпор НВФ, заблокировать поставки вооружений и боеприпасов в республику извне, способствовать выявлению и наказанию преступников независимо от национальной принадлежности.

За время военных действий в ЧР не были учтены следующие психологические моменты:

– основная часть населения республики не воспринимала членов НВФ как боевиков, бандитов, преступников. Для населения это братья, мужья, сыновья, земляки, связанные с ним узами тейповых, родовых, кровнородственных или куначеских связей, которые защищают свою землю, а российские военнослужащие воспринимаются как захватчики, чужаки, посягающие на независимость ЧР (в формировании этой дихотомии во многом поспешили СМИ, в том числе и российские).

– В сложившейся в ЧР обстановке необходимо оказание массовой психотерапевтической помощи населению, так как на людей, находящихся в экстремальных условиях наряду с различными поражающими факторами действуют и психотравмирующие обстоятельства, представляющие собой обычно комплекс сверхсильных раздражителей, вызывающих нарушение психической деятельности в виде так называемых реактивных (психогенных) состояний. При этом следует подчеркнуть, что психогенное воздействие экстремальных условий складывается не только из прямой непосредственной угрозы жизни человека, но и опосредованно, в связи с ожиданием реализации этой угрозы.

В момент экстремального воздействия острые реактивные психозы возникают у 10-25% пострадавшего населения. Число лиц, у которых

выявляются психические расстройства на последующих этапах развития ситуации, варьируется в широких пределах от 3 до 35%.

Типичным для человека, оказавшегося в катастрофической ситуации (а ситуацию, сложившуюся в ходе чеченского кризиса можно расценивать как таковую), является чувство тревоги, страха, подавленности, беспокойства за судьбу родных и близких, стремление выяснить истинные размеры катастрофы. Такие реакции обозначаются как состояние стресса, психической напряжённости, аффективной реакции. Психопатологические психогенные расстройства являются болезненными состояниями, выводящими человека из строя, мешающими его возможности продуктивного общения с другими людьми и целенаправленным действиям. В ряде случаев при этом имеют место расстройства сознания, возникают психопатологические проявления, сопровождающиеся широким кругом психопатологических расстройств, таких как неврозы, реактивные психозы и аффективно-шоковые реакции. Тревожное напряжение и страх лежат в основе аффективно-шоковых, истерических психозов, сумеречных расстройств сознания, двигательных нарушений в виде ступора или гипердинамии.

Если мы обратимся к исследованиям американских учёных Национального института психического здоровья (США), то увидим, что психические реакции в условиях чрезвычайных ситуаций подразделяются на четыре фазы: героизма, «медового месяца», разочарования и восстановления.

1) героическая фаза начинается непосредственно в момент катастрофы и длится несколько часов. Для неё характерны альтруизм, героическое поведение, вызванное желанием помочь людям спастись и выжить. Ложные предположения о возможности преодоления случившегося возникают именно в этой фазе.

2) Фаза «медового месяца» наступает после катастрофы и длится от недели до 3-6 месяцев. Те, кто выжил, испытывают сильное чувство гордости за то, что преодолели все опасности и остались в живых. В этой фазе пострадавшие надеются и верят, что вскоре все проблемы и трудности будут разрешены.

3) Фаза разочарования обычно длится от 2-х месяцев до 1-2-х лет. Сильное чувство разочарования, гнева, негодования и горечи возникают вследствие крушения различных надежд.

4) Фаза восстановления начинается, когда выжившие осознают, что им необходимо налаживать быт и решать возникающие проблемы самим и берут на себя ответственность за выполнение этой задачи (1, 17).

В формировании психогений военного времени у населения, помимо непосредственно этнопатогенетического фактора (переживания, связанные с угрозой жизни), существенную роль играют предрасполагающие факторы: информационная неопределённость, угроза существованию близких людей, ломка функций психофизической организации и основных жизненных

стереотипов, утомление и тому подобное. При этом во многих случаях жизнь человека становится зависимой не от привычных условий, ведущих к благополучию в мирное время (материальное положение, образование, особенности труда и быта...), а таких новых факторов как умение выжить при помощи других людей, укрыться от непогоды, найти жильё и пищу.

Таким образом, целью психотерапевтической помощи является способствовать скорейшему переходу населения в четвертую стадию, стадию восстановления.

Во время военной кампании в ЧР не была своевременно проведена разъяснительная и пропагандистская работа среди местного населения, у которого нужно было развеять иллюзии, сформированные дудаевской пропагандой, о возможности существования (причём процветающего) ЧР вне России (а ведь за период с 1991-1994 гг. население во многом могло убедиться в обратном). Жителей необходимо было информировать о реальном экономическом положении в ЧР и возможностях восстановления хозяйства республики, как в составе России, так и вне её.

Другой момент должен предусматривать привлечение местного населения к реально оплачиваемой трудовой деятельности по восстановлению разрушенного, так как сложился следующий феномен социального иждивенчества (обусловленный, как указывалось выше, в некоторой степени и психотравматической обстановкой в регионе): не только ФВ, но и НВФ были разрушены коммунальные и промышленные коммуникации (нефтепромыслы, нефтескважины, электростанции и другие социальные объекты), а восстановление, охрана и эксплуатация их ведётся ростовскими, ставропольскими, новосибирскими, а также из других российских регионов рабочими и специалистами, которых расстреливают, берут в заложники и так далее, а местное население зачастую занимает позицию стороннего наблюдателя.

Эти факты способствуют к тому же нагнетанию межнациональной напряжённости: ведь средства на восстановление берутся из бюджета РФ в ущерб другим регионам России, в которых не выплачивается по несколько месяцев заработная плата, пенсии, социальные пособия. Стройматериалы и ГСМ также выделяются за счёт других регионов.

Яркий пример: в 1995 г. во время посевной были выделены ЧР семенной фонд и ГСМ, которые не были использованы по назначению в связи с ведением военных действий, а там, где произошёл сев, урожай из-за боёв был потерян, зато сводки с сельскохозяйственных полей России напоминали сводки с военных полей, когда сообщалось, что горючего во многих земледельческих хозяйствах было на несколько дней работы, а посевные площади были сокращены более, чем на 40%.

Таким образом, население ЧР должно знать, что если оно выбирает суверенитет и отделение от России, то восстанавливать хозяйство республике

придётся самостоятельно, финансовые и другие дотации и экономическая помощь будут прекращены, будет введён строгий визовый режим на въезд-выезд из Республики.

Данные опроса населения ЧР сотрудниками СКЦ ИСПИ РАН показывают, что социальные ожидания имеют совсем иную направленность, а именно: 85,4% чеченцев и 86,4% ингушей считают, что Федеральные власти должны взять расходы по восстановлению народного хозяйства ЧР на себя, а с тем, что ЧР должна сама изыскать средства на восстановление соглашаются 8,3% чеченцев и 2,5% ингушей (121, с. 31).

В Ы В О Д Ы :

Таким образом, обобщая изложенный материал, можно сделать следующее заключение, что за период действия режима Дудаева (1991 – 1994 гг.) в ЧР произошла криминализация массового сознания населения. Это явление было вызвано комплексным воздействием на жителей Республики различных факторов: и, в первую очередь, социально-экономического характера.

Разрегулированность экономики вызвала сокращение рабочих мест, колоссальную безработицу, невозможность обеспечить своё существование некриминальной в той или иной степени деятельностью. Проблема занятости усугублялась сложной демографической ситуацией. Трудоизбыточность в ЧР способствовала резкому усилению миграции (как внутренней – из сельских районов в города, обусловив их перенаселённость и как следствие обострение криминогенной обстановки), так и в соседние регионы, вызвав конфликты между мигрантами и коренным населением.

В описываемый период коренным образом изменился процесс социализации как взрослого, так и подрастающего поколения: перестали действовать на территории Чечни российские законы, разрушалась система государственного (российского) образования и воспитания, происходила жёсткая идеологическая и психологическая обработка населения (в случае оппозиционности режиму Д. Дудаева и несогласия реальной была угроза физического устранения).

Для достижения своих целей по оказанию влияния на население дудаевскими кругами учитывались национальные и религиозные традиции, а также этнопсихологические особенности, велась пропаганда исторических мифов, делался упор на историческую память чеченцев и ингушей о моментах трагического прошлого, а также пропаганда идеи суверенитета и независимости Чечни.

Всё это способствовало эволюции массового сознания и формированию новых ценностных критериев и норм поведения.

В условиях поголовной вооружённости (необходимой как для обороны, так и для нападения) и милитаризации в ЧР насилие становилось нормой жизни.

Ввод ФВ на территорию Чечни и военные действия в условиях гражданских объектов, привели к жертвам среди мирного населения, представители которого пополнили собой ряды НВФ, причём многие из них отнюдь не были сторонниками Дудаева.

За почти двухлетний период происходила дальнейшая эволюция массового сознания: значительная часть населения пострадала от военных действий и принимала участие в военных действиях. Сформировался обширный слой, для которого война стала профессией (иной профессией, да и образования данные представители не имеют), с которой они связали свою жизнь, а оружие для многих служит средством самоутверждения и выживания.

Таким образом, чтобы переломить эту ситуацию наряду с созданием действенного механизма декриминализации всех сфер общественной жизни (и, в первую очередь, реального действия норм права и пресечения в соответствии с законом преступных деяний), необходимо восстановление экономики и предоставление населению работы, а также нужно осуществить оказание широкой психотерапевтической помощи гражданам, пострадавшим в чрезвычайных обстоятельствах, то есть нужна широкая социальная реабилитация и длительная кропотливая воспитательная работа.

3.3. Правовая квалификация конфликта в ЧР: содержание и специфика

Итак, чтобы сделать правовую оценку событий в ЧР, то есть определить, что же там происходило с декабря 1994 г. по август 1996 г.: война, агрессия, национально-освободительная борьба, вооружённый конфликт и так далее и насколько действия сторон были законны, на наш взгляд, нужно начать с построения событийного ряда, то есть перечня основных происшедших событий, их результатов (в т.ч. потерь сторон).

25 ноября 1990 г. собравшийся 1-й съезд Общенационального конгресса чеченского народа (ОКЧН) принял декларацию об образовании Чеченской Республики Нохчи-Чо.

27 ноября 1990 г. сессией Верховного Совета ЧИ АССР принимается декларация о суверенитете.

В июле 1991 г. 2-м съездом ОКЧН было сделано заявление о том, что Республика официально не является субъектом ни СССР, ни РСФСР. 3 сентября 1991 г. – Д. Дудаевым объявлено о низложении Верховного Совета ЧИ АССР.

15 сентября 1991 г. – после прекращения полномочий ВС ЧИ АССР избранный Временный Высший Совет (ВВС) начал подготовку к выборам президента и парламента республики. 8 октября 1991 г. – ОКЧН провозглашает себя единственной властью в республике.

Президиум ВС РСФСР признает ВВС единственным законным органом власти в ЧИ АССР.

27 октября 1991 г. проведение под руководством ОКЧН выборов парламента и Президента Республики. (Голосование прошло на 70 участках из 360 (не голосовали в Надтеречном районе, в трёх ингушских и двух казачьих районах), то есть в выборах участвовало 10-12% избирателей. По результатам данной кампании президентом избран Д. Дудаев. ВВС признал выборы недействительными и назначил дату новых выборов 17 ноября 1991 года.

1 ноября 1991 г. – указ Д. Дудаева «Об объявлении суверенитета Чеченской Республики с 1 ноября 1991 г.»

2 ноября 1991 г. – выборы в Чечне признаны незаконными V-м Съездом народных депутатов РСФСР и ВС РСФСР.

7 ноября 1991 г. – указ Президента РСФСР Б.Н. Ельцина «О введении чрезвычайного положения в Чечено-Ингушской Республике».

11 ноября 1991 г. – отмена указа президента ВС РСФСР.

8 июня 1992 г. – завершён полный вывод российских войск из Чечни.

10 ноября 1992 г. – введение Д. Дудаевым чрезвычайного положения в ЧР, единой мобилизационной системы и системы самообороны населенных пунктов.

17 апреля 1993 г. – указ Д. Дудаева о роспуске Совета министров и парламента ЧР и введении президентского правления и комендантского часа.

19 апреля 1993 г. – за отставку Д. Дудаева с поста президента выступил Совет Старейшин Чечни.

23 апреля 1993 г. – принятие решения парламентом ЧР о проведение в республике референдума 5 июня 1993 г. о доверии Д. Дудаеву, парламенту и целесообразности сохранения института президентства в Чечне.

4 июня 1993 г. – расстрел митинга оппозиции в Грозном. В августе 1993 г. в Надтеречном районе происходят вооружённые столкновения с оппозицией.

15 июля 1994 г. Чечня объявлена исламской республикой.

16 сентября 1994 г. Дудаев вводит военное положение в Чечне и продлевает режим комендантского часа.

19 октября 1994 г. – вооружённые столкновения между войсками Д. Дудаева и оппозицией в Урус-Мартановском районе (с. Урус-Мартан, Гойты, Гехи), приведшие к жертвам среди мирного населения.

25 ноября 1994 г. – бомбардировка вертолетами ВВС дудаевских частей в Гудермесском районе.

Наступление частей оппозиции в районе Урус-Мартана, Толстой-Юрта и Знаменского. Блокирование Грозного. 26-27 ноября 1994 г. – неудачный штурм Грозного оппозицией. (Потери, по данным дудаевской стороны, составили: у оппозиции – 500 чел. погибшими, 200 – пленными (в том числе около 100 чел. – российские солдаты и офицеры). Потери среди дудаевцев – 28 убитых, 35 – раненых, среди мирного населения – 24 человека погибших.)

27 ноября 1994 г. – бомбовый удар российскими самолётами по аэродрому в г. Грозном. 29 ноября 1994 г. – заявление министра обороны РФ П. Грачева и главнокомандующего ВВС П. Дейнекина о непричастности к налёту авиации российской армии.

29 ноября 1994 г. – обращение Б.Н. Ельцина к участникам конфликта с требованием в течение 48 часов прекратить огонь и сдать оружие.

11 декабря 1994 г. – обращение Президента РФ к гражданам России об угрозе территориальной целостности и безопасности России.

Введение на территорию ЧР войск МВД и МО РФ.

1 декабря 1994 г. – указ Президента РФ об освобождении от уголовной ответственности граждан ЧР, добровольно сдавших оружие и непричастных к тяжким преступлениям против мирного населения.

31 декабря 1994 г. – 1 января 1995 г. – штурм г. Грозного.

к 21 февраля 1995 г. – окончательное блокирование Грозного со всех направлений.

К середине марта 1995 г. в Грозном остались практически только войска МВД, а ФВ отошли к городам Аргун, Гудермес, Шали.

23 марта 1995 г. – взят Аргун (потери ФВ 3 чел. убитыми и 9 ранеными).

30 марта 1995 г. – взят Гудермес и 31 марта 1995 г. – взят Шали. (Потерь нет).

7-8 апреля 1995 г. – операция по «зачистке» Самашек. По официальным данным, уничтожено 130 боевиков, 124 чел. пленено, потери ФВ – 13 чел. По данным общества «Мемориал», число жертв среди мирного населения Самашек составило 103 чел. убитыми (6, 57).

10 апреля 1995 г. – взяты ФВ Ачхой-Мартан и Закан-Юрт.

15 апреля 1995 г. начался штурм Бамута.

26 апреля 1995 г. – вышел Указ № 417 «О дополнительных мероприятиях по нормализации обстановки в Чеченской Республике». Введение на территории ЧР моратория⁴⁰ на вооружённые действия с 00 часов 28 апреля до 00 часов 12 мая 1995 г.

1 июня 1995 г. – шли бои на линии Бамут, Агишты, Сержень-Юрт, Ножай-Юрт.

3 июня – взято Ведено (потери ФВ - 17 чел.)

14 июня 1995 г. – взят Ножай-Юрт. (Потери ФВ – 6 убитыми и 18 ранеными, НВФ – 70 чел. убитыми и около 300 человек ранеными). Взят Шатой.

Теракт в г. Будённовске Ставропольского края 14 июня 1995 г. знаменует изменение характера войны со стороны НВФ – переход к партизанским действиям на территории ЧР и диверсионно-террористической деятельности за её пределами.

Январь 1996 г. – теракт в Кизляре. Штурм Первомайского.

Захват чеченскими террористами в Трапзунде российского теплохода «Аврасия».

Март 1996 г. – заключение соглашения о прекращении воюющими сторонами огня с 00 часов 1 апреля 1996 г.

6-12 августа 1996 г. – штурм и взятие г. Грозного боевиками.

Итак, 29 ноября 1994 г. президент обратился к участникам конфликта в ЧР с требованием в течение 48 часов прекратить огонь и сложить оружие, а после невыполнения этого ультиматума 11 декабря 1994 г. на территорию Чечни были введены войска в связи, как это было изложено в обращении президента к гражданам России, «с угрозой целостности России, безопасности её граждан как в Чечне, так и за её пределами, возможностью дестабилизации

⁴⁰ Эффективность моратория может быть оценена по тому, как он был использован сторонами конфликта. НВФ использовали мораторий для передислокации своих отрядов, перегруппировки сил и средств, пополнения оружием и боеприпасами и совершения диверсионных актов в отношении ФВ. В частности, 30 апреля в Гилянах боевиками был сбит военный вертолёт ФВ. 5 мая – самолёт СУ-25. За время моратория погибли 20 военнослужащих ФВ и около 100 человек получили ранения. За весь период действия моратория погибли 38 и было ранено 223 человека, зарегистрировано 170 случаев нарушения моратория со стороны НВФ. Совершенно очевидно, что мораторий помог НВФ подготовиться к продолжению военных действий» (73, с. 84-86).

политической и экономической ситуации». Исходя из данных документов и действий президента, мы рассмотрим, насколько они имеют правовое обоснование, и был ли президент правомочен отдавать приказ о начале военных действий. Очевидно, что президент превысил свои полномочия, так как вопросы войны и мира имеет право решать только Государственная Дума Федерального Собрания. Это одно нарушение.

Другое – чтобы начать военные действия должно быть объявлено состояние войны, военное или чрезвычайное положение (что не было сделано), о чём должны быть уведомлены Государственная Дума ФС и Совет Федерации. При этом Совет Федерации может признать указ о введении ЧП незаконным. Не согласовав свои действия с Советом Федерации, Президент нарушил Конституцию (ст. 87) и закон об обороне (ст. 5). Но состояние войны (см. раздел 5 закона об обороне (109, с. 273) не могло быть объявлено, так как не было нападения другого государства или группы государств, а, следовательно, не могло быть объявлено военное положение, которое вводится с объявлением состояния войны, а также при наличии непосредственной угрозы вооружённого нападения другого государства.

По разделу 4 (ВС РФ) ст. 10 закона об обороне: «Вооружённые силы Российской Федерации предназначены для отражения агрессии и нанесения агрессору поражения, а также для выполнения задач в соответствии с международными обязательствами Российской Федерации». Но России извне никто не угрожал, так как ЧР – субъект РФ, агрессии со стороны ЧР тоже не было. То есть применение ВС для разрешения чеченского кризиса было неправомочным и здесь не может служить оправданием ссылка на Военную доктрину, утверждённую указом Президента от 2 октября 1993 г., в которой говорится о возможности использования ВС для ликвидации «внутренних источников военных угроз» и на ст. 24 закона РФ «О статусе военнослужащих», в которой воинский долг определяется как защита государственного суверенитета и территориальной целостности.

Следовательно, президент, который является в то же время Верховным главнокомандующим, отдал незаконный приказ и это действие может быть квалифицировано как превышение власти. Превышение власти было допущено также и правительством, которому было поручено проведение соответствующих акций по наведению конституционного порядка и обеспечению государственной безопасности и безопасности населения, и которое, в свою очередь, перепоручило выполнение этих задач силовым министрам – обороны, ВД и директору ФСК.

Таким образом, боевые действия ФС в ЧР следует квалифицировать как противозаконные, антиконституционные, с нарушением и российских и международных правовых норм. Превышение власти со стороны правительства хорошо фиксируется также по постановлениям правительства № 3454 и № 1460 от 9 декабря 1994 г. Так, постановление № 1460 санкционирует

применение чрезвычайных мер, что относится к компетенции Президента и Совета Федерации, а в постановлении № 3454 ситуация квалифицируется как вооружённый конфликт, что также является отступлением от действующих законов.

Для дальнейшей правовой характеристики событий в ЧР, мы постараемся дать определение тому, что там происходит. Под категорию «война» эти события не подходят, так как в соответствии с международным правом «война» – это вооружённый конфликт между двумя или несколькими государствами. В случае объявления войны прекращаются дипломатические отношения между воюющими государствами. То есть войны ведутся субъектами международного права.

Это не «гражданская война», которая характеризуется столкновением различных социальных слоев общества, не «чрезвычайная ситуация», так как ЧС – это нарушение нормальных условий жизни и деятельности людей на объекте или определённой территории, вызванное аварией, катастрофой, стихийным или экологическим бедствием, эпидемией, эпифитотией или экологическим бедствием, применением возможным противником современных средств поражения и приведшее или могущее привести к людским и материальным потерям. При этом предупреждение социально-политических, межнациональных конфликтов и массовых беспорядков, и действия по ликвидации их последствий в компетенцию этой системы не входит (см. 110, с. 212).

Однако в принятом Государственной Думой 11 ноября 1994 г. Федеральном законе «О защите населения и территорий от чрезвычайных ситуаций природного и техногенного характера» в ст. 1, 8 и 16 даётся уточнение, что чрезвычайная ситуация – это не только стихийное бедствие, но и «иное бедствие, которое угрожает жизни, здоровью и иным правам человека». В ст. 8 указывается, что Президент в праве использовать ВС РФ, а также другие войска для ликвидации последствий ЧС, а в ст. 16 – что порядок использования ФС РФ определяется Президентом.

Нельзя охарактеризовать происходящее в ЧР как агрессию, так как в ст. 1 резолюции Генеральной Ассамблеи ООН от 14 декабря 1974 г. «агрессия» определяется как применение вооружённой силы государства против суверенитета, территориальной неприкосновенности или политической независимости другого государства.

Эти события не являются международным вооружённым конфликтом, так как ЧР субъект РФ, а не международного права, а, следовательно, как считает доктор юридических наук, директор Института анализа и управления конфликтами и стабильностью Скакунов Э.И. «Чеченская Республика обладает лишь внутренним политико-административным статусом субъекта РФ. А значит её поведение в течение трёх последних лет, нацеленное на «изменение общности» (целостности) политической системы России, может расцениваться

только как внутренний вертикальный позиционный конфликт... Оспаривание этого факта, ввиду непризнания со стороны международного сообщества претензий Чечни на международный статус, юридически возможно лишь через процедуру Конституционного Суда РФ. Из этого следует, что с позиций международного права: Россия как непосредственная сторона во внутреннем конфликте со своей частью, Чечнёй, освобождена от соблюдения обязательств неприменения силы и мирного урегулирования споров, устанавливаемых лишь в сфере «международных отношений» (пп. 3 и 4 ст. 2 Устава ООН) (86, с. 189). Итак, это внутригосударственный конфликт. (Более подробно ограниченные внутренние конфликты (ОВК), военные и вооружённые конфликты будут рассматриваться в главе 7 «Криминализация конфликта».)

Можно ли квалифицировать данный конфликт как национально-освободительную борьбу, тем более, что национально-освободительная борьба вытекает из права народов на самоопределение и международное право признает в соответствии с Заключительным актом СБСЕ от 1 августа 1975 г. (раздел VIII), что все народы имеют право в условиях полной свободы определять, когда и как они желают, свой внутренний и внешний политический статус без вмешательства извне (100, с. 15).

Однако «с целью предотвращения ссылки на принцип равноправия и самоопределения народов для расширения практики использования «идентичностных конфликтов» как базы для развития сепаратистских движений, расчленяющих существующие государства, ООН в своей деятельности следует правилу так называемой предохранительной оговорки в соответствии с которой не подлежат санкционированию или поощрению «любые действия, которые вели бы к расчленению или к частичному или полному нарушению территориальной целостности или политического единства суверенных и независимых государств, соблюдающих в своих действиях принцип равноправия и самоопределения народов. А это означает, что принцип равноправия и самоопределения народов как правовая основа для требования об отделении и создании собственного государства может быть использован лишь теми группами населения, которые не имеют пропорционального представительства во властных структурах прежнего государства» (125, с. 149).

Но такого нарушения в отношении чеченского народа в составе России не было, и возникает вопрос: если это национально-освободительная борьба, то кто и с кем борется? Есть ли это борьба чеченского народа или народа ЧР? В международном праве под понятием «народ» подразумевают всё население, проживающее на государственной территории. Следовательно, в понятие «народ ЧР» должно включаться всё население республики (миллион триста тысяч человек), в том числе не только 700000 чеченцев и 170000 ингушей, но и всё остальное русское и русскоязычное население.

Был ли проведён референдум о суверенитете ЧР? Нет! Выборы же Д. Дудаева президентом Чечни не были легитимными, так как из четырнадцати районов в них принимали участие только шесть. То есть не было осуществлено волеизлияние народа.

Говорить об изоляции ЧР от России в период до начала военных действий было бы неверно, так как не было ограничений на въезд и выезд из ЧР, не был введён визовый режим для чеченских граждан, не проводилась дискриминация в отношении чеченцев, проживающих за пределами республики. Наоборот, ЧР было полностью оставлено вооружение после вывода российских войск из Чечни, поступала нефть для переработки, используя которую, при наличии лицензии на экспорт нефти, республика получала колоссальные долларовые поступления.

В отношении же нечеченского населения как раз, наоборот, проводились ярко выраженные дискриминационные действия, была поставлена под угрозу его жизнь, безопасность, материальное благосостояние, осуществление прав и свобод, закреплённых в российском законодательстве и нормах международного права.

Часть нечеченского населения, в первую очередь, русские, были вынуждены покинуть места своего постоянного проживания в ЧР. Тем самым был нарушен пункт 2 ст. 17 части IV II Дополнительного Протокола Женевской конвенции, который гласит: «Гражданские лица не могут принуждаться покидать свою собственную территорию по причинам, связанным с конфликтом» (30, с. 306).

То есть была нарушена безопасность населения ЧР и военно-полицейская акция, как было продекларировано в государственных документах, должна была привести к наведению конституционного порядка, восстановлению прав и свобод населения. Однако вместо обеспечения безопасности населения произошло обратное. Была нарушена ст. 7 закона о безопасности, которая гласит, что при обеспечении безопасности не допускается ограничение прав и свобод граждан (109, 254), а, следовательно, по ст. 9 государство было обязано через систему безопасности произвести осуществление системы мер по восстановлению нормального функционирования объектов безопасности в регионах, пострадавших в результате возникновения чрезвычайной ситуации (110, 255).

При этом силы обеспечения безопасности включали в себя, как и положено по ст. 12 Закона «О безопасности», кроме прочих ВС, федеральные органы безопасности, ОВД, внешней разведки, пограничные войска, ВВ и др. (110, 257). Основной силой обеспечения общественной безопасности и правового режима должны были являться ВВ, как и требуется в условиях ЧС, которое фактически сложилось на территории ЧР.

Теперь перейдём к оценке действий сторон в свете выполнения или нарушения ими Конституции РФ и международных конвенций по правам

человека. В Конституции РФ в ст. 2 указано, что «человек, его права и свободы являются высшей ценностью. Признание, соблюдение и защита прав и свобод человека и гражданина – обязанность государства» (47, с. 4). Президент же является (ст. 80 п. 2) гарантом Конституции РФ, в том числе прав и свобод человека и гражданина (47, с. 33).

В п. 4 статьи 15 «Основы конституционного строя» упоминается, что общепризнанные принципы международного права являются составной частью российской правовой системы и в тех случаях, когда внутреннее законодательство вступает с ними в противоречие, приоритет отдаётся им (47, с. 9).

Далее, характеризуя военные действия в чеченском конфликте, необходимо остановиться на нарушении противоборствующими сторонами международных конвенций о средствах и методах ведения войны. Уже в Санкт-Петербургской декларации, принятой в 1868 году, было указано, что выбор средств войны не произволен. В Гаагской конвенции 1907 года говорится о средствах и методах ведения войны, а в Женевской от 12 августа 1949 г. содержатся нормы, устанавливающие необходимость гуманного обращения с военнопленными, больными и исключают принуждение в отношении гражданского населения.

По Дополнительному Протоколу II (1977 г.) к Женевским конвенциям 1949 г. запрещаются антигуманные действия, не допускаются посяательства на жизнь и здоровье гражданских лиц, коллективные наказания, взятие заложников, акты терроризма, надругательство над человеческим достоинством, рабство и работорговля во всех формах, грабёж... При этом указывается, что гражданское население не может быть объектом нападений, угроз, насилия (часть II, ст. 4, п.п. 1-3 с. 299-230).

Рассматривая действия ФВ и НВФ в ЧР, можно отметить, что нарушения данных норм международного права были допущены обеими сторонами. В частности, действия ФС РФ наносили урон не только НВФ, но и гражданскому населению, которое подвергалось бомбёжкам, артиллерийским обстрелам (в том числе такие гражданские объекты как больницы, детские сады, школы, населённые пункты в целом). Разрушались коммуникации жизнеобеспечения (водопровод, газопровод, линии электропередач). Кроме того, международной Конвенцией 1980 г. было запрещено применение оружия, наносящего повреждение неизбирательного характера. К таким действиям можно отнести так называемые «точечные бомбометания» авиацией ФВ, использование шариковых и игольчатых бомб (по данным правозащитного центра «Мемориал»), установок «Град», «Ураган», «Смерч».

В то же время было бы неверно возлагать ответственность за данные действия только на ФВ. Перечисленные Конвенции и дополнения к ним не выполнялись и чеченской стороной. В частности, во время мартовского штурма Грозного НВФ были взорваны следующие объекты социального назначения:

водозабор и электроподстанции. Также НВФ на всём протяжении военных действий были нарушены положения по средствам и методам ведения войны: для остановки танковых колонн поджигались из гранатомётов кумулятивными гранатами головная и хвостовая машины, а затем колонная расстреливалась из гранатомётов. Для поражения БМП и БТР использовались ручные гранаты с закреплённым на них напалмом, который затекал во внутренние отсеки бронемашин и приводил к тяжёлым поражениям личного состава, что явилось нарушением ст. 1 п. 1 Протокола III «О запрещении или ограничении применения зажигательного оружия»⁴¹. Также представителями НВФ в дверных проемах домов устанавливались на растяжке гранаты, с прикрепленными к ним тротильными шашками. Заметить нити креплений было практически невозможно. Использование таких средств явилось нарушением Протокола II «О запрещении или ограничении применения мин, мин-ловушек и других устройств»⁴².

Нарушалось положение по раненым (ст. 7 «защита и уход») и возможности выноса тел погибших (статья «Розыск»). Данные статьи гласят: «Все раненые... пользуются уважением и защитой. С ними обращаются гуманно и предоставляют им в максимально возможной мере и в кратчайшие сроки медицинскую помощь и уход, которых требует их состояние. Во всех случаях... безотлагательно принимаются все возможные меры к тому, чтобы разыскать и подобрать раненых, обеспечить им необходимый уход, разыскать мёртвых... и подобающим образом их захоронить» (30, с. 303-304).

В действительности же чеченские снайперы при ведении огня старались нанести ранение жертве в ноги. Российским солдатам, пытавшимся вынести раненых, также наносились аналогичные ранения, а затем методично производился расстрел раненых. В результате такой тактики со стороны противника в ФВ был отдан приказ о выносе раненых российских военнослужащих только в ночное время, то есть было нарушено своевременное оказание медицинской помощи раненым. Представителями НВФ применялось также минирование тел погибших российских солдат, что является нарушением международных конвенций, а именно: ст. 8 II Протокола.

Сепаратистами была также нарушена ст. 9 «защита медицинского и духовного персонала». В частности, это выразилось в захвате в заложники

⁴¹ В данном протоколе указывается, что «зажигательное оружие» означает любое оружие или боеприпасы, которые, в первую очередь, предназначены для поджога объектов или причинения людям ожогов посредством действия пламени, тела, или того и другого вместе, возникающих в результате химической реакции вещества, доставленного к цели» (39, 207).

⁴² При этом в пункте 2 данного Протокола оговаривается, что «мина-ловушка» – «это любое устройство или материал, который предназначен, сконструирован или приспособлен для того, чтобы убивать или наносить повреждения, и который срабатывает неожиданно, когда человек прикасается или приближается к кажущемуся безвредным предмету или совершает действие, кажущееся безопасным (39, 203).

двоих российских священников отца Сергия и Анатолия⁴³. В последствии отец Сергий был обменен через пять месяцев, а второй священник, со слов, отца Сергия, скорее всего, погиб от побоев.

Относительно угрозы мирному населению, то сознательное помещение огневых точек и боевой техники в мирных объектах, а также размещение зон обороны в населённых пунктах при проведении боевых действий заведомо должно было вызвать жертвы среди гражданского населения. Это указывает на то, что боевики рассчитывали на соблюдение российской стороной международных конвенций, сами в то же время их нарушая. Нарушение гуманитарного права в отношении детей со стороны НВФ исходило из того же расчёта, что по детям огонь вестись не будет. Так, в частности, для связи между подразделениями сепаратистов большей частью использовались дети (особенно в условиях городских боёв в Грозном). Во время террористической акции 6-12 августа 1996 г. в г. Грозном представителями НВФ было роздано большое количество оружия несовершеннолетним детям, которые были втянуты в военные действия. Тем самым нарушался пункт 3 ст. 4 части 2 II-го Дополнительного Протокола Женевской конвенции, по которому «дети, не достигшие пятнадцатилетнего возраста, не подлежат вербовке в вооружённые силы или группы и им не разрешается принимать участие в военных действиях» (50, с. 300).

В книге «Российские Вооруженные Силы в чеченском конфликте. Анализ. Итоги. Выводы» приводятся следующие факты шантажа русского населения во время зимнего штурма (1995 г.) Грозного, когда у русских женщин чеченцы отбирали детей в качестве заложников с требованием узнать определенную информацию в расположении русских частей, что явилось одной из причин высокоэффективного миномётного обстрела позиций ФВ чеченскими формированиями» (73, с. 42) в Грозном. Данные примеры говорят о нарушении норм гуманитарного права.

⁴³ За период плена отец Сергий (Жигулин) переводился из села Гойское, где его допрашивали в с. Ачхой, а затем – в Рошни-Чу. Священников, а также военнослужащих-срочников и контрактников постоянно избивали и морили голодом, не давали воды. По словам отца Сергия (интервью газете «Московский комсомолец» от 14 августа 1996 г., с. 3), чеченцами был создан настоящий концлагерь с оградой, вышками, надзирателями и издевательствами. Пленные находились в подземных одиночках, вырытых в земле, условия и обращение в лагере были направлены на моральное и физическое уничтожение пленных. Из 28 энергетиков из Волгодонска в живых осталось только 7, из 25 ставропольцев – 4. Отцу Сергию пришлось отпевать 50 человек. За неудачный побег троих расстреляли, а четверых – забили до смерти. Т.о., уже одно это свидетельство говорит о нарушении международного права о необходимости гуманного обращения к пленным, запрету взятия заложников (ст. 4 и 5 части 2 Дополнительного протокола к Женевским конвенциям). Причём пункт с) 4-й статьи перерос в пункт f) – работоторговля, так как производился целевой обмен пленных, в основном, за деньги.

Теперь мы перейдём к характеристике противоборствующих сторон и постараемся более полно определить, кто же относится к категории воюющих, то есть кто же такие комбатанты? Дипломатическая конференция 1949 г. приняла нормы Гаагского положения о четырёх условиях, которые должны выполняться комбатантами, чтобы они имели право на привилегии, предоставляемые международным правом:

1) наличие ответственного командующего,

2) ношение знаков отличия,

3) открытое ношение оружия,

4) ведение военных действий в соответствии с законами и обычаями войны.

Кроме того, конференция уравнила партизан с местными военизированными формированиями и народным ополчением, оказывающими поддержку регулярным войскам только в случае, если они «принадлежат» к одной из сторон, участвующих в конфликте (30, с. 50).

Партизаны тоже приравнивались к комбатантам. Если говорить о них, то партизанские отряды возникают, главным образом, там, где одна из противоборствующих сторон имеет значительный перевес сил, что мы имеем в чеченском конфликте: хорошо вооружённые регулярные войска, с одной стороны, и небольшие партизанские отряды (не менее хорошо вооружённые в ЧР) – с другой. Эти отряды пытаются компенсировать свою количественную слабость, действуя скрыто и совершая террористические акты. В таких случаях правительственная армия часто бросает все силы на их жестокое подавление и при этом сама начинает нарушать законы. Итак, главная черта комбатантов – открытое ношение оружия. Это положение неоднократно нарушалось чеченской стороной. Зачастую боевики в одно время выступают в роли мирных жителей или отрядов самообороны, получают гуманитарную помощь, оружие, беспрепятственно перемещаются, а затем в удобный для них момент начинают военные действия.

Местным населением в Чечне упускается из виду, что незаконное владение и применение оружия карается (должно караться в данном случае) по закону, то есть уголовно наказуемо сроком до 5 лет лишения свободы (см. ст. 218 УК РСФСР с. 150-151). Это положение в отношении граждан действует на территории всей РФ, кроме Чечни. Также противоправные действия детей и молодёжи не безнаказанны по закону. Уголовная ответственность наступает, начиная с 14-летнего возраста.

Если мы вернёмся к II дополнительному Протоколу Женевской конвенции 1949 г. (часть II ст. 4 п. 2 с. 299-230), то в нем провозглашено, что уважение должно быть гарантировано человеку при любых обстоятельствах. При этом данная конвенция запретила запугивание, пытки, коллективные наказания, репрессалии, взятие заложников и депортацию.

ВЫВОДЫ

Таким образом, исходя из вышеизложенного, можно сделать вывод, что обе стороны нарушили нормы, регламентированные в соответствии с международным правом и Конституцией РФ. Во многом это стало возможным в связи с неразработанностью правовой стороны урегулирования и разрешения конфликтов, в т.ч. вооружённых и военных, отсутствием реального правового механизма, непроработанностью действий по привлечению к ответственности виновных за нарушение норм права, т.е. за неимением эффективного механизма пресечения преступных действий.

Анализируя конфликт в ЧР, мы констатируем, что на всём его протяжении наблюдалось смешение правовых, законных и противоправных действий с обеих сторон. Сложность ситуации заключалась в том, что обе стороны конфликта находились в разных правовых плоскостях: когда российская сторона опираясь в своих действиях, с одной стороны, на Конституцию РФ (необходимость сохранения территориальной целостности и государственной и национальной безопасности, соблюдения норм права), то есть пыталась добиться правовых целей, а с другой стороны, она стремилась это выполнить с использованием противоправных средств и в процессе незаконных действий на основании противоправных актов и указов.

Чеченские сепаратисты (дудаевские и постдудаевские круги) находились в противоправной (преступной) плоскости и пытались достигнуть своих неправовых целей преступными действиями.

Поэтому, на наш взгляд, главной задачей всех структур, работающих по урегулированию этого конфликта, является перенос его из антиправовой (незаконной) сферы в правовую (законную) сферу. Следовательно, необходимо создать механизм реального функционирования норм российского и международного права на территории ЧР, обеспечив как реализацию прав населения данного субъекта РФ, так и исполнение им обязанностей, возложенных на граждан страны (с той мерой ответственности по закону, которая предусмотрена в случае правовых нарушений в соответствии с Конституцией РФ, УК и УПК РФ).

3.3. Криминализация конфликта в ЧР: содержание и специфика

Прежде, чем мы затронем проблему криминализации конфликта в ЧР, на наш взгляд, необходимо более подробно остановиться на общей квалификации этого конфликта: дать определение конфликта, охарактеризовать его участников, их позиции, цели и интересы, а также способы поведения по достижению поставленных задач; выявить причины конфликта, проследить его динамику; проанализировать ход переговорного процесса и возможные пути достижения консенсуса. Продолжая определение характера конфликта в ЧР, начатое в параграфе 3 «Правовая квалификация конфликта», мы более подробно остановимся на таких категориях как «вооружённый конфликт», «военный конфликт» и ограниченный военный (вооружённый) конфликт.

Военные эксперты считают, что под **«вооружённым конфликтом»** можно понимать **любой конфликт с использованием оружия, при этом политические мотивы могут в нём и не присутствовать**. В отличие от него для **«военного конфликта»** характерно **обязательное наличие политических мотивов при использовании оружия**. В военных конфликтах (кроме межгосударственных) военные действия ведутся, с одной стороны, регулярными вооружёнными силами (правительственными войсками), с другой – (иррегулярными) вооружёнными формированиями оппозиции. Линия фронта в её классическом виде, как правило, отсутствует. Боевые действия во многом носят очаговый характер. Вооружённые формирования предпочитают партизанские методы ведения борьбы – засады, внезапные нападения на подразделения противника, нарушения коммуникаций. Широкое распространение получают диверсионно-террористические акции.

Военный конфликт – это высшая ступень обострения противоречий между субъектами военно-стратегических отношений и одновременно это форма разрешения противоречий с использованием в ограниченных масштабах вооружённых сил (военных формирований). *Таким образом, сущностью военного конфликта является продолжение политики средствами вооружённого насилия* (62, с. 11-13).

К ОВК военные эксперты относят конфликты, связанные с изменением статуса той или иной территории, затрагивающие интересы в том числе ведущих держав мира и ведущиеся с применением самых современных средств вооружённой борьбы. Среди них выделяются следующие разновидности внутригосударственных конфликтов:

- традиционные конфликты в форме массового терроризма и партизанских войн, нацеленные на смену политической элиты в той или иной стране;
- традиционные сепаратистские конфликты;
- интернационализированные сепаратистские конфликты и др.

В ОВК численность противоборствующих сторон составляет от 7 до 30 тысяч человек; до 150 танков; до 300 боевых бронированных машин; 10-15 лёгких (в том числе учебно-боевых) самолётов; до 20 вертолётов (70, с. 111).

Теперь, если мы вернёмся к конфликту в ЧР, на наш взгляд, его следует характеризовать как внутригосударственный военный конфликт. Постараемся обосновать эту характеристику⁴⁴: по параметрам это внутригосударственный региональный конфликт, военные действия в котором по длительности носят затяжной характер разной степени интенсивности с применением обычных средств поражения, и смешанный по видам военных действий. В ходе конфликта происходил переход от наступательных военных действий, таких как штурм Грозного в декабре 1994 – января 1995 гг., к тактике выдавливания боевиков в горы с целью их блокирования, с последующей так называемой «зачисткой» условно контролируемых районов. При этом отдельные наступательные операции по взятию Аргуна, Бамута и т.д. перемежались с переходом к оборонительным действиям.

Конфликт в Чечне носил ярко выраженный политический характер, т.к. чеченская сторона, представленная Д. Дудаевым и его последователями, стремилась и стремится к отделению ЧР от России, а Россия, со своей стороны, борется за сохранение своей целостности и нерушимости своих границ. Но политическая борьба велась и ведётся не только между отдельным субъектом РФ и Федерацией в целом, идёт борьба за власть и внутри самой Чеченской Республики между дудаевским и постдудаевским режимом и оппозицией (в том числе и правительством Д. Завгаева до осени 1996 г.).

Другая цель, провозглашённая РФ, наведение конституционного порядка в ЧР.

По масштабам конфликт вышел за пределы ЧР и произошло проникновение (растекание) его в другие российские регионы (в Ставропольском крае – Будённовск, в Дагестане – Кизляр и Первомайское, отдельные акции в Ростовской и Астраханской (на железнодорожном транспорте) областях, Краснодарском крае и т.д.). К участию в конфликте привлечены с российской стороны подразделения ВВ, МО, ФПС и ФСБ и не только СКВО, ПриВО, МВО и ЛенВО, но и СибВО и ЗабВО, причём из-за некомплекта личного состава используются сводные воинские формирования, что снижает эффективность их деятельности.

Средства для проведения военных действий и проведение восстановительных работ выделялись из государственного бюджета, тем самым урезая бюджет регионов и, в первую очередь, финансирование социальной сферы, развитие науки и культуры (при этом затраты на содержание армейской группировки в ЧР только за 1995 г. составили 5,71 трлн

⁴⁴ При характеристике используется квалификация военных конфликтов, данная генерал-майором Клименко А.Ф.

рублей. Долг министерства по выплате зарплаты военнослужащим и гражданскому персоналу на 1 января 1996 г. составил 4,3 трлн рублей. Из них: на продовольствие – 103,1; горючее – 613,2; вещевое имущество – 256; медицинское обеспечение – 59; полевые и суточные 266,4; страховые выплаты – 34,3; квартирно-эксплуатационные расходы – 33,5; капремонт ВВТ – 775; перевозки войск – 220,3; на ветеринарную службу – 0,6; дополнительные затраты – 43; прочие расходы – 239; капитальные вложения на обустройство – 249; покупка вооружений и военной техники – 284 («Московский комсомолец» от 10 мая 1996 г.).

В январе 1996 г. Б.Н. Ельцин подписал Указ «О мерах по восстановлению экономики и социальной сферы Чечни в 1996 г.», по которому ЧР должна была получить 16 трлн рублей и 1 млн долларов иностранных кредитов из Федерального фонда и ещё более 1 трлн рублей на ремонт дорог и финансирование объектов экономики. То есть в перспективе ожидается рост затрат на восстановление Чечни. На восстановление разрушенного привлекались специалисты разного профиля из различных регионов. Таким образом, данный конфликт уже давно перешагнул границу ЧР и влияет на многие стороны жизни других регионов России.

Исходя из этого, чеченский конфликт не укладывается в традиционное определение вооружённого конфликта, такое как «ВК – одна из форм разрешения национально-этнических, религиозных и других некоренных противоречий с применением средств вооружённого насилия, при которой государство (государства) не переходят в особое состояние, определяемое как война. К вооружённым конфликтам относятся различные военные инциденты, военные акции и другие вооружённые столкновения незначительного масштаба (низкой интенсивности) с применением регулярных или иррегулярных формирований, при которых акт формального объявления войны отсутствует» (Клименко А.Ф. Военная мысль № 10, 1992). Поэтому, на наш взгляд, для его квалификации более подходит определение немеждународного (т.е. внутригосударственного) военного конфликта.

Следующим этапом нашей работы будет структурная характеристика конфликта в ЧР. Для её осуществления автор использует технологию, разработанную Национальным Ассоциативным центром (НАЦ) совместно с Центром международного развития и урегулирования конфликтов Мэрилендского университета (США).

Такой подход обусловлен спецификой, сложившей в ЧР ситуации, где, говоря словами авторов «Курса ведения переговоров с установкой на сотрудничество» слишком часто и слишком сильно может меняться контекст конфликта: основные и второстепенные стороны, ценности и интересы участников, их стремления и ожидания, очевидные и скрытые последствия конфликта, факторы времени, влияние и давление на конфликтующие стороны и неучтенные переменные. Конфликт невозможно упростить, используя для его

разрешения упрощённые или устаревшие методы и теории. Поэтому сложность современного конфликта требует особого внимания и тщательности при анализе, экспериментировании и оценке (52, VII).

Итак, очерчивая границы конфликта в ЧР, мы отмечаем, что это региональный (внутригосударственный) конфликт, который начался задолго до зимнего (1994 г.) штурма Грозного федеральными войсками. Исходя из определения конфликта, как традиционно западного, отталкивающегося от понимания конфликта как конкуренции в удовлетворении интересов или конфликта интересов (52, 1), так и более распространённого в России определения как проявления объективных и субъективных противоречий, выражающихся в противоборстве сторон (25, 12), мы можем сделать вывод, что наличие этих противоречий и проистекающего из них конфликта интересов, а также формирование конфликтного потенциала было налицо в ЧР уже в начале 90-х гг., причём в ЧР кризис усугубился неблагоприятной демографической ситуацией, нехваткой ресурсов (малоземельем, истощённостью собственных нефтегазовых месторождений), а также последствиями нерациональной и неэффективной этнической политики (депортации и репрессии, произвольность границ) и т.д. При этом борьба за принадлежность к политической элите и обладание властью носила и носит ярко выраженный этнический и тейповый характер.

Следует отметить, что на протяжении конфликта состав его участников не раз менялся. Характеризируя конфликтующие стороны, мы одновременно покажем динамику конфликта:

период до 1991 г. – борьба идёт между старой государственной и партноменклатурой, исполнительным аппаратом, с одной стороны, и кругами, претендующими на роль новых государственных структур и политической элиты (Д. Дудаев, З. Яндарбиев, Вайнахская партия), с другой. Поддержка последних и Д. Дудаева, в частности, не носила массовый характер, но и у старой элиты не было сплочённости и единства рядов. Отсюда результат – победа (при всей фальсификации) Д. Дудаева на президентских выборах в ЧР.

Следующий этап – новая расстановка сил: противостояние Д. Дудаева и ВС ЧР. Эта борьба носила, в основном, верхушечный характер. Однако для расширения своей базы Д. Дудаев сделал опору не только на криминальный элемент, но и одновременно развернул широкую агитационную кампанию для привлечения на свою сторону широких масс населения (пропаганда идеи суверенитета, свободной и независимой Чечни). Тем самым Д. Дудаев перешёл на новую ступень конфликта: конфликт субъекта федерации с РФ в целом. Он перестал подчиняться центральным властям, то есть нарушил Конституцию России.

Для этого периода характерно формирование оппозиции Д. Дудаеву (новые номенклатурные лидеры также предъявили свои претензии на власть). В то же время в этот период конфликт стал принимать этническую

окраску, так как коренному населению нужно было указать иноэтничного противника, виновника всех бед, против которого и должно было быть направлено недовольство при тотальном ухудшении всех сторон социальной сферы. То есть появилась еще одна сторона в конфликте.

Социально-экономический и политический кризис сопровождался обострением межэтнических противоречий в чечено-русских отношениях. Это выразалось в целом ряде проявлений политики «выдавливания» русских из сфер управления, престижных должностей до нагнетания антироссийской истерии, приведшей наряду с этнически направленным криминалом и терроризмом к обвальной эмиграции русских из ЧР (на начало апреля 1994 г. в РФ было зарегистрировано свыше 40 тысяч вынужденных переселенцев из Чечни и Ингушетии) (18, с. 36).

Русское и русскоязычное население стало неудобно Д. Дудаеву ещё и потому, что оно было представлено, в основном, интеллигенцией и специалистами разного профиля, высококвалифицированными и критически мыслящими, и к тому же настроенными оппозиционно Дудаеву, который мог свободно манипулировать в тот период лишь деклассированными и уголовными слоями, а также молодёжью и маргинализированным крестьянством. Основная же масса населения была занята решением своих экономических проблем и, в целом, в этой борьбе активного участия не принимала. Однако с усилением криминализации всех сторон жизни общества, когда под угрозой оказались сама жизнь и благосостояние, в том числе и коренного населения, рейтинг Дудаева стал резко снижаться.

Таким образом, если говорить о криминализации конфликта, то можно сделать вывод, что он уже с 1991 г. принял открытый характер, начиная с объявления независимости Чечни и разгона парламента (вплоть до физического устранения его членов). Конфронтация между парламентом и президентом Чеченской Республики к лету 1993 г. переросла в вооружённое противоборство, при этом Надтеречный район, население которого высказалось на референдуме в июне 1993 г. за упразднение поста президента ЧР, вышел из подчинения Грозному, создав собственные отряды самозащиты. Но попытка отстранения Дудаева от власти, предпринятая «полевыми командирами» во главе с военным лидером оппозиции И. Сулейменовым в декабре 1993 г. потерпела поражение.

Весной/летом 1994 г. в отношениях Российской Федерации и Чеченской Республики наметились определенные сдвиги, когда Москва решила признать легитимность правления Дудаева, в случае подписания им федеративного договора. Однако позиция Дудаева, требовавшего переговоров на высшем уровне и отказывавшегося принять в них участие, если будут приглашены представители оппозиции, сорвали мягкий вариант развязывания чеченского узла. Центр от крайности полного невмешательства перешёл к прямому применению силы. И вот здесь наступает **новый этап конфликта: вступление**

ФВ в активное противодействие Дудаеву сначала совместно с оппозицией, а затем самостоятельно в ходе военных действий. Это резко изменило расстановку сил в конфликте: с одной стороны, ФВ и центральные российские органы власти, с другой – Дудаев как национальный герой, НВФ как защитники ЧР от российской агрессии и значительная часть населения Чечни, поднявшаяся на защиту своей земли и вынужденная мстить за погибших родных и близких.

Если в ЧР военные действия в значительной мере способствовали национальному сплочению, то в России они вызвали раскол общества на два лагеря, т.е. сторонников и активных противников таких действий. Но это мы затронули явных участников конфликта. Существуют и скрытые и косвенные участники, как в России, так и за её пределами, которым выгодно продолжение военных действий. Для того, чтобы их назвать, нужно выяснить, кому выгодно продолжение войны? Если мы затронем ВПК РФ, то он заинтересован в получении государственных заказов на производство ВВТ, в более широком субсидировании отрасли. Однако парадокс в том, что увеличение бюджетного дефицита из-за войны урезает ассигнования, необходимые для развития данного ведомства.

Если мы возьмём восстановительные работы в ЧР, то они позволяют в период экономического кризиса выжить определённой доле строительных организаций, а так как восстановленное неоднократно разрушается, то этот процесс гарантирует новые объёмы работ с повышенной оплатой⁴⁵⁴⁶.

⁴⁵ Эта ситуация хорошо просматривается на примере положения дел в Ставрополье, в котором отсутствие рабочих мест и задержки с выплатой зарплаты служат одним из факторов, обуславливающих стремление ставропольцев работать в Чечне. Только от фирмы «Агромонтаж» в ЧР в напряжённые месяцы работали одновременно 250 человек. С участием ставропольцев за полгода были восстановлены 8 школ, 3 больницы, хлебозавод и другие социальные объекты («Ставропольская правда» от 13 января 1996 г. С. 1). Эссентукское СМУ-18 построило общеобразовательную и музыкальную школы, котельную и другие объекты. Почему же, рискуя жизнью, строители и энергетики ехали в Чечню? Строитель в Грозном получал ежемесячно 3 млн рублей вместо 700 тыс. в Ставрополье. Чеченские подряды были очень выгодны строительным фирмам, многие из которых в 1995 г. до половины своих объёмов освоили в воюющей Республике (Ставропольские губернские ведомости от 5 марта 1996 г. С.3). Руководители разных фирм заявляли, что не будь Грозного, их фирмы ждало бы неминуемое разорение, а люди были бы выброшены на улицу («Кавказский край», от 8-15 февраля 1996. С. 3). Концерн «Росюгстрой» компенсировал ставропольским фирмам убытки от грабежей в Грозном. По сведениям из газет, большинство ставропольских строителей сомневалось в необходимости своей миссии в Чечне, т.к. нередко восстановленные дома вновь попадают в разряд пострадавших, но добровольцы ехали в Чечню (75, с. 75), тем более, что контроль за выполнением работ в военных условиях осуществлять было довольно сложно, и здесь открывалось широкое поле для злоупотреблений.

Теперь, на наш взгляд, необходимо перейти к характеристике позиций, интересов и проблем сторон. Итак, какие **ПРОБЛЕМЫ** заявлены сторонами, т.е., **ЧТО ХОТЯТ** (и открыто декларируют) противоборствующие стороны?

Россия выступает за сохранение целостности и нерушимости границ и наведение конституционного порядка в ЧР – субъекте Федерации.

Чеченская сторона – за установление суверенитета вплоть до отделения и выхода ЧР из РФ.

Если проблемы заявлены открыто, то **ИНТЕРЕСЫ СТОРОН**, объясняющие, **ПОЧЕМУ ОНИ ХОТЯТ ЭТОГО**, не лежат на поверхности. Мы постараемся их выяснить.

Для РФ сохранение целостности и нерушимости границ – основное условие предотвращения её территориального распада, так как после выхода одного из субъектов из Федерации может начаться цепная реакция, причем этот процесс может приобрести необратимый характер. ЧР является стратегически важным регионом для РФ и в случае его выхода из состава России и из сферы её влияния, в нём укрепят своё влияние другие зарубежные государства. В случае выхода ЧР из России потребует решения проблема казачьих районов в Чеченской Республике и русского и русскоязычного населения, которое ещё остаётся в ней. Если правовые проблемы во взаимоотношениях между Чечней и Россией не будут урегулированы, РФ получит на своей границе нестабильное государство, представляющее возможную угрозу соседним регионам, так как она не в состоянии сейчас обеспечить «непроницаемую» границу между ЧР и югом России.

Другой, экономический интерес, связан с прохождением «Северного» маршрута транспортировки бакинской и казахстанской нефти через российские территории до Новороссийска и затем на Запад. Существующие нефтепроводы идут через Грозный, поэтому России нужна «замирённая» Чечня, т.к. даже при дополнительных затратах на строительство обводной ветки вокруг Чечни безопасность нефтяного транзита не будет гарантирована.

По мнению некоторых экспертов, чеченская кампания должна была сыграть роль «маленькой победоносной войны», призванной усилить существующий режим и выполнить роль отвлекающего маневра по отношению к измученному кризисом всех сфер жизни населению, для предотвращения социального взрыва. На наш взгляд, слишком многие политики, не удержавшись, поспешили заработать себе политический капитал на чеченской войне, выступая либо в роли миротворцев, либо – усмирителей. Чечня стала разменной картой в ходе президентской избирательной кампании, затянувшейся в 1996 г. почти на 3 месяца.

В отношении чеченской стороны причина борьбы за суверенитет кроется в стремлении Д. Дудаева и его преемников сохранить власть и возможность осуществления выгодной нефтяной монополии. Но по поводу реализации второй части возникает большое сомнение, особенно по реальному

воплощению этой цели, так как криминальный экспорт нефти, дающий колоссальные долларовые поступления, осуществляется не за счёт собственных нефтяных ресурсов ЧР (объём добычи нефти до декабря 1994 г. не превышал 5 млн тонн в год), а за счёт тюменской. В случае выхода из РФ для ЧР этот источник дохода иссякнет, свои же ресурсы невелики, а нефтеперерабатывающая инфраструктура ещё до начала военных действий была доведена почти до саморазрушения в связи с изношенностью оборудования. Все другие отрасли экономики Чечни уже до военного конфликта находились в глубочайшем кризисе, а в ходе военных операций были фактически разрушены до основания (как одной, так и другой сторонами).

До декабря 1994 г. ЧР была самым бедным и дотационным регионом в РФ. Величина дотаций по ценам 1992 г. составляла около 18 млн рублей, которые ЧР должна была получить из федерального бюджета, отчислений же в казну Республика не делала. Возникает вопрос, каким же образом и за счёт каких средств собирается существовать «суверенная Чечня»? Перед гибелью Д. Дудаев дал интервью, пересказ которого транслировался по всем каналам российского радио. Он говорил, что, если бы ЧР получила независимость, он не знал бы, что делать, так как без России разрушенную экономику не восстановить, что ему очень нужна Россия, которая даёт гуманитарную помощь и продовольствие, колоссальные деньги на восстановление и эти деньги во многих случаях попадают в его руки.

Повторим ещё раз, что в случае успешной суверенизации ЧР, Россия будет иметь на границе нестабильное государство, представляющее угрозу её регионам как ближним, так и дальним. Это опасение обосновывается тем, что экономика Чечни фактически разрушена и не функционирует, население практически не работает и не работало, начиная уже с 1991 г., принимало не раз участие в насильственных акциях, озлоблено в результате трагических последствий военных действий, во многом утратило привычку к законопослушанию и полностью милитаризовано (так как регион перенасыщен оружием).

В один момент это население не сможет стать законопослушным (в соответствии с российскими законами), мирным, дружелюбным по отношению к России, не оставит оружия и не примется за экономические преобразования. Это обусловлено массой объективных и субъективных факторов. Таким образом, при анализе заявленной дудаевским и постдудаевскими кругами установки на суверенитет и выход из России, можно сделать вывод, что «борцы за независимость ЧР», в первую очередь, стремятся к установлению личной власти с целью удовлетворения своих материальных запросов, при этом они не могут реально (адекватно) оценить создавшуюся обстановку в Чечне.

Теперь мы перейдем к характеристике поведения участников конфликта. Для российской стороны характерен непоследовательный,

периодически резко меняющийся на разных этапах развития кризиса тип поведения. Так, от полного невмешательства в течение трёх лет в чеченские дела РФ резко перешла в ноябре-декабре 1994 г. к военно-силовой политике. А ведь имелось целых семь вариантов разрешения чеченского кризиса:

- **военная победа** (широкомасштабные военные действия);
- **капитуляция** (безоговорочный вывод войск);
- **блокада** (размещение войск по периметру границы);
- **раздел Чечни** (концентрация вооружённых сил и средств в северных районах Чечни, перераспределение населения);
- **раскол дудаевского лагеря** (переговоры по блоку военных вопросов);
- **замораживание ситуации**, внутречеченский диалог (ставка на Завгаева);
- **временный особый статус Чечни** (на 3-4 года, трёхсторонние политические переговоры, план Минтимера Шаймиева) (77, 4-5). Но окончательный выбор оставлял за собой лично Б.Н. Ельцин, и мы знаем, какой выбор он сделал.

Даже в проведении данной политической линии российское руководство было непоследовательно, и результат военных действий при колоссальных материальных затратах и человеческих жертвах сводился на нет в ходе переговорного процесса, который, наоборот, должен служить адекватному закреплению расстановки сил сторон. Временные же перемирия и переговоры позволяли НВФ перегруппироваться, получить пополнение в живой силе, вооружениях и средствах жизнеобеспечения, и военное противостояние выходило на новый виток. На наш взгляд, эти парадоксы стали возможными в связи с несогласованностью действий всех исполнительных структур: правительства, Совета Безопасности и силовых ведомств (МО, МВД, ФСБ, ФПС). Поэтому успех, достигнутый ценой колоссальных усилий одних, сводился на нет деятельностью других ведомств. Наиболее ярко это проявилось в ходе развития переговорного процесса. Но на этом мы остановимся несколько позднее.

А теперь постараемся охарактеризовать **поведение в конфликте чеченской стороны**. Надо сказать, что чеченское руководство было последовательно в своих действиях. Так как численный перевес находился на стороне ФВ, оно избрало тактику партизанской войны, привлекая значительные массы местного населения. Расположение опорных пунктов сопротивления федералам в городах и крупных посёлках приводило к значительным жертвам среди мирного гражданского населения, способствовало росту стремления отомстить за погибших и понесённый ущерб, тем самым непрерывно пополняло ряды сепаратистов (причём, часто отнюдь не сторонниками Д. Дудаева).

События декабря 1994 г. показывают, что попытка разрешения конфликта вооружённым путём встретила массовый организованный отпор со стороны населения ЧР. Возникает вопрос, можно ли было предположить такое развитие событий? Обратимся к эмпирическим данным социологического исследования, проведённого Северо-Кавказским центром ИСПИ РАН (рук. Е. Крицкий)⁴⁷.

Опрос зафиксировал оценку большинством населения межнациональных отношений как неблагоприятных (в Чечне – 46%), а готовность действовать в конфликте в интересах своей этнической группы высказали 89% чеченцев, 90% ингушей, по 80% карачаевцев и черкесов (для сравнения русские Краснодарского края – 44%, Ростова – 48%, Ставрополя – 52%). 92% ингушей и 93% чеченцев считали, что кризис в Чечне внутреннее дело чеченцев и они должны решить его своими силами, при этом 19% среди русских и 62% среди представителей кавказских народов заявили, что режим Дудаева защищал интересы чеченского народа. При этом согласились с утверждением, что Российской Армии в ЧР противостоит чеченский народ 26% русских и 76% представителей кавказских народов. Наибольшие симпатии к Дудаеву высказывали 76% чеченцев, 50% карачаевцев и 48% ингушей.

Суждение, что введение войск в ЧР не было необходимым и Российскому руководству надо было смириться с выходом Чечни из состава России, высказали 89% чеченцев, 71% адыгейцев, 89% кабардинцев, 86% карачаевцев, 79% ингушей, 68% черкесов и лезгин. Для сравнения: 73% русских в Дагестане, 71% – в Осетии, 65% – в Ставрополе, 62% – в КЧР и 61% – в КБР – считали, что военную операцию нужно довести до конца, а 99% – ингушей и 98% чеченцев, что нужно немедленно прекратить войну. В ходе опроса были даны оценки боеспособности Российской Армии (самые низкие дали чеченцы – 72% и адыгейцы 50%, а самые низкие оценки компетентности российских военачальников дали 60% ингушей, 57% адыгейцев, 49% аварцев и 15% чеченцев (121, 70, 73, 5; 11, 16; 8, 23, 25)⁴⁸.

⁴⁷ Выборочным опросом было охвачено 4000 человек взрослого населения Краснодарского и Ставропольского краёв, Ростовской области, республик: Адыгея, Карачаево-Черкесия, Кабардино-Балкария, Дагестан, Северная Осетия, Ингушетия.

⁴⁸ Интересно для сравнения привести результаты опроса 200 представителей ОМОНа (Московского, Псковского, Воронежского и др.), проведённого в феврале 1995 г. в Моздоке и Грозном. Уровень подготовки своего подразделения в ЧР респонденты оценили, как высокий – 52%, удовлетворительный – 46%, неудовлетворительный – 2,4%. Недостаточная подготовленность была обусловлена, по мнению опрошенных, непроработанностью оргвопросов, недостатками в планировании деятельности ВВ – 10%, отсутствием навыков проведения мероприятий в таких условиях – 18%, недостатками в деятельности оперативного штаба, осуществляющего общее руководство – 51%, несогласованностью действий ВВ с ОВД, МО РФ, а также органами власти и управления – 25%, слабой информированностью о процессе происходящего конфликта – 5%. Недостаточная подготовка к выполнению своих обязанностей была обусловлена

Возвращаясь к характеристике поведения противоборствующих сторон в конфликте, вряд ли стоит говорить о наличии каких-либо морально-этических сдержек у дудаевской стороны, использующей в ходе военных действий и женщин (для остановки воинских колонн) и детей; практикующей в массовом порядке взятие заложников, нарушение соглашений о прекращении огня и террористические акты.

Говоря о трагических событиях в Будённовске, Кизляре, Первомайском, взрывах на железных дорогах, на наш взгляд, не следует расценивать их как случайные акции, возникшие при роковом стечении обстоятельств (как это было заявлено С. Радуевым о кизлярской бойне: шли, чтобы захватить ПТУРСы на вертолётной площадке, но российская сторона сама была виновата, что их там не оказалось, в результате взяли в заложники мирных граждан).

Эти события отнюдь не случайны. В них чётко просматривается хорошо продуманная и апробированная тактика НВФ. Динамика террористических действий имеет такую последовательность (мы её выстроим в виде логической цепочки): наступательные операции ФВ, загоняющих и блокирующих боевиков в горах---- глубокий рейд боевиков за пределы ЧР и захват заложников (в т.ч. женщин, детей, стариков), массовые расправы над мирными гражданами, вызывающие жертвы среди гражданского населения ---- требование переговоров на как можно более высоком уровне -----политические заявления, заведомо неприемлемые для российской стороны, а отсюда невыполнимые, и как результат – безнаказанный уход под прикрытием заложников. По этой же схеме развивались события в Будённовске, где количество убитых бандитами составило 81 чел. При штурме больницы погибло ещё 27 чел. (в т.ч. казнённые заложники). Потери среди примерно 150 боевиков составили 16 – убитыми, 10 – ранеными. Результат – боевики добились переговоров с участием премьер-министра РФ В.С. Черномырдина при посредничестве С.А. Ковалёва и получили возможность заявить свои требования через СМИ, и ушли в с. Зандаг безнаказанно.

Федеральная сторона лишь завершающий этап провела без потерь и ошибок: был изменён первоначальный маршрут Моздок-Грозный-Ведено, т.к. он проходил по территории Сев. Осетии в районах, населённых лакцами, у которых натянутые отношения с чеченцами. Был отменён маршрут, проходящий близ аэропорта, чтобы у террористов не возникло желания его захватить. По той же схеме, что и в Будённовске, развивались события в

недоукомплектованностью личным составом, вооружением и техникой – 21% низким уровнем профессиональной подготовки – 21%, низким уровнем морально-психологической подготовки – 9%, слабой дисциплиной – 16%, неудовлетворённостью бытовыми условиями – 25%, неудовлетворённостью организацией питания – 9%. Недостатки материально-технического обеспечения выражались в нехватке исправных автотранспортных средств и запчастей к ним – 25%, нехватке ГСМ – 6%, нехватке средств связи – 28%, низком техническом уровне средств связи – 40%, нехватке СИБ и САО – 3%.

Кизляре: захват больницы, взятие заложников, расстрелы. Переговоры. Однако даже завершающий этап операции ФВ не удалось провести успешно: была допущена непростительная для военных ошибка – остановка С. Радуева в с. Первомайское – отсюда появились новые жертвы среди мирного сельского населения и заложников в результате длительного штурма, а в итоге боевики ушли от возмездия через тройное кольцо оцепления.

В это же время чётко и слаженно турецкая сторона освободила российских заложников, захваченных на теплоходе «Аврасия». В ходе операции оказывалось жёсткое давление на бандитов, им не было никакого потворства, никаких переговоров на правительственном уровне (что никогда не делается за рубежом), а только на уровне губернатора г. Стамбула. Результат – плотное блокирование террористов, принуждение их к сдаче и освобождение заложников без потерь. Террористы же по турецким законам получили по решению суда около 20 лет тюремного заключения. Таким образом, налицо чёткая и слаженная работа антитеррористической системы в Турции в отличие от нашей стороны, где, по словам одного из руководителей переговоров, хотели, как лучше, а получилось, как всегда.

Теперь от простого описания террористических актов перейдём к анализу этих событий и терроризма как явления в целом. Начнём с выяснения, был ли фактор внезапности? Нет. Силовые структуры имели заблаговременные, хотя и несколько разбросанные сообщения предупреждающего характера, да и длительные глубокие рейды с переходом границ и прохождением через блок-посты не могли быть внезапными. Таким образом, не сработала вся система безопасности силовых структур и МВД, и ФСБ, и ФПС. Но не были внезапными не только описанные выше террористические акты, но и сам всплеск терроризма на Северном Кавказе в целом. Заблаговременно Северо-Кавказским кадровым центром в г. Ростове, в частности, его руководителем Хопёрской Л.Л. давался прогноз о возможных террористических актах в данных регионах. В своей оценке ситуации она исходила из того, что задачей Дудаева было максимально возможное распространение вооружённого конфликта за пределы Чечни, в идеале на весь Кавказ.

Хопёрская Л.Л. указывала, какими подходами будут руководствоваться, на её взгляд, чеченские «идеологи» при выборе места подготовки и проведения террористических актов на территории Северного Кавказа:

1) населённый пункт должен быть, во-первых, типа небольшого города или крупного села, где численность сотрудников правоохранительных органов сопоставима с численностью отряда боевиков, во-вторых, полиэтничным, в котором русскоязычное население составляет от 30 до 60% и где уже имеются межнациональные конфликты на бытовом уровне. Такое соотношение населения позволяет боевикам рассчитывать на вмешательство или поддержку (прежде всего моральную) значительной части населения;

2) террористические акты возможны в местах компактного проживания казаков на территориях северокавказских республик (по всей Кавказской казачьей линии);

3) в качестве возможных союзников дудаевские боевики рассматривают этнические группы, с которыми их связывают родство ли историческая память. Это чеченцы-аккинцы в Дагестане, ингуши, карачаевцы и балкарцы, аварцы.

4) Адыгская группа народов (кабардинцы, черкесы, адыгейцы, шапсуги, абазинцы) могут способствовать дудаевцам, организуя на своей территории несанкционированные действия для поддержки Чечни и носящие антироссийскую направленность. Отвлечение правоохранительных органов на эти мероприятия может использоваться дудаевцами для проникновения в отдалённые от ЧР районы.

Среди мест проведения возможных терактов Хопёрская отмечает Северный Дагестан, Карачаево-Черкессию, Кабардино-Балкарию, Ставропольский, Краснодарский края и Ростовскую обл., а также район Кавказских Минеральных Вод (76, с. 72-73). В целом же теракты, совершённые в ходе чеченского кризиса, подтвердили правильность прогноза, сделанного в 80-е гг. Дж. Александером о приходе терроризма массового уничтожения, когда террористы после усиления мер охраны правительственных чиновников и появления служб безопасности у частных фирм стремятся атаковать наиболее незащищённые цели и, в первую очередь, мирное население (73, с. 187).

Последующие события показали, что за прошедший период времени при расширении террористической активности произошёл отказ от всякого самоограничения при выборе места, времени и способов нападения, что приводило к частым массовым, причём случайным, жертвам среди мирного населения. В связи с этим нам хотелось бы привести высказывание известного английского исследователя терроризма И. Уилкинсона, который писал, что «террор кардинально отличается от других видов насилия не просто жестокостью, а высшей степенью аморальности, неразборчивости в средствах и неуправляемостью» (58, с. 78).

Описанные выше террористические акты подтверждают заключение, что отличие терроризма от других форм насилия заключается в том, что он представляет собой продуманные, а не случайные акции для запугивания населения с целью создания атмосферы опасности (используя «массовое заражение»), состояние ужаса и беспокойства, подрыва у населения доверия к государственным структурам, обеспечивающим безопасность. При этом одна из основных задач террористов – массовая деморализация населения. Такого мнения придерживаются как отечественные, так и зарубежные специалисты (73, с. 182; 53, с. 78-79).

От других форм боевых действий терроризм отличается своей целью, которая заключается не столько в стремлении уничтожить противника, сколько в желании сломить его волю и принудить к капитуляции. И, насколько мы

можем судить, эта цель была во много достигнута в ходе терактов в ЧР. Большое внимание террористы уделяют средствам массовой информации, которые они используют в пропагандистских и рекламных целях, чтобы реабилитироваться перед общественным мнением и представить себя в качестве «партизан», «борцов за свободу и независимость», «героических повстанцев», и в то же время для формирования собственного образа «победителей», «героев», «безнаказанных», а также оказания психологического воздействия с целью запугивания широких масс населения. При этом преступления совершаются ради внешнего эффекта, усиливаемого при помощи СМИ.

Однако, как верно считают американские специалисты по антитеррору, если решить, что единственно верный путь уничтожения терроризма – убить его молчанием, подобные меры «могут вынудить террористов усилить уровень насилия в попытке преодолеть завесу принудительного молчания» (58, с. 78-80; 73, с. 184).

Завершая характеристику терактов как проявления преступного поведения чеченской стороны, следует сказать о правовой непроработанности борьбы с данной проблемой. Если мы возьмём действовавший до 1997 г. у нас в стране Уголовный Кодекс, то в нём в отличие от международных правовых документов нет статьи «терроризм». Статья 66 квалифицировала как террористический акт в части 1 «убийство государственного или общественного деятеля либо представителя власти, совершённое по политическим мотивам» и в части 2 «тяжкое телесное повреждение, причинённое по тем же мотивам...» (114, 89).

Ст. 68 квалифицировала как диверсию преступные акции (в форме взрывов, поджогов и т.д.), направленные на массовое уничтожение людей, причинение телесных повреждений либо другого вреда здоровью, нарушение или повреждение предприятий, сооружений, путей и средств сообщения, средств связи либо другого государственного или общественного имущества, а равно совершение в тех же целях массовых отравлений или распространение эпидемий и эпизоотий. Также террористические действия могли быть квалифицированы по действующему до 1997 г. УК по ст. 69 «вредительство» и ст. 72 «организационная деятельность, направленная к совершению особо опасных государственных преступлений, а равно участие в антисоветской организации». И только в новом УК РФ, принятом Государственной Думой 24 мая 1996 г., который вступил в силу с 01.01.1997 г., ст. 205 квалифицирует как «терроризм» «совершение взрыва, поджога или иных действий, создающих опасность гибели людей, причинение значительного имущественного ущерба либо наступления иных общественно опасных последствий, если эти действия совершены в целях нарушения общественной безопасности, устрашения населения либо оказания воздействия на принятие решений органами власти, а также угроза совершения указанных действий...» Ст. 206 предусматривает

наказание сроком от 5 до 10 лет «за захват или удержание лица в качестве заложника, совершённое в целях понуждения государства, организации или гражданина совершить какое-либо действие или воздержаться от совершения какого-либо действия», а «те же деяния, совершённые:

- а) группой лиц по предварительному сговору;
- б) неоднократно; с применением насилия, опасного для жизни и здоровья...;
- е) в отношении женщины, заведомо для виновного находящейся в состоянии беременности» – сроком от 8 до 20 лет.

В новом Уголовном Кодексе предусмотрено наказание за организацию незаконного вооружённого формирования или участия в нём (ст. 208), за бандитизм («создание устойчивой вооружённой группы (банды) в целях нападения на граждан и организации, а равно руководство такой группой (бандой) и участие в ней или в совершаемых ею нападениях (ст. 209), а также за организацию преступного сообщества (преступной организации) (ст. 210) (116, с. 103-105).

Переходя к характеристике переговорного процесса, следует отметить, чтобы переговоры были эффективными и успешно завершились, лица, их ведущие, должны выполнить **ряд обязательных требований**:

- несколько систем ведения переговоров, такие как расчленение проблемы, выработка соглашения в принципе, распределительные и интегративные переговоры, проверка на реалистичность, правильное использование уступок;

- должна быть повышена восприимчивость к своим предложениям через понимание причин сопротивления другой стороны и путём его снижения;

- нужно выработать творческие и жизнеспособные варианты решений;

- достигать завершения всех этапов и правильно формулировать соглашение;

- понимать этические нормы ведения переговоров, необходимые для справедливого и эффективного предотвращения, управления и разрешения как официальных, так и неофициальных конфликтов (84, IX).

Как мы видим, для этого необходимо время, компетенция и опыт, так как практически любая форма поведения, направленного на разрешение конфликта требует подготовки, которая включает оценку конфликта и соответствующую реакцию после анализа изучаемой ситуации, а также желателен постоянный состав команды, ведущей переговоры и имеющей полномочия для принятия решений. В случае же попыток разрешения или трансформации конфликта в ЧР мы имеем обратное: неоднократно менялся сам план урегулирования: сначала было 7 вариантов, потом – 3, затем 1, а следовательно менялся и состав участников команды. В нашем случае следует отметить, что у российской стороны не было необходимого, на наш взгляд,

единства команды, а отсюда и скоординированности действий. На переговорах в разное время работали Е.Т. Гайдар, В.А. Тишков, группы С.М. Шахрая, В.А. Михайлова, Э.А. Паина и С.А. Ковалева, которые имели свою стратегию и тактику.

У силовых структур на первых этапах конфликта превалировало настроение, направленное против ведения переговоров с Д. Дудаевым и НВФ, так как руководство федералов не доверяло противостоящей стороне и поэтому не хотело развивать и поддерживать с ней отношения, считая, что переговоры будут использованы дудаевцами как тактическая уловка. Силовики считали, что не имеют достаточных полномочий для ведения переговоров и противник также их не имеет. У руководства федералов к тому же были опасения, что в результате переговоров произойдёт неблагоприятный сдвиг баланса сил, (что и произошло впоследствии), а признание незаслуженно достанется противной стороне и её делу.

Возникает вопрос, почему длительное время не срабатывал договорный путь? Это происходило, как считают психологи, потому, что в самостоятельных переговорах лицом к лицу стороны были зациклены на своих позициях и взаимных обвинениях и согласно логике деструктивного развития регионально-этнических конфликтов в условиях уменьшения объёма коммуникаций между сторонами, увеличения дезинформации, ужесточения агрессивности терминологии, когда СМИ используются как орудие по разжиганию противостояния, происходило возникновение установок враждебности и подозрительности друг к другу, формирование и закрепление образа «коварного врага», ориентации на победу в конфликте силовыми методами любой ценой за счёт другой стороны.

Сложился также феномен анализа наихудшего случая, когда обе стороны концентрировали своё внимание на худшем, что могло произойти. Поэтому даже малейшая вероятность наступления наихудшего начинала повышаться, потому, что каждая из сторон, наблюдая заявления и действия другой стороны, сама начинала готовиться к наступлению этого худшего. Отсюда возникла задача разграничения политики действий и декларативной политики, умения отличать, что стороны действительно намереваются делать и делают, и того, что они заявляют, как свои позиции. В результате этих процессов образовалось так называемое «перекрёстное видение», когда каждая из сторон рассматривала себя на языке собственной реальной политики, а противника по его декларативным заявлениям (2, с. 127).

Попытка Президента РФ директивными методами прийти к миру в Чечне также не увенчалась успехом. Соглашение, достигнутое на переговорах после мартовского штурма и массовых потерь ФВ, о прекращении огня с 00 часов 1 апреля 1996 г. и начале вывода войск не было выполнено. НВФ, несмотря на соглашение, его постоянно нарушали, а ФВ, по словам министра ВД А.С. Куликова, фактически попали в ловушку, так как ответный огонь

открывать было нельзя, а военнослужащие подвергались постоянным обстрелам, в то же время они были должны препятствовать проникновению боевиков в город и пресекать их противоправные действия. Отсюда произошли неоправданно большие потери ФВ, было затруднено выполнение возложенных на них задач, а также резкое падение морального духа в войсковых формированиях, рост озлобленности и возникновение ощущения предательства, совершённого по отношению к ФВ.

В августе после фактического захвата г. Грозного чеченской стороной резко активизировался переговорный процесс. К чему привела эта активность? Было заключено соглашение о разводе сторон, прекращении огня, выводе НВФ и ФВ, образовании совместных комендатур. Однако это соглашение во многом оказалось формальным: оно не соблюдалось НВФ, которые совершали обстрелы ФВ, осуществляли блокирование колонн, использовали перемирие для укрепления своих позиций в Грозном и других районах. Фактически Грозный, Аргун и другие территории были сданы.

Другие негативные последствия: переговоры вышли на новый этап – они сузились по количеству участников, из трёхсторонних стали двусторонними, то есть российская сторона – НВФ, было устранено законное правительство под руководством Д. Завгаева, выбранное в конце 1995 – начале 1996 гг. Произошёл также раскол внутри российской команды.

Почему это стало возможным? Если мы обратимся к технологии ведения эффективного переговорного процесса, то увидим, что обязательным его условием является ведение горизонтальных переговоров внутри команды, направленных на обеспечение определения и учёта интересов отдельных членов команды до начала переговоров с другой стороной. Цель их проведения заключается в том, что горизонтальные переговоры дают чувство равенства и причастности к процессу переговоров и способствуют достижению внутрикомандного единства. Это сложно, так как любая группа людей состоит из отдельных личностей, которые, несмотря на общие задачи и цели, отличаются манерой мышления, ценностями и устремлениями, ведь существует большой разброс взглядов и мнений, вызывающий внутренний разлад. Поэтому необходимо установить действительное единство, которое возможно поддерживать и сохранять на весь период переговоров, т.к., несмотря на полномочия одного из членов команды, авторитарное решение может вызвать неприятие у некоторых ее членов (83, 23-24). Что и произошло на практике.

Стремление А.И. Лебеда остановить войну и заключить мир в кратчайшие сроки, привело, с одной стороны, к разобщению команды и вызвало неудовлетворенность и трения между её членами (например, отмена ультиматума, предъявленного НВФ К.Б. Пуликовским, обвинения в адрес А.С. Куликова и т.д.) и фактически привело А.И. Лебеда к тактике приспособления и уступок по отношению к противной стороне и капитуляции

приспосабливающейся российской, ведь удовлетворение интересов другой стороны через «приспособление» чаще всего и предполагает незначительное или вовсе никакого удовлетворения собственных интересов.

Каков же результат? Фактически сепаратисты уже летом 1996 г. получили почти всё, что хотели: укрепились в Грозном и других крупных центрах, создали свои структуры власти, только в Надтеречном районе и Урус-Мартане дольше других сохранялись структуры завгаевского правительства. Начатый летом 1996 г. вывод войск из ЧР был завершён к февралю 1997 г. В заявлении Д. Завгаева было высказано, что результатом деятельности А.И. Лебеда стало свержение законного правительства в ЧР и угроза гражданской войны в республике. А, по словам генерала ВВ Шкирко, итог переговоров можно расценивать как предательство по отношению к погибшим в ЧР, так как произошёл узаконенный возврат к ситуации 1991 г.

Почему же такая ситуация стала возможной? Это случилось потому, что А.И. Лебедь сделал установку на переговоры на сотрудничество, а боевики – на конкуренцию, стремясь к доминированию и в итоге – к уничтожению своего соперника. Причина выбора такой тактики бывшим секретарем Совета Безопасности РФ, вероятно, исходила из стремления как можно быстрее избавиться от конфликта, сделать «жест доброй воли» и желания избежать разрастания и углубления конфликта. Не последним, на наш взгляд, было стремление заслужить расположение электората для участия в следующих президентских выборах.

Однако для достижения успеха в переговорах с установкой на сотрудничество не следовало бы забывать, что такой тип не является «мягкой» формой переговоров и в них главное – достижение и поддержка справедливого реалистичного и прочного решения конфликта, а также нужно, чтобы переговорный процесс включал три стадии: 1) адекватную коммуникацию, 2) эффективное просвещение и 3) ответственное использование власти, когда стороны не только дают обязательства, но и гарантии их выполнения. Также на переговорах заранее решается, какие санкции будут применены к нарушителям в случае невыполнения соглашения. Для проведения результативных переговоров, на наш взгляд, организаторам переговорного процесса необходимо было бы знать о **предостережениях**, сделанных, в частности, американскими специалистами, которые советуют, **чего нельзя делать ни в коем случае**:

«1. Не следует недооценивать враждебный настрой противостоящей стороны по отношению к вам, также, как и переоценивать готовность противостоящей стороны к сотрудничеству.

2. Нельзя быть слишком самоуверенным, нельзя переоценивать: себя; свою компетенцию и умение; возможности процесса переговоров; правильность своей стратегии. Нельзя терять бдительности и занимать только оборонительную позицию» (52, 89-90).

Для оценки результативности переговоров мы будем использовать следующие критерии: 1) учёт издержек, понесённых сторонами в ходе конфликта, 2) удовлетворённость результатом, 3) воздействие на взаимоотношения и возможность повторения конфликта (83).

Издержки российской стороны в ходе чеченского конфликта в материальном плане были чрезвычайно велики: около 5,7 трлн рублей в 1995 г. и около 18 трлн рублей и 1 млн долларов в 1996 г., а невосполнимые человеческие потери с обеих сторон, по некоторым данным, составили от 40 до 80 тыс. чел. Если рассматривать удовлетворённость результатом переговоров, то чеченская сторона уже летом 1996 г. в определённой мере получила удовлетворение, так как в процессе переговоров в Новых Атагах и Хасавюрте и заключения соглашения было фактически узаконено дудаевское правительство, при том, что не указывался статус Чеченской Республики, т.е. является ли она или нет субъектом РФ. Однако «ичкерийцы», которые расценивали достигнутое как победу, были не полностью удовлетворены, не получив юридического признания независимости ЧРИ от России.

В процессе переговоров было решено отложить решение вопроса о статусе Чечни до 31 декабря 2000 г., когда будет проведён референдум. Но это решение входит в противоречие с ранее заключённым 9 декабря 1995 г. соглашением об особом статусе Чечни, которое подписали В.С. Черномырдин, О.И. Лобов и Д. Завгаев. При этом отложенный статус выгоден чеченской стороне, так как Республика на 5 лет освобождается от уплаты налогов, остаётся в рублевой зоне с открытой границей и донорскими вливаниями в экономику из федерального бюджета.

Говорить об удовлетворённости процессом переговоров, а она обычно включает осознание справедливости, как самого достигнутого результата, так и признание справедливости всей процедуры разрешения конфликта, со стороны РФ, на наш взгляд, было бы излишним, так как российской стороне не удалось даже «сохранить лицо». Нет удовлетворения по существу решаемых проблем: не достигнуты поставленные задачи, ради которых и начиналась вся военно-полицейская акция в ЧР, в частности, восстановление конституционного порядка, разоружение НВФ и обеспечение безопасности в ЧР как в субъекте Федерации, так и в РФ в целом. При этом обстоятельства находятся во многом вне контроля сторон и происходят несанкционированные действия.

Фактически А.И. Лебедь подписал капитуляцию России перед ЧР, а разрешить конфликт между сторонами не удалось. И после подписания соглашения взаимоотношения сторон остались очень сложными: с прекращением военных действий «замирения» Чечни не произошло, продолжались обстрелы ФВ. НВФ стремились максимально распространить своё влияние на все сферы жизни в Республике, что им и удалось в скором времени без противодействия российской стороны, они решительно забирали власть в свои руки (низложение «завгаевского» правительства и создание

новых («ичкерийских») структур власти: мэрий, администраций и ОВД всех уровней, принятие собственного УК, введение шариатских судов, преследование «завгаевцев» и расправы над неугодными).

Ситуация осложнена тем, что Масхадов контролирует, по мнению военных экспертов, не более 50-60% вооружённых формирований, т.е. имеется реальная угроза неповиновения со стороны отдельных полевых командиров (т.н. «бродячих групп»). До сих пор не возвращены российской стороне военнопленные и заложники, хотя Масхадов издал распоряжение о закрытии лагеря для военнопленных. Таким образом, взаимоотношения сторон можно охарактеризовать как довольно напряжённые. Исходя из вышеизложенного, можно сделать вывод, что в связи с тем, что интересы сторон не удовлетворены и продекларированные цели не достигнуты, нет удовлетворенности как процессом переговоров, так и его процедурой, а, следовательно, не произошло стабилизации ситуации и даже консервации конфликта. На данный момент мы имеем неполное урегулирование конфликта, а, следовательно, возможно его воспроизводство на новом уровне, в частности, нельзя исключить возможность развязывания гражданской войны в ЧР и растекание конфликта в другие регионы.

ГЛАВА 4. Ситуация конфликта-консенсуса в полиэтничных регионах юга России: особенности развития и тенденции

4.1. Влияние чеченского кризиса на соседние регионы

В данной главе мы рассмотрим, как влияет кризисная ситуация в Кавказских регионах в целом и вооружённый (военный) конфликт в Чечне, в частности, на южное пограничье России и близлежащие регионы. Автору хотелось бы показать, как конфликты и конфликтная ситуация влияют на развитие регионов, определить возможные меры предупреждения и прогнозирования конфликтной ситуации, сделать соответствующие выводы, какой должна быть миграция и миграционная политика. При этом автора не интересовали чисто экономические и демографические аспекты, а социально-политические факторы конфликтных ситуаций и проблемы миграционных потоков в региональном аспекте, в т.ч. и такие проблемы южнороссийского пограничья, в частности, Ставропольского и Краснодарского краев, Ростовской и Астраханской обл., как развитие межэтнической конкуренции и других, её обуславливающих причин, как: криминализация социально-экономической сферы и сферы межэтнических отношений.

Итак, наиболее острой проблемой южнороссийского пограничья в связи с кавказским кризисом является крупномасштабная миграция из регионов Северного Кавказа и Закавказья. При этом направление миграционных потоков зависит от конкретных (территориальных, национальных, экономических, психологических и других) условий, главные из которых: географическая близость территории, где расселяются беженцы, к «горячим точкам», откуда они прибыли; наличие на территории этнокультурной среды, благоприятной для адаптации беженцев определённой национальности. Острота проблем, связанных с миграцией, оценивается экспертами с помощью условного показателя плотности беженцев. Так, лидером с экстремально высокой плотностью беженцев является Сев. Осетия – 15 чел. на 1 кв. км. Далее идут Краснодарский (0,8 чел./ кв. км) и Ставропольский (0,7 чел./кв. км) края, Ростовская обл. – 0,15 чел./кв. км, Дагестан – 0,15 чел./кв. км и др. (7, 16, 14).

При характеристике структуры миграции по национальному признаку следует отметить, что в ней преобладают русские беженцы⁴⁹ (в Краснодарском и Ставропольском краях – 51,1 тыс. чел, что составляло 58% от количества беженцев); армянские беженцы (65% в Краснодарском и Ставропольском краях, а вместе с Ростовской обл. и Сев. Осетией – 74%); беженцы турки-

⁴⁹ В частности, за период с 1978 по 1989 гг. доля русских в Чечне и Ингушетии снизилась с 29,1 до 23,2%, а в Дагестане – с 11,6 до 9,2% (71, с. 126). В 1989-1992 гг. отток русских из ЧР, Ингушетии, Дагестана, Сев. Осетии, Кабардино-Балкарии и Калмыкии составил, только по официальным данным Госкомстата, 68 тыс. чел., т.е. был равен оттоку русских из всех автономий России за предыдущие 10 лет.

месхетинцы (в Ростовской обл. и Краснодарском крае – до 65% и 38% – в Астраханской обл.); беженцы-азербайджанцы (в Краснодарском и Ставропольском краях и Ростовской обл. – 54%, Астраханской обл. – 31%) (7, с. 19-20). Чеченский кризис на Кавказе также способствовал обострению миграционных проблем. Миграция только из Чечни за период с 1992 г. по 1 апреля 1996 г., по официальным данным (учитывались граждане, обратившиеся в ФСМ), достигла 120737 чел. Общее количество и распределение беженцев из ЧР по интересующим нас регионам показывает таблица 4.1.

Таблица 4.1

Количественная характеристика миграционных потоков

Годы	Россия	Краснодарский край	Ставропольский край	Ростовская обл.	Астраханская обл.
1992-1993	59882	4888	17517	7069	2282
1994	21843	912	7703	2445	720
1995	33767	6576	7471	1245	856
1 кв. 1996	5245	1708	1301	145	203
ВСЕГО:	120737	14084	33992	10904	4061

Поэтому, исходя из сложившейся ситуации, на наш взгляд, необходимо проанализировать причины и масштабы миграции в южно-российское пограничье из зон Северного Кавказа и Закавказья и проследить её последствия.

Итак, почему в данные регионы направлены крупные потоки как русских, так и представителей коренных кавказских национальностей?

Крупномасштабная миграция из кавказских регионов, вызванная экономическим кризисом, охватившим и промышленность и сельское хозяйство, высвободившим в этих традиционно трудоизбыточных регионах значительное количество населения, была также обусловлена потенциальной напряжённостью на Кавказе (межнациональными конфликтами в Нагорном Карабахе, Северной Осетии, Чечне) и направлена, в первую очередь, в безопасные пограничные и близлежащие регионы: Краснодарский и Ставропольские края, Астраханскую и Ростовскую области.

Если мы затронем более ранний период, то увидим, что миграционный прирост населения в Краснодарском крае – один из самых высоких в Российской Федерации: только за 1980-1983 гг. он составил 76890 чел., в 1984-1987 гг. – 119708 чел., в 1988-1991 гг. – 203878 чел. (без Адыгеи). Обвальным потоком миграции в регион во многом объясняется его пограничным положением. После распада СССР Краснодарский край стал южнороссийским пограничьем. Он имеет морскую границу с Турцией и Украиной, сухопутную с Грузией (Абхазией). Граничит также с Ростовской областью, Ставропольским краем, Карачаево-Черкесией. В центре края находится республика Адыгея.

Краснодарский край имеет единственные на юге России порты (Новороссийск, Туапсе, Сочи, Ейск, Темрюк).

Вынужденных мигрантов, в большинстве своём беженцев, с 01.01.1990 г. по 01.03.1993 г. покинувших места своего постоянного проживания из-за межнациональных конфликтов, в край прибыло 106792 чел. При этом 36% миграции в Краснодарский край идет из Кавказских регионов, а количество армян в крае возросло в 5 раз. В сложившейся ситуации краевой Совет народных депутатов принял 7 августа 1992 года решение «О мерах по регулированию миграции в Краснодарский край», что позволило несколько стабилизировать обстановку, а в июне 1993 г. администрация края обратилась с ходатайством в Федеральную миграционную службу России с просьбой о необходимости введения режима регулирования миграции в Краснодарском крае (111, с. 5-7).

Ставропольский край также вследствие близости к очагам межэтнической напряжённости и конфликтов привлекает значительное число мигрантов. Миграционный прирост населения постоянно увеличивается. Только в 1994 г. по сравнению с 1993 г. он возрос на 1,7% и составил 41,4 тыс. чел. Продолжает увеличиваться и количество вынужденных переселенцев. С 01.07.1992 г. миграционной службой края было зарегистрировано 47593 чел. (17892 семьи). В первом полугодии официальный статус вынужденных переселенцев получили 5977 чел. (2515 семей). Среди этой категории граждан преобладали русские – 88,5%, армяне – 3,6% и украинцы 2,1%. Наибольший поток вынужденных переселенцев прибыл из Чечни – 76,8%, 5,4% – из Азербайджана, 2,9% – из Грузии. С декабря 1994 г. по июль 1995 г. Ставропольский край принял почти 39 тыс. чел., из которых 19,1 тысяч осталось на территории края.

Данные официальной статистики не вполне отражают реальное положение дел. Многие переселенцы проживают нелегально и не регистрируются в миграционных органах. В первую очередь, это касается переселенцев из Закавказья. Выборочные проверки соблюдения паспортного режима показали, что число неучтенных мигрантов, постоянно живущих в крае, составляет примерно 200 тыс. чел. Представители администрации края считают, что за последние 10 лет через край прошёл огромный поток беженцев из разных мест бывшего СССР, численностью до 500000 чел., из которых около 145 тысяч осели в крае.

Если русские беженцы из Чечни встречают сочувственное отношение, то с мигрантами неславянского происхождения дело обстоит сложнее. Сокращение доли русского населения края беспокоит как власти, так и жителей Ставрополья. За последние 15 лет численность русских уменьшилась с 87,7% до 83,4%. В то же время доля отдельных народов Кавказа, прибывших в край на постоянное место жительства возросла: армян с 1,8% до 3%, даргинцев с

0,7% до 1,6%, азербайджанцев с 0,1% до 0,4%. Число прибывших в край лезгин возросло в 9,7 раз, кумыков – в 3,6 раза, чеченцев – на 43,2% (78, с. 18-20).

В январе 1993 г. был издан президентский указ «О мерах по стабилизации обстановки в Ставропольском крае». Также Государственная Дума Ставропольского края делала попытки законодательно регулировать поток мигрантов в край. 30 июня 1994 г. был принят проект Закона Ставропольского края «О статусе жителя Ставропольского края», который предусматривал, что для лиц, не имеющих такого статуса, устанавливается особый порядок реализации отдельных гражданских прав и свобод. Эти лица не могут приобретать в собственность земельные участки, жилые и нежилые помещения, а также принимать участие в приватизации не крупных предприятий. До настоящего времени этот закон не принят, но и не отклонен окончательно (76, с. 18-20). С 18 октября 1994 г. действует Временное положение «О порядке и определении на постоянное место жительства» в Ставропольском крае.

Таким образом, ряд защитных мер, предпринятых администрациями Краснодарского и Ставропольского краев, г. Ростова-на-Дону, Ростовской обл., ограничивших транзитный проезд через свою территорию из кавказских зон и въезд на постоянное поселение, принявших протекционистские меры в сфере предпринимательства, а также купли-продажи имущества, в сфере культуры и образования, стабилизировали в определенной степени обстановку в своих регионах, с одной стороны, с другой – нарастающие крупные потоки миграции из Закавказья и Северного Кавказа в настоящий момент оказались направленными в Астраханскую область, не огражденную протекционистскими мерами, как безопасный регион с более высоким уровнем жизни, возможностью выгодного помещения капитала в сфере предпринимательства и наличием исторически проживающих национальных групп, занимающихся исконными для переселенцев промыслами. Обобщая факты, можно построить следующую логическую цепочку о причинно-следственной связи миграционных процессов и направленности потоков миграции из Северокавказских регионов и Закавказья (см. схему 4.1).

Каково же положение беженцев и отношение к ним местного населения? Эксперты считают, что появление беженцев сопряжено с рядом негативных явлений. В частности,

- беженцы могут вливаться в ряды люмпенизированного населения;
- появление беженцев может провоцировать межнациональные конфликты;
- способствовать возникновению очагов социальной напряженности.

Причины и последствия миграции из кавказских регионов

Кризис в промышленности	привел к сокращению производства, высвобождению рабочей силы, миграции в другие регионы
Сокращение с/х производства	вызвало ухудшение продовольственного обеспечения населения, высвобождение рабочей силы
Концентрация населения в крупных городах	усугубила весь комплекс социальных проблем, включая проблему занятости, обеспечения материальными благами; способствовала росту маргинальных слоев городского населения и обострению криминогенной обстановки
Развитие межнацион. конфликтов (в ЧР, Дагестане, Осетии, Карабахе)	имело следствием миграцию населения в безопасные регионы
Протекционистские меры администраций Ростова-на-Дону, Краснодарского и Ставропольского краёв	перенаправили масштабные потоки миграции в неограждённую протекционистскими мерами Астраханскую область, как безопасный регион с более высоким уровнем жизни, возможностью выгодного помещения капитала в сфере предпринимательства и наличием исторически проживающих соответствующих национальных групп, занимающихся исконными для переселенцев промыслами.

Социологические исследования свидетельствуют, что в отношении к приезду в регион беженцев преобладают отрицательные оценки: от 42% – в Ставрополе до 77 % – в Краснодаре (1992 г.). Опросы показали, что наиболее благоприятно местное население относится к прибытию русскоязычных переселенцев. По данным исследований ВНИИ МВД, проведённых в Краснодарском крае в 1990 и 1992 гг., более половины опрошенных из местного населения предложили при приёме беженцев отдавать предпочтение русскоязычным. Это является реакцией на резкое увеличение на юге России представителей нерусских национальностей (63, 118-119).

Положение беженцев довольно сложное и тяжёлое: сложности начинаются с получения прописки. Доля прописанных колеблется по регионам:

- в Астраханской области – 100%,
- в Ставропольском крае и Ростовской области – более 90%,
- в Краснодарском крае – 74%.

Трудоустроиться же могут не более 50% от числа прибывших, а так как количество трудоспособных составляет около 50%, то, следовательно, работу находят не более 25% самостоятельного населения.

В то же время поток беженцев усугубляет весь комплекс нерешённых проблем в социальной сфере южнороссийского пограничья: прибывшим нужно жильё (отсюда обострение жилищной проблемы), рабочие места, что усиливает безработицу в регионах прибытия, создавая в то же время межэтническую конкуренцию в профессиональной сфере, нужны места в дошкольных и школьных учебно-воспитательных учреждениях, обеспечение медицинского обслуживания, требуется повышение расходов на социальную сферу (на выплату пенсий и пособий), а также обеспечение беженцев и вынужденных переселенцев товарами первой необходимости.

Беженцы прилагают усилия, чтобы закрепиться в регионах на постоянное место жительства. Если в 1990 г. такие намерения были у 65% опрошенных в Краснодарском крае нерусскоязычных беженцев, то в 1992 г. их число возросло до 83%. При этом, однако, беженцев нерусских национальностей всё меньше волнует проблемы жилья, отсутствие заработка, отправленные религиозных обрядов, устройство детей в школы и детские сады, продолжение учебы в вузах и техникумах. По данным опроса в Краснодаре, 50% из них, несмотря на понесённый ими при переселении значительный материальный ущерб, купили частные дома. Большую роль в обустройстве беженцев на новом месте играют уже проживающие там родственники и знакомые. На это в 1992 г. указывало 75% опрошенных против 11% – в 1990 г.

Часть беженцев уклоняется от регистрации. По данным МВД РФ, в Ставрополе, Георгиевске, Минеральных Водах увеличилось количество гражданско-правовых сделок, направленных на получение жилой площади в обход установленного порядка. Имеются факты фиктивных разводов и регистрации браков с целью оформления прописки и получения жилья в городах и населённых пунктах, где введены ограничения на прописку.

Опрос беженцев в Краснодарском крае, подтверждает, что в качестве источника получения материальных средств на жизнь они ориентированы на помощь родственников, знакомых, временную работу или на «другие», не объясняемые источники доходов. Из тех, кто работает – 17% торгуют на рынках, 17% заняты в коммерческих структурах, а 50% имеют случайные заработки. Однако более половины из всех опрошенных беженцев указали, что им полностью доступны телевизоры, ауди- и видеомагнитофоны, мебель, автомобили, одежда, обувь, не говоря уже о промышленных товарах повседневного спроса (66%) и продовольственных товарах (75%). Таким образом, распространённый в представлении образ беженца не совпал с прибывшими в их районы людьми. В то же время половина опрошенных в Краснодарском крае отметила, что с приездом беженцев возросла стоимость квартир, поднялись цены сельхозпродуктов и товаров на рынках, труднее стало найти работу, устроить детей в дошкольные учреждения и в школу (63, 119-120).

Вышеприведённые данные показывают, что значительные миграционные потоки в южные, пограничные с Кавказом регионы России в определённой мере способствовали обострению социально-экономических проблем. При этом особенно острая ситуация сложилась в Краснодарском и Ставропольском краях, Ростовской и Астраханской областях, где сосредоточилось 75% переселенцев.

В настоящее время сложилась такая социально-экономическая обстановка, когда быстрое удовлетворение материальных потребностей возможно только при занятии торгово-предпринимательской деятельностью, для которой нужны и стартовый капитал, и определенные навыки, и способности, или криминальной деятельностью. И здесь с социально-экономическими интересами коренного населения регионов сталкиваются интересы переселенцев с Кавказа, также стремящихся утвердиться в торгово-предпринимательской сфере.

Произошло столкновение интересов в социально-экономической сфере при социальной и правовой незащищённости населения. 79% астраханцев – в 1994 г. и 82% – в 1995 г., 77% ставропольчан – в 1993 г. и 80% – в 1994 г., 96% жителей Грозного в 1994 г. считали, что государство не охраняет и не обеспечивает их права в соответствии с Конституцией) приводит к криминализации межнациональных отношений, так как, часто не владея законными способами отстаивания своих интересов, местное население вынуждено применять противоправные способы для сохранения и утверждения своего статуса. Примером этого служат события в 1991-1993 гг. в г. Астрахани и Астраханской области.

Развитие ситуации в регионе шло по классической схеме динамики конфликта:

ПОТЕНЦИАЛЬНЫЙ КОНФЛИКТ (ФОРМИРОВАНИЕ КОНФЛИКТОГЕННОГО ПОТЕНЦИАЛА, то есть причин и условий, вызывающих конфликт, и сил, в нём участвующих) – КОНФЛИКТОГЕННАЯ СИТУАЦИЯ - --- складывание КОНФЛИКТНОЙ СИТУАЦИИ, когда стороны осознали свои интересы и их нарушение, ----- ПЕРЕХОД ЕЁ В РЕАЛЬНЫЙ КОНФЛИКТ, начало КОНФЛИКТНЫХ ДЕЙСТВИЙ по отстаиванию своих интересов (открытый конфликт)-----МЕРЫ ПО УРЕГУЛИРОВАНИЮ КОНФЛИКТА, которые завершаются или консенсусным соглашением или продолжением конфликта.

Аналогичные тенденции, когда целые социальные и профессиональные слои приобретают этническую окраску (например, коммерция как наиболее выгодное в нынешних условиях занятие), монополизируются целые профессии, приводит к тому опасному переходу для любого социального и политического противостояния, в котором «стремление кавказцев, в частности, армян к предпринимательскому бизнесу, определённому доминированию в этнических контактах, а порой неадаптированностью к местной социокультурной среде, их

более высокий жизненный стандарт и материальное благосостояние на фоне всеобщих социально-экономических трудностей способствует росту межнациональной напряжённости между ними и представителями славянского населения Краснодарского края. Так, в 1992 и 1993 г.г. неоднократно отмечались случаи избиения армян казаками: 12 сентября в Анапе, 17 сентября в Краснодарском аэропорту, 3 октября в Армавире, 17 ноября 1992 г. – в Тимашёвке, 25-26 июня 1993 г. снова в Анапе и Анапском районе (111, с. 8).

То, что и в южно-российских регионах в 1994 г. конфликт из открытой формы перешёл в латентную, но не был исчерпан, подтвердили социологические исследования ИСПИ РАН и СКЦ ИСПИ РАН. Был зафиксирован возрастающий уровень неприязни по национальному признаку. На вопрос: «Есть ли национальности, к которым Вы испытываете неприязнь?» – респонденты ответили следующим образом (см. таблицу 4.2), где: 1 – да, 2 – нет, 3 – затрудняюсь ответить.

Таблица 4.2.

Испытывали неприязнь по национальному признаку
(в % от количества опрошенных по годам)

	годы	1	2	3
Астрахань	1994	34	51	14
	1995	35	48	17
Ставрополь	1992	33	43	23
	1993	34	47	19
	1994	57	15	27
Грозный	1993	23	58	13
Махачкала	1992	40	44	13

В процессе опроса больше половины респондентов изъявили готовность в случае межнационального конфликта принять в нём участие на стороне своей национальной группы (см. таблицу 4.3)

Таблица 4.3

Заявленная возможность участия в межнациональном конфликте на стороне своей национальной группы
(в % от количества опрошенных по годам).

	1992	1993	1994	1995
в Астрахани	52	50		
в Ставрополе	62	61	61	
в Махачкале	91	72		
в Грозном	67	72		

Источник: ИСПИ РАН.

По данным СКЦ ИСПИ РАН, в 1995 г. 89% чеченцев, 90% ингушей, 44% русских из Краснодара, 48% русских из Дагестана, 48% русских из Ростова и 52% русских из Ставрополя изъявили готовность к протестным действиям в интересах своей этнической группы (121, 73).

При этом считают межнациональные отношения напряжёнными в той или иной степени в своих регионах, по данным ИСПИ РАН (см.таблицу 4.4)

Таблица 4.4

Оценка респондентами межнациональных отношений в регионе как в той или иной степени напряжённых (в % от количества опрошенных по годам)

	1992	1993	1994	1995
в Астрахани			40	39
в Ставрополе		63	84	
в Махачкале	88		61	
в Грозном			90	

По данным СКЦ ИСПИ РАН за 1995 г., населением следующим образом оценивались межнациональные отношения в регионах (см. таблицу 4.5) (120).

Таблица 4.5

Оценка межнациональных отношений в регионе (в % от количества опрошенных по годам)

	Напряжённые	без напряжения
население ЧР	46	41
население Дагестана	38	44
население Краснодарского края	52	32
население Ростовской области	41	30
население Ставропольского края	64	23

В

В целом же население южно-российских регионов считает, что федеральные власти расписались в неумении проводить оперативную конструктивную межнациональную политику и способствовать предупреждению и эффективному разрешению межнациональных конфликтов. Об этом свидетельствуют данные таблицы 4.6.

Таблица 4.6

**Оценка респондентами эффективности межнациональной
политики федеральными властями**
(в % от количества опрошенных по годам)

Город	Год	1	2	3	4
Астрахань	1994	8	10	35	37
	1995	7	12	51	22
Ставрополь	1992	6	20	32	37
	1993	4	10	43	37
	1994	5	15	39	32
Грозный	1993	2	36	30	16
	1994	5	13	53	21
Дагестан	1992	0	13	37	49
	1994	3	20	37	33

Где: 1 – политические решения в целом позволяют регулировать межнациональные отношения;

2 – политические решения не выполняются местными органами власти и поэтому не позволяют регулировать межнациональные отношения;

3 – политические решения поспешны и непродуманны и нередко являются причиной возникновения конфликтов;

4 – политические решения чаще всего запаздывают и поэтому неэффективны.

**4.2. Характеристика стабильной модели социума на примере развития
конфликта-консенсуса в межэтнических отношениях
в Астраханской области**

В процессе исследовательской работы изучались статистические материалы по социально-экономическому, политическому и демографическому развитию в г. Астрахани и Астраханской области, оперативные сводки УВД, документы Администраций города и области, материалы Государственного архива Астраханской области.

Геополитическое положение региона определяется сегодня его пограничным характером: Астраханская область граничит с Казахстаном, Калмыкией, Волгоградской областью, а по акватории Каспийского моря – с Азербайджаном, Туркменией и Ираном, при этом в настоящий момент традиционные связи с Казахстаном, Азербайджаном, Туркменией поднимаются на уровень межгосударственных, устанавливаются ранее невозможные прямые

контакты со странами Западной Европы и Азии. Пересечение крупных транспортных артерий (водного Волго-Каспийского бассейна, железнодорожных магистралей, связывающих Кавказ и Среднюю Азию с центром России, автомагистралей Север-Юг и Запад-Восток) создают предпосылки для превращения Астрахани в крупнейший центр транзитной торговли.

Астрахань – крупный промышленный, транспортный, научный и культурный центр. Его территория 500 кв. км, численность населения по оценке на 1 сентября 1995 г. – 487,0 тыс. чел. В Астрахани проживает более 100 национальностей, из них, по данным последней переписи населения 82% русских, 7,9% татар, 3% казахов, 2,2% украинцев, 0,6% азербайджанцев, 0,4% армян.

На наш взгляд, было бы целесообразно предварить анализ материалов опроса и характеристику развития этнополитической ситуации в регионе краткой историко-аналитической справкой.

СПРАВКА

В Астраханской области численность населения на 1 сентября 1995 г. составила 1028,8 тыс. чел. Прирост населения идёт за счёт мигрантов из других регионов России и бывшего СССР, естественная убыль за январь-август 1995 года составила 2170 человек. По данным последней переписи населения, на территории области проживает 105 национальностей, из них 72% русских, 12,8% казахов, 7,2% татар и 1,9% украинцев.

На 1 октября 1995 г. в Миграционную службу обратилось 7938 чел. (с 1992 по сентябрь 1995 г. – 16371 чел.), из них статус беженца или вынужденного переселенца получили 2157 чел. (с 1992 г. по 1 сентября 1995 г. – 8508). Большая часть беженцев прибыла в этом году из Чечни – 714 чел., Казахстана – 598 чел., Узбекистана – 298 чел., Азербайджана – 222 чел. За весь период с 1992 г. беженцы прибыли: из Чечни – 3716 чел., из Казахстана – 1144, Азербайджана – 1137 чел., Таджикистана – 790 чел., Узбекистана – 584 чел.

Данная категория граждан была расселена следующим образом:

	9 мес. 1995 г.	Итого за 92-95 г.
– в городской местности	1412 чел.	5125 чел.
– в сельской местности	745 чел.	3383 чел.

Национальный состав наибольших групп беженцев следующий:

	9 мес. 1995 г.	Итого за 1992-1995 гг.
– русские	1661 чел.	6693 чел.
– татары	158 чел.	516 чел.
– чеченцы	103 чел.	106 чел.
– украинцы	63 чел.	207 чел. ⁵⁰

⁵⁰ Данные текущего архива Астраханской миграционной службы.

ЭКОНОМИКА области имеет свою специфику, которую определяют уникальные запасы осетровых (около 3/5 добычи в стране) и других ценных пород рыб, поваренной соли (более 1/3 добычи), благоприятные условия для возделывания овощных и бахчевых культур.

Решающее значение для перспективного развития области имеет уникальное астраханское газоконденсатное месторождение (извлекаемые запасы около 3 млрд куб. м газа в год). Ежегодный объём добычи нефти – 50 тыс. тонн, серы – 2 млн 250 тыс. тонн.

ПРОМЫШЛЕННОСТЬ области представляют пищевая отрасль, в т.ч. рыбная (30% от общего объёма), машиностроение и металлообработка (23%), лёгкая (20%), топливная (7%).

Экономика города и области переживает сложный период: за январь-сентябрь 1995 г. в городе объём промышленного производства (работ, услуг) в действующих ценах составил 1194359 млн рублей, что меньше соответствующего периода прошлого года на 12,6 %. Доходы городского бюджета составили 193,3 млрд руб., расходы – 206,7 млрд руб. При общем спаде производства отмечен рост объёмов и промышленности строительных материалов на 14% и медицинской промышленности – 17,8%. Наибольшее снижение объёмов производства наблюдается на предприятиях деревообрабатывающей и целлюлозобумажной промышленности – на 48,1%, резкий спад объёма производства которых связан с прекращением производства профильной продукции в АО «Астраханбумпром», и лёгкой – на 43,2%. Пищевая промышленность, производящая 1/3 городской продукции, снизила объём производства на 13,3%.

Результаты социологических исследований в г. Астрахани, свидетельствуют о том, что, характеризуя общий фон жизни в городе, опрошенные указывают на ряд проблем, осложняющих повседневную жизнь в 1995 г.: это, в первую очередь, дороговизна (67% ответов), рост преступности (49%) и безработица (36%). В 1994 г. эти проблемы были отмечены респондентами как 55%, 51% соответственно, а проблема безработицы не оценивалась при опросе.

Результаты опросов, проводившихся в г. Астрахани в октябре-ноябре 1994, 1995, 1996 гг. позволяют судить о высокой степени неудовлетворённости астраханцев развитием социально-экономической сферы и своим материальным положением. Опросы показали высокую тревожность массового сознания и, как следствие этого, пессимизм жизненных прогнозов. Это нашло отражение в оценке респондентами уровня своего материального благосостояния и возможности улучшения материального положения в ближайшем году:

– в 1995 г. более половины опрошенных – 63% (в 1994 г. – 57%)⁵¹ определяют своё нынешнее материальное положение как ухудшившееся в той или иной мере, а 30% (25%) – как значительно ухудшившееся.

В наибольшей степени ухудшение материального положения отмечается среди пенсионеров – 86% (70%), рабочих – 71% (67%), военных – 70% (40%), а по возрастным категориям – среди людей старше 60 лет – 86% (72%).

Повышение уровня своего материального положения отметили 15% (16%) респондентов, в том числе 3% (2%) опрошенных сумели значительно улучшить своё материальное положение, а 23% (26%) указали, что минувший год не внёс перемен в их благосостояние, то есть они сумели сохранить прежний высокий или низкий уровень жизни. Позитивные перемены за истекший год произошли в материальном положении предпринимателей – 31% (33%), из них значительно улучшили свое благосостояние – 15% (17%). Но и в данной социальной группе у трети опрошенных – 31% (50%) произошло ухудшение материального положения.

Исследования показали, что свои перспективы в ближайшем году астраханцы оценивают довольно пессимистично: 79% (75%) опрошенных не ожидают улучшения своего материального положения, а среди пенсионеров эта доля составила 95%. В то же время с большим оптимизмом ждут изменения материального положения в ближайшем году 86% (76%) студентов и свыше половины предпринимателей – 62% (50%).

Оптимистичный прогноз на будущее улучшение материального благосостояния в ближайшее время также опосредуется возрастом: доля таких ответов снижается при постепенном переходе от младших возрастных категорий к старшим: до 20 лет – 83% (58%), до 25 лет – 31% (51%), до 30 лет – 27% (31%), до 40 лет – 19 % (23%), до 50 лет – 16 % (13%). В младших возрастных группах количество респондентов, считающих, что за последнее время они стали жить лучше, выше, чем в среднем по массиву. Если средний показатель был равен 15% (14%), то в возрастных группах «до 20 лет» он составляет 42% (32%), «25-29 лет» – 23% (9%).

Опросы также показали, что в зависимости от национальной принадлежности изменяется оценка респондентами собственного материального благополучия. Так, стали жить лучше («значительно» или «несколько») за последний год 15% (16%) опрошенных русских, 8% (20%) – татар, 14% (17%) – казахов, 22% – украинцев и 33% – калмыков. Для сравнения доли тех, кто стал жить хуже, составила: среди русских – 64% (59%), татар – 60% (46%), казахов – 52% (67%) и представителей народов Кавказа – 67% (56%). В зависимости от национальной принадлежности отличаются виды

⁵¹ В скобках в данном и последующих случаях приводятся результаты опроса, проведённого автором в г. Астрахани в июле-августе 1994 г.

респондентов на будущее: надеются на улучшение своего материального положения в ближайшем году 19% (22%) русских, 34% (36%) татар, 24% (11%) казахов и 33% (22%) представителей народов Кавказа.

Опросы выявили высокую неудовлетворённость большинства респондентов своим материальным положением, что обусловлено объективными причинами, в частности, их покупательной способностью. В целом по массиву высока поляризация опрошенной совокупности: с одной стороны, 4% (5%) опрошенных утверждают, что они достаточно обеспечены, чтобы не отказывать себе ни в чём или испытывают финансовые затруднения только при покупке автомобиля. С другой стороны – 96% (95%) – абсолютное большинство, покупательная способность которых весьма ограничена.

В среднем же по массиву считают, что:

– денег вполне достаточно, чтобы вообще ни в чём себе не отказывать – 0,8% (0,2%) опрошенных;

– покупка большинства товаров длительного пользования (холодильник, телевизор и т.д.) не вызывает трудностей, однако покупка автомашины сейчас недоступна – 3,4% (4,5%);

– денег достаточно для приобретения необходимых продуктов и одежды, более крупные покупки приходится откладывать на потом – 32% (42%);

– денег хватает только на приобретение продуктов питания – 38% (42%);

– денег не хватает даже на приобретение продуктов питания, постоянно приходится влезать в долги – 26% (12%). К этой категории относятся 35% (30%) пенсионеров и рабочих (10%), служащих – 31% (11%), а по возрастным категориям – 32% (22%) лиц старше 60 лет и 37% (9%) – 20-24 лет.⁵²

Согласно результатам опросов, значительная часть респондентов не чувствует себя социально защищённой: 64% (57%) в той или иной мере боятся оказаться безработными. Особенно велик страх потерять работу у лиц в

⁵² **Статистика по ценам и уровню доходов в г. Астрахани и области.** Реально располагаемые денежные доходы (за вычетом обязательных платежей), скорректированные на индекс потребительских цен в августе 1995 г. в сравнении с соответствующим периодом предшествующего 1994 г. уменьшились на 28,8%. По данным управления труда Администрации АО прожиточный минимум на 01.09.95 г. составил 270861, а на 01.10.95 г. – 275019 руб. В августе текущего года в сравнении с июлем т.г. численность населения области с доходом ниже прожиточного минимума возросла на 2,6 пункта и составила 53,1% населения области.

За сентябрь т.г. потребительские цены на товары народного потребления и платные услуги населению увеличились в городе на 6,3%, в области – на 6,1%. С начала года цены возросли в 2,2 раза в городе и в 2,3 раза – в области, а по отношению к сентябрю – в 3 раза в городе, и в 3,2 раза – в области. В сентябре т.г. цены на продовольствие выросли в городе в 5,3 раза (особенно на муку, хлеб, хлебобулочные изделия, морковь, соль, крупу, масло растительное, сало, кондитерские изделия, консервы из овощей, яйца и др.). Темп роста цен на промтовары в сентябре т.г. в 1,3 раза превысил их рост на продовольственные товары.

возрасте до 20 лет – 83% (52%) и людей предпенсионного возраста – 50-55 лет – 73% (67%). Считают, что столкнутся с наибольшими трудностями при поиске нового места работы в случае увольнения молодые специалисты – 53% (46%) и граждане предпенсионного возраста – 66% (57%). Средний показатель по массиву 48% (46%).

Наибольшую обеспокоенность в связи с возможной потерей работы проявляют студенты – 86% (52%), рабочие – 70% (64%) и сотрудники правоохранительных органов – 70% (25%) и ИТР 73% (66%) (особенно молодёжь и лица предпенсионного возраста, как уже отмечалось), а также предприниматели – 69% (8%).

В случае потери рабочего места надеются легко найти новую работу 54% предпринимателей (58%), 35% сотрудников правоохранительных органов (35%) и 32% студентов (48%).

Статистическая справка по вопросам занятости в г. Астрахани и области

В августе 1995 г. в экономике города было занято всеми видами трудовой деятельности 242,6 тыс. чел. (в области 427,4 тыс. чел.), что составляло 85,8% в городе и 87,4% в области от экономически активного населения. За сентябрь т.г. по вопросу трудоустройства в органах занятости поставлено на учёт 1381 чел. – по городу, 3258 чел. по области – незанятых трудовой деятельностью трудоспособных граждан, что на 101 чел. (по городу) и на 412 чел. (по области) больше, чем в августе т.г. Трудоустроено 1026 чел. (гор.) и 1650 чел. (обл.), направлено на досрочную пенсию 41 чел. (город), 140 чел. (по области). На 1 октября с.г. в органах занятости состояло на учете 7867 (город) и 20938 (по область) незанятых трудоспособных граждан, ищущих работу (на 01.09.95 г. – 7820 – город, 20799 – область). Из них безработными признано 6653 чел. (по городу), 18909 чел. (по области), пособие по безработице назначено 6281 чел. (гор.), 17822 чел. (по обл.) – т.е. 94%.

Уровень общей безработицы на 01.10.95 г. составлял 14,2% (по городу), 12,6% (по области), уровень зарегистрированной безработицы – 2,4% (по городу), 3,9% (по области) (по методологии МОТ).

Как же реагируют астраханцы на ухудшение своего материального положения?

Средний показатель опроса по данной проблеме свидетельствует, что половина жителей г. Астрахани – 48% (56%) согласны пока терпеть складывающуюся ситуацию и что, если они и не адаптировались к нынешней социально-экономической ситуации, то у них хотя бы выработалось своеобразное «привыкание» к ней (см. таблицу 4.7).

Таблица 4.7.

Как Вы реагируете на нынешнюю жизненную ситуацию?
(в % от числа опрошенных)

О т в е т ы	1995	1994
принимаю нынешнюю ситуацию как необходимый этап реформ	20%	22%
пал духом, утратил надежду на улучшение жизни	20%	9%
активно пытаюсь улучшить своё положение (ищу дополнительный источник доходов, работу и т.д.)	28%	34%
готов идти на баррикады в прямом смысле слова	8%	6%
затрудняюсь ответить	23%	28%

Наибольшая доля респондентов, принимающих сегодняшнюю ситуацию как необходимый этап реформ, среди представителей интеллигенции – 28% (35%).

Наименее терпимо к нынешней ситуации относятся военнослужащие, пенсионеры и сотрудники правоохранительных органов. В этих группах доля лиц воспринимающих сегодняшнюю ситуацию как необходимый этап реформ составила соответственно 15%, 10% и 10%. При этом наиболее активно пытаются улучшить своё материальное положение предприниматели – 62% (91%) и студенты – 55% (38%), среди этих категорий нет отчаявшихся и утративших надежду на улучшение жизни. Однако эффективность попыток, предпринимаемых ими недостаточно высока, так как даже 69% (67%) предпринимателей недоступна или затруднительна в настоящий момент покупка предметов длительного пользования.

Число «павших духом» выше среди пенсионеров – 48% (10%), рабочих – 26% (7%) и ИТР – 25% (15%); а число «готовых идти на баррикады» выше среди сотрудников правоохранительных органов – 35% (5%) и военнослужащих – 20%. Таким образом, тревожность массового сознания, неудовлетворённость большинства респондентов постоянно ухудшающимся материальным положением, пессимизм прогнозов на фоне дальнейшего политического кризиса и катастрофической ситуации в экономике по стране в целом делают внутреннюю установку опрошенных на терпеливое перенесение тягот во имя реализации реформ ещё более непрочной, чем в 1994 г.

При этом переход к новым экономическим отношениям сопровождается не только спадом производства, но и целым рядом преобразований, в содержание которых включаются и факторы криминогенного характера: форсируемая приватизация государственного имущества в условиях психологической неподготовленности и отчуждённости трудящихся от собственности оказывает влияние на рост хищений, «бюрократического» вымогательства взяток со стороны представителей предприятий и учреждений.

Отрицательно воздействует на социальную стабильность сокращение рабочих мест. Увеличение безработицы влечет за собой рост преступности, в частности, рост грабежей, разбоев, краж личного имущества (а из мирового опыта мы знаем, что рост безработицы на 10% влечёт за собой рост преступности на 3,4-6,5%. В России же, по оценкам экспертов, в ближайшее время количество безработных может достигнуть 15-18% всего трудоспособного населения).

Если мы вернёмся к проблемам, которые в наибольшей степени беспокоят астраханцев, то увидим довольно тесную их взаимообусловленность и взаимосвязь, в частности, социально-экономических проблем и проблемы преступности и роста девиантного поведения среди населения.

Главными причинами роста преступности астраханцы назвали:

	1995 г.	1994 г.
– обнищание основной массы населения	64%	62%
– падение нравственности общества	51%	53%
– рост безработицы	55%	44%
– широкое распространение пьянства и наркомании	48%	42%

По данным Облстата с января по сентябрь 1995 г. в г. Астрахани зарегистрировано 9189 (по области 15029) преступлений, что на 15% (по городу) и 15,6% (по области) выше соответствующего периода прошлого года. Уровень преступности по области за 9 месяцев составил 1461 преступление на 100 тысяч жителей. По-прежнему в структуре преступности остается высоким удельный вес имущественных преступлений, за январь-сентябрь 1995 г. таких преступлений было совершено в области 6436 или 43% от общего числа преступлений. Каждое третье имущественное преступление связано с квартирными кражами, их число по области возросло на 22%. По области совершено 691 преступление, связанное с наркотическими средствами.

Обобщая приведённые данные, можно сделать следующее логическое заключение, повторяющее вывод прошлогоднего исследования в регионе: дороговизна жизни, безработица, лишаящая людей заработка, способствуют обнищанию населения, росту не только социальной апатии, но и недовольства, агрессивности, стремлению решить свои материально-финансовые проблемы противоправными методами. При этом ситуацию продолжает обострять поляризация общества на богатых и бедных (незначительное число очень богатых и подавляющее большинство очень бедных).

Остро ощущают астраханцы отсутствие правовой защищённости, отсутствие государственных гарантий реализации конституционных прав. Так, считают, исходя из опыта своей повседневной жизни, что государство охраняет и обеспечивает их права лишь 3% от общего числа опрошенных (также, как и в 1994 г.), в то время как 82% (79%) признали свою правовую незащищённость в нашем обществе. Безысходность людей в социально-экономической сфере

вызывает у них неверие в возможность эффективного решения проблем и возможности выведения страны из кризиса нынешним правительством. Так считают 71% астраханцев. Об этом говорит и уменьшение удельного веса респондентов, одобряющих деятельность президента России (на момент опроса их было 29%). На низком уровне и степень одобрения астраханцами деятельности Федерального Собрания – 21% (см. таблицу 4.8.).

Таблица 4.8.

Отношение к деятельности органов власти

	Одобряю полностью		Одобряю частично		Не одобряю		О деятельности не знаю ничего	
	1995	1994	1995	1994	1995	1994	1995	1994
Президент РФ	1	3	28	39	58	48	7	9
Правительство РФ	1	1	32	39	51	46	9	13
Федеральное собрание	1		20		42		30	
Минобороны	2	8	18	30	55	20	19	41
МВД	3	4	30	36	38	27	21	30

Лидеры правящей политической элиты не пользуются особой симпатией у астраханцев. Так, среди авторитетных представителей исполнительной и законодательной власти, лидеров политических партий, общественно-политических движений, военачальников лидирует:

1) Генерал А.И. Лебедь – 13%, 2-е место у Г.А. Явлинского – 9% (8%), на третьем месте С.Н. Фёдоров – 5,6%, четвертое место поделили Г.А. Зюганов и Б.В. Громов – по 5,2%, а пятое – 5,2% – А.В. Руцкой и Е.Т. Гайдар – 5%.

Среди названных политических деятелей, наносящих наибольший ущерб интересам России, лидирует Б.Н. Ельцин – 22% (16%), затем идут: В.В. Жириновский – 13% (17%), П.С. Грачев – 11%, Е.Т. Гайдар – 9% (7%).

31% астраханцев (в прошлом 1994 г. – 41%) считают, что среди представителей исполнительной и законодательной власти, лидеров политических и общественно-политических движений нет таких, которые пользуются у них наибольшим авторитетом, 32% (27%) затруднились ответить на этот вопрос.

Если мы составим рейтинговую шкалу политических симпатий и антипатий, основанную на среднеарифметическом подсчёте положительных и отрицательных оценок политических лидеров, то увидим, что в верхней её части (положительной) будет лидировать генерал А.И. Лебедь (+13), затем Г.А. Явлинский (+8), потом С.Н. Фёдоров (+6), Б.В. Громов (+5,2), А.В. Руцкой (+4), Г.А. Зюганов (+3,4).

В нижней (отрицательной) части по мере убывания симпатий располагаются Е.Т. Гайдар (- 4), В.С. Черномырдин (- 4,8), В.Ф. Шумейко (- 5), А.Б. Чубайс (- 8,2), В.В. Жириновский (- 9), Б.Н. Ельцин (- 21).

Таким образом, можно сделать вывод, что представители оппозиции, а также те, кто не входил во властные структуры или имел удачный опыт работы расположились в верхней части рейтинговой шкалы и улучшили или сохранили (по балльной системе) свой политический имидж. Это резкий взлёт из политического небытия генералов А.И. Лебеда и Б.В. Громова, сохранение своего рейтинга по сравнению с прошлым годом Г.А. Явлинским, прибавили по одному баллу С.Н. Фёдоров и А.В. Руцкой, в положительную часть вошёл Г.А. Зюганов и даже В.В. Жириновский смог на 5 баллов повысить свой рейтинг. Президентская команда потеряла значительную часть симпатий: имидж В.Ф. Шумейко по рейтинговой шкале остался стабильно отрицательным, как и в прошлом году -5, Е.Т. Гайдар потерял 3,6 балла, В.С. Черномырдин – -5,8 баллов, А.Б. Чубайс – -2,2 балла, Б.Н. Ельцин – - 1 баллов.

В верхней положительной части рейтинговой шкалы мы видим сразу трёх генералов: А.И. Лебеда, Б.В. Громова и А.В. Руцкого. Этот факт говорит о чаяниях респондентов о «наведении порядка в стране твёрдой рукой», что военные смогут установить дисциплину и создать условия для соблюдения и выполнения законов. Не стоит упускать из внимания, что при прошлогоднем опросе в г. Астрахани наибольшее количество предпочтений (17%) получила армия, как гарант безопасности граждан России. А на вопрос: «Считаете ли Вы, что установление режима единоличной власти способно вывести страну из кризиса?» астраханцы в 1994 г. ответили следующим образом:

- «да» – 15%,
- «скорее да, чем нет» – 18%,
- «скорее нет, чем да» – 18%,
- «нет» – 24%,
- «затрудняюсь ответить» – 25%,

а с мнением о разрешении межнациональных конфликтов с помощью силы в 1994 г. согласились 66% населения, опрошенного при анкетировании (в 1995 г. – 61%).

Опросы показали, что политическая информированность и политическая активность населения в городе, хотя и несколько повысилась, но осталась довольно низкой. Знакомы с программами каких-либо политических партий и общественных движений, действующих в Астрахани только 34% (в 1994 г. – 21%), а партии и общественные движения поддерживают 32% (в 1994 г. – 20%), из них:⁵³

- коммунистической направленности – 12%,
- ЛДПР – 3,4%,
- «Яблоко» – 4,2%,
- «Наш дом – Россия» – 3%.

⁵³Осведомлённость и политическая активность астраханцев очень невысокая, если учесть, что на сентябрь 1995 года в Астраханской области было 15 профсоюзных, 75 религиозных, 154 неполитизированных, 19 национальных организаций и 31 политическая партия.

По роду деятельности сторонники партий и движений распределяются следующим образом:

– у коммунистической партии больше всего сторонников среди пенсионеров – 29% (25%), военнослужащих – 25% (25%), сотрудников правоохранительных органов и рабочих – соответственно 10% (5%) и 10% (7%),

– «Яблоко» поддерживают в большей мере 10% пенсионеров и 9% студентов;

– ЛДПР имеет больше всего сторонников среди военнослужащих и сотрудников правоохранительных органов – по 15% и пенсионеров – 10%;

– «Наш дом – Россия» поддерживают, в основном, предприниматели – 15,4%.

Электоральная активность опрошенных также невысока: в выборах в Федеральное Собрание в декабре 1993 года принимали участие 59%, в новых выборах в Федеральное Собрание намереваются участвовать 55%, причём за тех, кому отдали свои голоса в 1993 г. будут голосовать только 9%, а 47% поменяли свои политические ориентации. Заинтересованность выступлениями СМИ, посвящённым предстоящим выборам, высказали 64%.

Интересно рассмотреть, какие качества кандидатов в депутаты будут учитывать астраханцы прежде всего? Это:

– честность, порядочность, принципиальность – 66%⁵⁴,

– образование – 30%,

– политические ориентации – 24%,

– опыт работы во властных структурах – 18%,

– возраст – 16%.

При опросе 1995 года в г. Астрахани респондентам было предложено не только дать оценку центральному руководству, но и местным городским и областным властным структурам, а также назвать тех современных политических деятелей и хозяйственных руководителей Астрахани, кто пользуется наибольшим авторитетом.

Назвать таких руководителей смогли 18% опрошенных. Это:

– Гужвин А.П. – 10%, – Зволинский В.П. и Щугорев В.Д. – по 1,2%,

– Щербаков В.Р. – 5%, – Шеин О.В. – 1%.

– Аптекарь С.И. – 1,4%,

Оценка деятельности местных властных структур даётся в таблице 4.9.

⁵⁴ Один из парадоксов нашей действительности: часть электората будет выбирать кандидата только по этому принципу, а ведь в принципе не должно быть допущено к последнему этапу выборов нечестных, непорядочных и беспринципных кандидатов.

Таблица 4.9

Оценка деятельности астраханских властных структур

	Одобрю	Одобрю частично	Не одобряю	О деятельности ничего не знаю
Глава Администрации г. Астрахани	7%	38%	29%	25%
Городское представительное собрание	2%	17%	22%	52%
Глава Администрации Астраханской области	7%	30%	27%	30%
Областное представительное собрание	3%	20%	20%	52%

Тревожность массового сознания, неудовлетворённость большинства респондентов постоянно ухудшающимся материальным положением, пессимизм прогнозов на фоне дальнейшего усиления политического кризиса и катастрофической ситуации в экономике делают внутреннюю установку опрошенных на терпеливое перенесение тягот во имя реализации реформ непрочной.

СОСТОЯНИЕ МЕЖНАЦИОНАЛЬНЫХ ОТНОШЕНИЙ В АСТРАХАНИ В ОЦЕНКАХ И ПРЕДСТАВЛЕНИЯХ ЕГО ЖИТЕЛЕЙ

Предваряя анализ, на наш взгляд, целесообразно дать для сравнения разных периодов конфликтной ситуации в Астраханской области краткую справку по истории развития конфликта в регионе.

Астраханская область исторически была многонациональной, так как через Астрахань идут пути, соединяющие Запад и Восток, Закавказье и Кавказ со Средней Азией и Казахстаном. Астраханская область граничит с Казахстаном, Калмыкией, Волгоградской областью, а по акватории Каспийского моря – с Азербайджаном, Туркменией и Ираном. В непосредственной близости находятся Дагестан, Ингушетия, Кабардино-Балкария, Осетия, Чечня. Все это отразилось на национальном составе области, который к началу 90-х годов XX в. включал представителей 105 наций. Наиболее многочисленные из них: 1) русские – 72%, 2) казахи – 13%, 3) татары – 7%, 4) украинцы – 2%, 5) калмыки – 1%.

Астраханская область исторически была безопасным регионом. С дореволюционного периода по настоящий момент здесь не было межнациональных конфликтов между татарами, казахами, русскими и другими, населяющими край народами. Это консенсусное равновесие в отношениях сторон было результатом сочетания интересов наций, исторически

проживающих в области, оптимального исторически сложившегося разделения труда, национально-социальной иерархии.

Произведём краткий анализ изменения социального статуса исторически проживающих на территории Астраханской области наций по сферам занятости в течение жизни трёх поколений.

Статистические данные за 1924-1925 гг. свидетельствуют о следующем национально-социальном распределении:

– **русские** – большая часть была занята в производстве (промышленности, промыслах), земледелии, часть на советской службе;

– **татары** – в садоводстве, огородничестве, большая часть в торговле, производстве, советской службе;

– **казахи** – в огородничестве, скотоводстве, в том числе и кочевом.

Таким образом, интересы представителей данных наций в производственно-торговой сфере не сталкивались. При изучении изменений социального статуса представителей названных наций в ходе межпоколенных исследований (по трём поколениям), проводившихся автором в г.Астрахани и Астраханской области в 1989-1992 гг., зафиксировано следующее:

– количество колхозников (крестьян) у казахов осталось то же, у татар уменьшилось в 20 раз;

– количество рабочих у казахов увеличилось в 3 раза, у татар – в 2 раза, у русских уменьшилось в 1,3 раза;

– количество служащих увеличилось у казахов в 6 раз, у татар – в 3 раза, у русских – в 2 раза.

В целом производственная специализация не выходит за рамки исторически сложившейся, интересы данных национальных групп не сталкиваются. У всех представителей сравниваемых национальностей вырос образовательный уровень:

– лиц без образования на момент опроса у респондентов не было выявлено;

– количество имеющих неполное среднее уменьшилось у казахов в 2 раза, у татар – в 1,4 раза, у русских – в 5 раз;

– со средним образованием увеличилось у казахов в 11 раз, у татар – в 4 раза, у русских – в 1,3 раза;

– со средним специальным увеличилось у казахов в 5 раз, у татар – в 4,3 раза, у русских – в 3 раза;

– с высшим образованием увеличилось у казахов в 4 раза, у татар – в 1,2 раза, у русских – в 3 раза.

Итак, за период жизни трёх поколений наблюдается рост социального статуса представителей и русской, и казахской, и татарской наций. Но постепенно консенсусное равновесие нарушается и начинается перерождение безопасного региона и переход его в разряд конфликтных, что было обусловлено кризисом всего Российского общества и происходило под воздействием как внешних, так и внутренних факторов. К 1989 г. наметилось

резкое изменение структуры национального состава Астраханской области по количественным и качественным параметрам: он увеличился с 62 до 105 национальностей. Традиционное соотношение между исторически проживающими нациями было нарушено. Наиболее крупные потоки миграции из Кавказских регионов (Чечни – 8216 чел., Дагестана – 7377 чел., Азербайджана – 4530 чел.) привели к перегруппировке исторически сложившейся структуры населения. На четвертое место по численности стали претендовать представители народов Кавказа и Закавказья – 25318 чел. – 2,5%.

В качестве объективных причин крупномасштабной миграции из Кавказских регионов в Астраханскую область можно выделить следующие:

1) кризис промышленности на Северном Кавказе, который привёл к сокращению производства, высвобождению рабочей силы, миграции в другие регионы;

2) сокращение сельскохозяйственного производства, ухудшившее продовольственное обеспечение населения и также способствовавшее высвобождению рабочей силы;

3) концентрацию населения в центральных и столичных городах Кавказских регионов (в Грозном проживает треть населения Чечни) для сравнения: в Тбилиси – одна четвертая населения Грузии, в г. Нальчике – 31% населения Кабардино-Балкарии, во Владикавказе – половина населения Северной Осетии), усугубившую весь комплекс социальных проблем, включая проблемы занятости и обеспечения материальными благами, активизировавшую рост маргинальных слоёв городского населения и обострившую криминогенную обстановку.

Названные факторы способствовали усилению социальной напряжённости в Северо-Кавказском регионе.

4-й фактор – развитие межнациональных конфликтов (в Чечне, Карабахе, Осетии) – имел следствием миграцию населения в безопасные регионы;

а 5-й – протекционистские меры администраций Ростова-на-Дону, Краснодарского и Ставропольского краев, ограничивших транзитный проезд через свою территорию из кавказских зон и въезд на постоянное поселение, принявших протекционистские меры в сфере предпринимательства, а также купли-продажи имущества, развития культуры и образования, способствовали усилению масштабов миграции в неограждённую протекционистскими мерами Астраханскую область как безопасный регион с более высоким уровнем жизни, возможностью выгодного помещения капитала в сфере предпринимательства и наличием исторически проживающих соответствующих национальных групп, занимающихся исконными для переселенцев промыслами.

Конфликтная ситуация в Астраханской области, связанная с изменением национального состава населения под воздействием внешнего фактора – миграции (неконтролируемой и нерегулируемой), с нарушением

национально-социальной иерархии, исторически сложившегося разделения труда и, соответственно, социальных статусов наций – постепенно нарастала. При этом конфликт был связан не с межконфессиональными противоречиями, т.к. в столкновениях принимали участие одноконфессиональные стороны (казахи-чеченцы, чеченцы-аварцы-даргинцы и татары), что чётко прослеживается, если мы построим хронологический событийный ряд. В первую очередь, столкновение интересов выявилось в торгово-предпринимательской сфере:

1991 г. – инциденты на рынках города, когда татарскими торговцами изгонялись конкуренты с Кавказа. Затем конфликтная зона распространилась и на производственную сферу:

Осень 1992 г. – крупномасштабное столкновение между чеченским и казахским населением в районе Баскунчака. Повод – конкуренция в производстве и торговле пивом.

Октябрь 1992 г. – разгром кооператива «Праздник» в центре Астрахани в течение двух дней. Охрана кооператива осуществлялась кавказской группировкой, что и послужило причиной конфликта. Но эти столкновения носили в значительной степени локальный характер.

Май 1993 г. – зона конфликта охватывает ряд сел Ахтубинского, Енотаевского и Лиманского районов. Конфликтная ситуация между переселенческими чеченскими общинами и коренным населением явилась отражением столкновения групповых интересов в сфере экономики.

1-4 мая 1993 г. произошли массовые беспорядки в с. Пришиб Енотаевского района. Требования о выселении чеченцев мотивировались населением следующими причинами:

- вытеснение местного населения с традиционных промыслов (чабанских точек);

- вызывающее поведение чеченской молодёжи;

- наличие оружия у переселенцев с Северного Кавказа и их гостей.

Городское население дополнительно указывало на:

- стремление граждан чеченской национальности монополизировать колхозные и вещевые рынки (установить контроль за ценами, торговыми местами, розничными торговцами);

- коррумпированное влияние на представителей местного аппарата власти и управления, реализацию своих интересов в обход закона, вопреки интересам местного населения;

- увеличение потока мигрантов с Северного Кавказа.

Так как причина конфликта не была устранена, он имел продолжение, охватив криминальную сферу. В конце июня – начале июля 1993 г. в г. Астрахани произошли массовые беспорядки в форме погромов с применением автоматического оружия на улицах и рынках города. На наш взгляд, эти события были отражением борьбы за раздел сфер влияния между местными и

кавказскими криминальными группировками. Другая причина – стремление вытеснить северокавказских конкурентов не только из криминальной, но и торгово-предпринимательской сфер. Обе конфликтующие стороны оказывали давление на администрацию области в процессе подачи петиций, объявления ультиматумов, встреч.

3-4 июля 1993 г. в с. Бирючья Коса бытовая драка приобрела национальную окраску, и рядовое, на первый взгляд, событие вследствие озлобленности конфликтующих при наличии у обеих сторон оружия закончилось гибелью ребёнка от взрыва гранаты и принятием сельским сходом решения о выселении переселенцев с Кавказа из села.

Пошла цепная реакция: в с. Зензели Икрянинского района драка на танцах между местной молодёжью и переселенцами с Кавказа имела результатом принятие сельским сходом аналогичного решения.

Под воздействием этих событий Администрацией области было принято Постановление № 100 «О стабилизации криминогенной обстановки в Астраханской области», которое на один месяц приостановило пропускку приезжающих на постоянное проживание в область, усилило проверку паспортного режима, контроль за регистрацией приезжих, ввело лицензирование продажи всех видов товаров, продаваемых лицами, не проживающими постоянно на территории Астраханской области.

В положении не фиксируется направленность его мер против представителей какой-либо национальности, хотя фактически его осуществление способствовало временному сокращению притока торгово-предпринимательской волны с Кавказа, т.е. решению вопроса в пользу аналогичных местных структур, а потому разрядке напряжённости в сфере межнациональных отношений оно не послужило, а даже обострило обстановку, вызвав ожесточение конфликтующих сторон, как местных, почувствовавших поддержку и уступчивость областного руководства, так и мигрантов, столкнувшихся с ухудшением отношения к себе. В результате криминогенная обстановка только обострилась. Для примера:

– если в 1992 г. линейным отрядом милиции за совершение преступлений был задержан 61 пассажир с Северного Кавказа, что составляло от общего числа преступлений, совершенных в районе железнодорожного вокзала, 17%; за правонарушения – 345 человек или 12,6%; то только январь 1993 г. дал 13 преступлений или 54% и 88 правонарушений или 44%. За первое полугодие 1993 г. представителями Северного Кавказа было совершено 320 преступлений на территории г. Астрахани и области;

– органами внутренних дел был зарегистрирован случай дерзкого нападения на дороге области, когда водитель автотранспорта был захвачен угонщиками кавказского происхождения и закопан живым в землю;

– 28 августа 1993 г. аварской криминальной группой было совершено нападение на арсенал Каспийской флотилии с целью захвата оружия (караул погиб).

Проведённый в сентябре 1994 г. экспресс-опрос экспертов (депутатов Советов разных уровней, работников администрации и УВД, сотрудников СМИ, преподавателей политических дисциплин вузов) показал равное соотношение сходных мнений по оценке событий в июне-июле 1993 г. (50 на 50%):

это конфликт между кавказской и местными криминальными группировками за раздел сфер влияния в криминальной структуре и вытеснение приезжих конкурентов из торгово-предпринимательской сферы

это конфликт внутри криминальных структур. Розыгрыш «национальной карты» был предпринят для вытеснения кавказских конкурентов из сферы торговли и предпринимательства и отвлечения внимания от своей деятельности

В 1994 г. при довольно сложной криминогенной обстановке в г. Астрахани и Астраханской области крупных столкновений на межнациональной основе не было, то есть конфликт из открытой формы перешёл в латентную, но не был исчерпан.

Данные опроса в октябре-ноябре 1995 г. показывают, что межнациональные отношения в г. Астрахани нельзя назвать однозначно только стабильными или только напряжёнными (см. таблицу 4.10).

Таблица 4.10

Оценки состояния межнациональных отношений самостоятельным населением в г. Астрахани в 1995 г. (в %)

	Общий показатель		русские		татары		казахи		Представители народов Кавказа	
	1995	1994	1995	1994	1995	1994	1995	1994	1995	1994
Межнациональные отношения стабильны (без напряжённости)	44	44	45	44	40	46	43	46	-	22
имеется межнац. напряжённость	35	35	37	37	40	33	48	11	67	44
налицо сильная межнац. напряжённость, возможны конфликты	4	5	5	5	-	7	5	6	-	11
затрудняюсь ответить	16	16	16	14	18	14	5	17	33	22

Результаты исследования показали, что степень осознания остроты состояния межнациональных отношений существенным образом зависит от национальной принадлежности респондента. Данные, приведённые в таблице 4.11, позволяют утверждать, что оценки остроты ситуации в выделенных группах различны. Тревожные они у представителей народов Кавказа – 67% (55%). Психологический настрой на готовность принять участие в конфликте в интересах своей национальной группы самый высокий у казахов 58% (56%) и татар – 53% (52%), у украинцев – 56,5% и русских – 50%, а у представителей народов Кавказа самый низкий – 33% (32%) (см. таблицу 4.11).

Таблица 4.11

Считаете ли Вы возможным для себя принять активное участие в конфликте на стороне своей национальной группы
(в % от числа опрошенных в соответствующих респондентских группах)

	русские		татары		казахи		представители народов Кавказа		общий показатель	
	1995	1994	1995	1994	1995	1994	1995	1994	1995	1994
да, безусловно	9	9	13	11	10	-	-	11	9	9
это зависит от обстоятельств	41	44	40	41	48	56	33	11	41	43
ни в коем случае	24	24	29	19	5	33	33	33	24	25
затрудняюсь ответить	26	21	16	27	33	14	33	33	25	21

при этом наибольшая доля среди опрошенных татар однозначно примет сторону своей национальной группы в случае возникновения конфликта независимо от сложившихся обстоятельств – 13%.

Различен конфликтный потенциал в различных социально-профессиональных и возрастных группах (см. таблицы 4.12 и 4.13).

Таблица 4.12

Готовность респондентов принять участие в конфликте в интересах своей национальной группы в зависимости от их социального положения (в %)

Социальное положение	«Да, безусловно»		«Это зависит от обстоятельств»		«Ни в коем случае»		Затрудняюсь ответить	
	1995	1994	1995	1994	1995	1994	1995	1994
Рабочие	11	10	48	43	15	22	24	23
ИТР	7	9	47	51	18	21	26	18
служащие	11	7	28	42	26	28	35	22
творческая интеллигенция	5	4	37	47	37	31	22	18
предприниматели	-	33	69	33	23	-	-	33
студенты	5	19	50	38	9	24	36	19
пенсионеры	14	15	38	15	24	20	24	45
военнослужащие	10	5	50	35	30	40	10	15
сотрудники правоохранительных органов	25	5	30	45	25	25	20	25
старшеклассники, учащиеся 10-11-х классов	26		58		5		10	

Таблица № 4.13

Готовность респондентов принять активное участие в конфликте в интересах своей национальной группы в зависимости от возраста (в % от числа опрошенных по годам)

Возраст	Да, безусловно		Это зависит от обстоятельств		Ни в коем случае		Затрудняюсь ответить	
	1995	1994	1995	1994	1995	1994	1995	1994
Годы	1	1	1	1	1	1	1	1
	9	9	9	9	9	9	9	9
	9	9	9	9	9	9	9	9
	4	5	4	5	4	5	4	5
до 18 лет		26		58		5		10
до 20 лет	5	8	32	54	26	8	37	29
20 - 24	20	8	41	45	16	24	22	22
25 - 29	9	8	47	46	18	21	25	22
30 - 39	6	9	47	40	27	21	19	30
40 - 49	6	9	47	42	29	24	16	25
50 - 55	8	17	33	24	30	32	30	24
56 - 60	10	7	40	45	23	32	25	16
свыше 60	9	9	34	36	31	36	22	18

Анализ данных, приведённых в таблицах, показывает, что в отличие от прошлого года произошло некоторое снижение конфликтного потенциала (то есть процентного соотношения готовых участвовать в конфликте). Так, если в 1994 г. по роду деятельности у пенсионеров, а по возрастным критериям, у молодёжи до 20 лет и населения старше 50 лет готовность принять участие в конфликте на стороне своей национальной группы была ниже 50%, то в 1995 г. конфликтный потенциал ниже 50% мы имеем у служащих – 39%, пенсионеров и интеллигенции – 42%, у лиц в возрасте 30-39, 50-55 и старше 60 лет – соответственно 49%, 41%, 45%.

Наиболее высок конфликтный потенциал у старшекласников, предпринимателей, военнослужащих и рабочих (готовность участвовать в конфликте на стороне своей национальной группы изъявили соответственно 84%, 69%, 60%, 59%). Конфликтная активность предпринимателей понятна, так как именно у этого социального слоя происходит наиболее острое столкновение интересов с интересами аналогичных структур мигрантов из Кавказских регионов, что показали события 1991-1993 гг. в г. Астрахани и Астраханской области, причём основной движущей силой этих событий (исполнителями, массовыми участниками) были представители молодёжи.

В заключение анализа таблиц 12 и 13 можно сделать вывод, что в настоящий момент мы имеем в г. Астрахани значительный конфликтный потенциал (от 42% до 84% по различным социальным параметрам опрошенных и затруднившихся ответить на данный вопрос от 10 до 36 %), что в период продолжающегося ухудшения социально-экономической ситуации и политической нестабильности не даёт возможности исключить в будущем самую вероятность новой вспышки конфликтных действий в регионе.

Как было уже отмечено в анализе материалов прошлогоднего опроса в г. Астрахани миграция из Кавказских регионов нарушила сложившийся баланс национальных отношений, привела к столкновению интересов переселенцев и исторически проживающих в регионе народов в социально-экономической сфере, усилила межэтническую конкуренцию, и всё это вместе взятое, в свою очередь, привело к формированию негативных национальных стереотипов, когда в «образе врага» стали фигурировать «лица кавказской национальности».

Отвечая на вопрос: «Есть ли национальности, к которым Вы испытываете неприязнь?» 35% (34%) опрошенных по массиву ответили «да», 48% (51%) – «нет» и 17% (14%) – затруднились ответить на этот вопрос.

Наиболее предубеждены опрошенные в группах представителей народов Кавказа и калмыков – 67%. Испытывают неприязнь к людям отдельных национальностей 35% (37%) в группе русских, 34% (33%) – среди татар и 44% среди украинцев. При этом степень национальной предубежденности ниже в старших возрастных группах: «50-55 лет» – 22%,

«56-60 лет» – 26% и «40-49 лет» – 27% и идет по нисходящей при переходе от младших возрастных групп к старшим: «до 20 лет» – 79%, «20-24» – 53%, «25-29» – 40%, «30-39» – 34% и т.д. Исключение составляют опрошенные старшеклассники. Среди них неприязнь к представителям иной национальности испытывают 39%.

Среди различных социальных групп наибольшую неприязнь к инонациональным представителям испытывают студенты – 77% (48%), военнослужащие – 75% (35%) и сотрудники правоохранительных органов – 60% (55%). Средний показатель по массиву – 35% (34%).

В качестве национальных групп, в отношении которых существует неприязнь чаще всего называют «лиц кавказской национальности» – 29% по массиву, причём сами кавказцы их назвали – 67%. (Для сравнения: русских называли в 1995 г. 0,5% (0,2% – в 1994 г.) по массиву). Особенно острую неприязнь к представителям народов Кавказа испытывают военнослужащие – 65% (30%), студенты – 50% (45%) и сотрудники правоохранительных органов – 45% (45%).

Постараемся обобщить некоторые из приведённых данных: итак, военнослужащие, студенты, сотрудники правоохранительных органов испытывают самую острую неприязнь к инонациональным представителям, особенно к «лицам кавказской национальности». У данных категорий (ещё у предпринимателей) самый высокий процент возможных участников в конфликте на стороне своей национальной группы (напомним: 69% (67%) предпринимателей, 55% (50%) сотрудников правоохранительных органов и 56% студентов (50%), 60% (40%) – военнослужащих).

При этом разрешать национальные конфликты с применением силы считают необходимым те же социальные группы: 95% военнослужащих и 75% сотрудников правоохранительных органов (70% и 90%), 73% (65%) студентов, 62% (57% и 66%) предпринимателей и рабочих, 71% (70%) – пенсионеров, 60% (71%) – ИТР – т.е. абсолютное большинство населения. (В целом по массиву 61% (66%).

Опрос выявил, что существует достаточно высокая степень убеждённости у опрошенных в том, что высокий жизненный уровень присущ представителям отдельных национальных групп населения г. Астрахани. Об этом говорят, сравнивая жизненный уровень различных национальных групп населения города, 45% (44%) астраханцев. В качестве наиболее «благополучных» чаще всего опрошенные называют людей «кавказской национальности» – 28% (24%) и татар 12% (11%). Для сравнения, к «благополучным» русских отнесли 1,3% опрошенных в прошлом 1994 г. и 1,4% в 1995 г.

Представление об экономическом неравенстве национальных групп в ситуации социально-экономического кризиса может быть проявлением неприятия массовым сознанием «богатых» и служить одним из пусковых механизмов формирования негативных национальных стереотипов. С другой стороны, в этом представлении находит отражение следующая ситуация, сложившаяся во всех пограничных с Кавказом регионах: в отличие от основной части коренного населения, которая, как правило, занята в производственной сфере, где доходы невелики, а условия трудоустройства ограничены; переселенцы из Кавказских регионов (значительная часть) предпочитают работать в непроизводственной сфере, где доходы с оборота от вложенного капитала можно получить значительно выше и быстрее. Таким образом, в результате своей деятельности они вступают в конфликт с аналогичными местными торгово-предпринимательскими структурами, имеющими более прочные корни в крае и поддержку населения, мигранты-предприниматели получают же от местных жителей ярлык «богачей и спекулянтов».

О том, как учитываются интересы различных национальных групп в работе городских властей рассказывает таблица 4.14.

Таблица 4.14

В какой мере, по Вашему мнению, учитываются интересы Вашей национальной группы в работе городских властей?
(в % от числа опрошенных)

	среднее по массиву		русские		татары		казахи		представители народов Кавказа	
	1995	1994	1995	1994	1995	1994	1995	1994	1995	1994
учитываются полностью	20	21	21	22	21	19	10	17	-	11
учитываются лишь частично	15	27	13	26	26	39	38	50	-	-
игнорируются	8	6	8	5	13	9	5	6	-	11
затрудняются ответить	56	45	58	44	37	33	48	28	100	78

В настоящее время трансформация социальной напряжённости в межнациональную имеет под собой социальную базу. Она осуществляется тогда, когда происходит ущемление национальных прав, национального достоинства, национального равноправия. По мнению опрошенных, такого рода ущемление имеет место в социальной практике (см. таблицу 4.15).

Таблица 4.15

Ответы на вопрос: «Приходилось ли Вам в повседневной жизни сталкиваться в последнее время с фактами» (в % от числа опрошенных)

	русские		татары		казахи		кавказцы	
	1995	1994	1995	1994	1995	1994	1995	1994
Вытеснением с руководящих или престижных должностей по национальному признаку	4	1	-	7	14	-	-	11
назначение на руководящие или престижные должности по национальному признаку	6	4	8	10	19	6	33	-
распределение жилой площади и материальных благ в зависимости от национальности людей	6	3	3	7	19	6	-	-
приёмом на работу (учёбу) по нац. признаку	10	8	8				33	-
неприязненное отношение к людям других национальностей, приезжающим на работу и постоянное местожительство в г. Астрахань	25	23	29	23	29	17	33	33
проявление у некоторых людей предрассудков, мешающих установлению дружеских отношений между людьми разных национальностей	16	18	32	26	24	39		
неприязненное отношение к людям других национальностей на Вашем предприятии, учреждении, фирме	5	2	11	4	14			
хулиганские действия и другие нарушения общественного порядка на национальной почве	27	35	26	27	29	17		33
случаи националистической пропаганды	7	3	5	4	14	11	33	11
неприязненное отношение к жителям других Республик б. СССР, занимающимся торговлей в г. Астрахани	46	60	47	54	43	33		33

Исходя из вышеизложенного, можно заключить, что проблема гармонизации межнациональных отношений сегодня заключается в определении первоочередных задач и повышении эффективности их решения с учётом интересов различных национальностей. Эти задачи стоят как перед общественными, так и, в первую очередь, государственными институтами. Однако эффективность государственных решений, направленных на разрешение межнациональных конфликтов, их предупреждение и снижение уровня межнациональной напряжённости астраханцы оценивают крайне низко.

Лишь 7% (8%) опрошенных считают, что принимаемые Российским руководством решения в целом позволяют регулировать межнациональные отношения;

- 22% (37%) полагают, что политические решения в сфере межнациональных отношений чаще всего запаздывают и поэтому неэффективны;

- 51% (35%) – что политические решения поспешны и непродуманны и нередко являются причиной возникновения конфликтов.

Относительно ситуации в сфере межнациональных отношений в г. Астрахани горожанам, считающим, что межнациональные отношения в городе в той или иной мере напряжены, было предложено сделать рекомендации Астраханским властям для изменения ситуации к лучшему. Пожелания показали, что самой большой проблемой для астраханцев, по их мнению, дестабилизирующей межэтническую ситуацию в городе и области, является проблема миграции из Кавказских регионов. Об этой проблеме говорили 27% опрошенных. Для её урегулирования были предложены следующие меры: усилить контроль за миграцией – 2%,

- изучать и контролировать межэтническую ситуацию в регионе – 0,4%

- навести порядок, употребить власть – 1,4%,

- ограничить миграцию с Кавказа, в т.ч. прекратить продажу жилого фонда кавказцам – 8%,

- установить жёсткий таможенный барьер – 0,4%,

- ограничить прописку, ужесточить соблюдение паспортного режима кавказцами – 2%.

Часть респондентов считает, что руководство не в состоянии решить эту проблему и должно уйти в отставку – 1%.

Самое категоричное предложение: выселить кавказцев-мигрантов и непрописанных – 4,2%.

Высказывались и более конструктивные предложения:

- не выпячивать интерес какой-либо национальной группы, а проводить рациональную, эффективную, гуманную национальную политику – 4%,

- повысить уровень жизни людей, поднять экономику, это стабилизирует ситуацию – 3%.

– способствовать возрождению национальной гордости русского народа – 1%.

О том, как учитываются интересы представителей разных национальностей СМИ, астраханцы высказались следующим образом: (оценка в СМИ в целом) – что их интересы «учитываются полностью» считают лишь 20% (24%) опрошенных по массиву (среди русских – 21% (26%), татар – 8% (14%), казахов – 19% (17%), представителей народов Кавказа – нет (11%).

21% (35%) респондентов считают, что их национальные интересы «учитываются лишь частично» (среди русских – 20% (34%), татар – 29% (49%), казахов – 48% (56%), кавказцев – нет (33%).

7% (6%) респондентов уверены, что их национальные интересы «полностью игнорируются» СМИ (среди русских – 7% (5%), татар – 11% (6%), казахов – нет (6%), кавказцев – нет (22%).

Таким образом, вышеприведённые данные свидетельствуют о снижении удовлетворенности деятельностью СМИ по выражению интересов национальных групп Астрахани всеми расчётными группами опрошенной совокупности респондентов. Самое высокое снижение удовлетворения у представителей народов Кавказа по сравнению с 1994 г. Степень удовлетворенности деятельностью телевидения по освещению национальных проблем и предпочтения, отданные печатным органам представлены в таблице 4.16).

Таблица 4.16

**Удовлетворены ли Вы тем, как телевидение освещает проблемы
межнациональных отношений в России и Астрахани?
(в % от числа опрошенных)**

	да	нет	Затрудняюсь ответить
Телевидение «Останкино»	35	31	34
Российское телевидение	34	29	35
Астраханское телевидение	31	34	34

Но если астраханцы отдают предпочтение центральным телевизионным кампаниям, то печатным органам Центра они предпочитают местную прессу. Наибольшей популярностью у наших земляков пользуются газеты:

– «Волга» – 40%, – «Астраханские известия» – 20%,
– «Комсомолец Каспия» – 17%, – «Горожанин» – 16%.

Из центральных газет наиболее читаем в нашем городе еженедельник «Аргументы и факты» – 32% и «Комсомольская правда» – 12%. Досадно только, что 7,2% астраханцев не читают газет вообще, и большая часть их из-за дороговизны периодических изданий.

Наряду с неконтролируемой и нерегулируемой миграцией (особенно из Кавказских регионов) другим конфликтным фактором являются территориальные претензии Калмыкии к Астраханской области, которые

затрагивают от 1/5 до 1/4 её территории. Эти претензии возникли в связи с принятием Закона о репрессированных народах в апреле 1991 года, когда Калмыкия потребовала возвращения ей территорий Лиманского и Приволжского районов, то есть восстановления её в границах 1920 года. Однако необходимо учитывать, что до 1920 г. (момента создания Калмыцкой АССР) Калмыцкая степь почти полностью входила в состав Астраханской губернии, а город Астрахань до 1925-1928 гг. продолжала быть центром самостоятельной автономии. Среди населения оспариваемых районов калмыки не превышают 4% и не стремятся к выходу из состава Астраханской области.

Ориентации молодёжи в сфере межнациональных отношений

Продолжающаяся нестабильность в сфере межнациональных отношений во многих регионах Российской Федерации обусловила необходимость создания системы предупреждения и разрешения национальных конфликтов, изучение и выявление конфликтного потенциала, то есть причин и условий, вызывающих конфликт, а также социальных и политических сил, в нем участвующих. В связи с тем, что активным участником межнациональных конфликтов обычно выступает молодёжь, которой удобно манипулировать в связи с ее недостаточным социальным опытом, относительно лёгкой внушаемостью, излишне эмоциональной оценкой событий и реакцией на них, ИСПИ РАН совместно с ВНИИ МВД РФ было продолжено социологическое исследование ориентаций и поведенческих установок школьной молодёжи. С целью исследования становления национального самосознания представителей молодёжи учащимся и родителям предлагалось оценить своё знание национального языка, указать, на каком языке для них было бы предпочтительнее получение школьного и послешкольного образования, указать сферы применения национального языка и причины, по их мнению, необходимости или ненужности изучения национального языка.

Таблица 4.17

Самоценка знаний учащимися школ многонационального состава национального (татарского) языка (в % от числа опрошенных по годам)

Годы	хорошо	не очень хорошо	плохо	практически не владеют совсем
1991	25	48	11	12
1995	42	44		
1996	35	52	-	-

Таблица 4.18

**Оценка учащимися (татарской национальности)
знаний родителей национального языка
(в % от числа опрошенных по годам)**

	1991	1995	1996
Хорошо	90	94	95
не очень хорошо	-	-	-
не владеют совсем	-	-	-

Таким образом, данные, приведённые в таблицах 4.17 – 4.18 позволяют судить, что за прошедшие пять лет по самооценке учащихся несколько увеличился уровень их знаний национального, в частности, татарского языка, что возможно, поэтому привело в 1995 г. к усилению желаний получить среднее специальное и высшее образование на национальном языке (с 10 до 17% – среднее специальное, с 6,2 до 22% – в вузах), что зафиксировано в таблице 4.17.

Однако узость сферы применения национального языка, в основном, в процессе общения – 87%, из них: около 52% – дома, в семье, с родственниками и 69% – с представителями своей национальности, привело в 1996 г. к снижению желания учащихся получать школьное и послешкольное образование только на национальном языке, зато выросло по сравнению с 1995 г. стремление получить образование на обоих языках (на русском и национальном): в школе в 13 раз (с 3% в 1995 г. до 39% в 1996 г.), в техникуме в 7 раз (с 3% в 1995 г. до 22% в 1996 г.), в вузе в 7 раз (с 3% в 1995 г. до 22% в 1996 г.).

Таблица 4.19

**Предпочтительный выбор татарскими учащимися языка
для получения образования
(в % от числа опрошенных по годам)**

Хотят получить образование	1991			1995			1996		
	шко ла	техни кум	вуз	шко ла	техни кум	вуз	шко ла	техни кум	вуз
– на русском	62	68	63	44	47	56	39	57	57
– на татарском	17	9	5	25	17	22	13	4	4
– на обоих яз. (на рус. и нац.)	6	1,2	1,2	3	3	3	39	22	22

Таблица 4.20 показывает, что основной сферой применения национального языка остаётся общение с представителями своей национальной группы, а как следствие, основными мотивами изучения национального

(татарского) языка, представленными в таблице 4.21, назывались: общение с представителями своей национальности и изучение, и возрождение национальной культуры (этот мотив возрос).

Таблица 4.20

Мнения учащихся о возможных сферах применения национального языка
(в % от числа опрошенных по годам)

Татарский язык можно применить	1	1	1
	9	9	9
	9	9	9
	0	1	6
1. В процессе общения	100	68	87
2. При изучении нац. культуры для её пропаганды	28	9	4
3. Для чтения национальной литературы и периодики	27	9	-
4. Для прослушивания радиопередач на нац. языке	5	12	-
5. В повседневной жизни	1	9	17
6. Для образования	1	1	-
7. Везде	4	10	9
8. В Татарстане			17
9. Не знают, нигде	5	7	-

Таблица 4.21

Мотивация изучения национального (татарского) языка
(в % от числа опрошенных по годам)

Национальный язык нужно изучать	1	1	1
	9	9	9
	9	9	9
	1	5	6
1. Для возрождения национальной культуры, литературы, истории, традиций, сохранения национальных корней	68	22	83
2. Для общения	14	67	43
3. Все должны знать национальный язык – он необходим	-	-	-
4. Пригодится в жизни, для своего развития	3	6	
5. Считают, что национальный язык изучать не нужно		6	
6. Не знают	-	-	-
7. Затрудняются ответить	-	-	-
8. Не ответили	-	-	-

Опросы показали, что при раскрытии мотивации изучения национального языка большинством представителей как русской, так и казахской, татарской и других национальностей, присутствует восприятие языка как главного нациеобразующего признака, основы национальной

культуры: нужно изучать национальный язык, чтобы сохранить нацию; национальный язык – это основа нации, её корни; чтобы освоить наследие предков и передать знание потомкам (научить младших); не познав себя, свою историю и культуру, нельзя познать и уважительно относиться к другим народам.

В то же время особую тревогу вызывает факт, что среди учащихся русской национальности 19% не слушают радио (в 1995 г. – 19%), 10% не читают русскую литературу (в 1995 г. – 10%), 16% не читают газет и журналов (в 1995 г. – 10%. Показатель среди взрослых, не читающих газеты и журналы, при прошлогоднем опросе составил 7,2%), не интересуются выступлениями фольклорных ансамблей 52% (в 1995 г. – 48%). При этом 20% русских учащихся вообще не воспринимают русский язык как национальный, считая национальными: татарский, казахский, английский и др. Русский язык для них – средство межнационального общения, для получения знаний и т.д.

Как мы уже отмечали в главе 3, влияние сложной социально-политической обстановки в стране, в частности, разрастания ожесточённых и продолжительных конфликтов на Кавказе, особенно в Чечне, усиления миграционных потоков и столкновения интересов мигрантов и коренного населения в регионе повлияло на формирование установок молодёжи в сфере межнациональных отношений. Так, ответы учащихся свидетельствуют, что в 1996 г. представители всех национальных групп, проживающих в г. Астрахани, стали реже сталкиваться с проявлением неприязни к своим представителям, что говорит о достаточной степени стабильности в сфере межнациональных отношений в г. Астрахани между представителями коренного населения, чего нет по отношению к представителям широкого миграционного потока, вливающегося в регион, в основном, из зон Северного Кавказа. На вопрос о случаях столкновения с проявлением неприязни по национальному признаку учащиеся ответили следующим образом:

Таблица 4.22

Приходилось ли Вам сталкиваться с проявлением неприязни по национальному признаку (в % от числа опрошенных по годам)

Сталкивались с проявлением неприязни по национальному признаку	казахи			кавказцы			татары			русские		
	1995	1996	1997	1995	1996	1997	1995	1996	1997	1995	1996	1997
К представителям др. наций	28	63	67	54	36	44	53	62	60			
К представителям своей нации			3	1	7		7	9				

Показателен в этой связи ответ на вопрос: «Есть ли национальности, к которым Вы испытываете неприязнь?» (см. таблице 4.23).

Таблица 4.23

Есть ли национальности, к которым Вы испытываете неприязнь?**Если «да», то к каким именно?**

(в % от числа опрошенных по годам)

Данные на апрель 1991 г.	Казахи	Татары	Русские
– Да	22	35	42
– из них к народам Кавказа	4	12	4
Данные на ноябрь 1991 г.			
– Да	22	54	58
– из них к народам Кавказа	4	18	22
Данные на ноябрь 1995 г.			
– Да	38	50	33
– из к узбекам	13		
– из них к цыганам	13		
– из них к чеченцам	13		
– из них к народам Кавказа		100	82
Данные на декабрь 1996 г.			
– Да	33	52	48
– из них к народам Кавказа	100	100	87

В качестве представителей национальности, к которой испытывается предубеждение, чаще всего назывались чеченцы, представители народов Дагестана, азербайджанцы. Среди причин, вызвавших неприязнь, назывались:

1) 1991 г. – жестокость и агрессивность – 26%, неуважение к другим народам – 4%, образ жизни – 4%, сфера деятельности (торговля) – 4%, низкий уровень культуры – 7%.

2) 1995 г.: – жестокость и агрессивность – 14%, непонимание друг друга – 5%,

– недружелюбие – 4%,

– они плохие – 3%, жадные – 3%, хитрые – 2%,

– из-за войны в ЧР (погиб родственник, зачем убивают друг друга) – 3%,

– разные понятия о культуре, воспитании, манеры общения – 3%,

– невоспитанность – 1%,

– ситуация, сложившаяся в стране – 2%,

– эффект действия отрицательных национальных стереотипов – 2%,

– война между мусульманами и христианами – 1%,

– дезинтеграция по национальному признаку – 1%,

– внешность – 1%.

3) 1996 г. – низкий уровень воспитания – 17%,

– конфликт, война в ЧР, убитые невинные люди – 10%,

– недружелюбие, высокомерие – 16%,

- агрессивность и жестокость – 14%,
- среди них много жуликов и спекулянтов – 2%,
- противопоставление «мы» – «они» (к ним плохо относятся люди моей нации) – 14%,
- дело в личности, в характере человека, с которым общаешься – 7%,
- они плохие, жадные, хитрые – 5%,
- религиозные разногласия – 1%.
- сейчас среди них много жуликов и спекулянтов, а ведь раньше мирные кавказские жители были самыми гостеприимными – 2%.

И в то же время, говоря о неприязни к своей и другим национальностям, с которой учащимся приходилось сталкиваться, указывая её причины, школьники дают и такие ответы: «Нет плохих наций, плохие и хорошие люди есть в каждой нации» – 8% (и в 1995 и в 1996 гг.). Это остаток животного инстинкта, делить людей на «своих» и «чужих» по национальной принадлежности. Таким образом, на формирование данной позиции учащихся повлияло и столкновение в социально-экономической сфере (особенно в торговле и частном предпринимательстве) интересов коренного населения и мигрантов, и непосредственное столкновение в реальной жизни подростков с поведением отдельных представителей народов Кавказа, поток информации (радио-, теле-, периодической печати), территориальная близость военного конфликта в Чечне – всё это способствовало формированию и укреплению в массовом сознании негативных стереотипов об инациональном «противнике».

Анализируя эмпирические данные, мы хотели бы обратить внимание на то, что они подтверждают основные положения концепции взаимоотношений между конкурентными инациональными группами, а также возникновения отрицательных национальных стереотипов, разработанной ещё в середине шестидесятых годов И.С. Коном, который отмечал, что «личный опыт индивида отнюдь не причина предубежденности. Этому опыту предшествует и во многом его определяет стереотип. Общаясь с другими людьми, человек воспринимает и оценивает их в свете уже имеющихся у него установок. Поэтому он склонен замечать одни вещи, а другие – не замечать. Дело, следовательно, вовсе не в отдельных свойствах, приписываемых этнической группе, а в общей отрицательной установке к ней» (44, с. 192).

Кон И.С. указывал, что стереотип, где меньшинство предстаёт как соперник и конкурент в экономической и социальной областях, тем большую враждебность вызывает. Если поработанные и пассивные группы наделяются чертами наивности, интеллектуальной неполноценности и моральной безответственности, то стереотип группы конкурента наделяется такими качествами как агрессивность, безжалостность, эгоизм, жестокость, хитрость, бесчеловечность, алчность. Группа-конкурент признается «низшей» в моральном отношении (44, с. 198). Таким образом, увязывая данную

концепцию с материалами конкретного социологического исследования, мы видим, как личный опыт отрицательной оценки одного индивида другими превращается в отрицательный стереотип этнической группы.

Опросы проводилось с целью выяснения, возрастает или падает статус представителей той или иной национальности, имеется ли проявление прямой или косвенной дискриминации в регионе (см. таблицу 4.24). Старшеклассникам предлагалось ответить, влияет ли национальность человека на его дальнейшую судьбу (поступление в вуз, продвижение по работе, службе, участие в политических и общественных организациях, то есть на состояние социальной мобильности).

Общий итог подводился вопросом: «Считаете ли Вы, что представители Вашей национальности обладают реально равными правами по сравнению с представителями других национальностей?» В целом этот комплекс вопросов должен был выяснить, имеет ли место дискриминация по национальному признаку. Характеристика степени влияния национальной принадлежности на состояние социальной мобильности (изменение образовательного уровня, профессиональное продвижение, выполнение гражданских функций), данная учащиеся, представлена в таблице 4.24.

Таблица 4.24

Оценка учащимися зависимости социальной мобильности от национальной принадлежности (в % от числа опрошенных по годам)

Национальность влияет на поступление в вуз	казахи	кавказцы		татары			русские		
	1 9 9 1	1 9 9 5	1 9 9 6	1 9 9 1	1 9 9 1	1 9 9 6	1 9 9 1	1 9 9 1	1 9 9 6
– да	40	25	67	10	17	9	23	13	35
– нет	34	63	33	61	69	70	56	63	46
Национальность влияет на продвижение по работе и службе									
– да	27	25	67	7	19	17	19	8	27
– нет	40	63	33	63	61	48	55	63	48
Национальность влияет на политическую и общественную деятельность									
– да	16	25	67	1	25	30	13	15	22
– нет	58	63	33	67	36	40	57	44	40

Итог подводился вопросом: «Считаете ли Вы, что представители Вашей национальности обладают равными правами по сравнению с представителями других национальностей?»

В целом, больше половины старшеклассников (кроме 77% кавказцев) отрицают в своих ответах наличие дискриминации по национальному признаку

и считают, что их нация обладает реально равными правами по сравнению с представителями других наций (см. таблицу 4.25).

Таблица 4.25

Ответы астраханских школьников на вопрос: «Обладают ли представители Вашей национальности равными правами по сравнению с другими национальностями?» (в % от количества опрошенных по годам)

Годы		казахи	кавказцы	татары	русские
1991	да	88		79	68
	нет	3		9	16
1995	да		50	69	65
	нет			11	19
1996	да		33	87	64
	нет			9	8

Для сравнения, студенты, опрошенные в ноябре 1995 г., ответили, что считают, что интересы их национальной группы Астраханскими властями учитываются полностью – 27%, частично – 14%, игнорируются – 9% (общие данные по массиву).

Но ситуацию в области обостряют и внутренние факторы, связанные с изменением статусов коренных наций в регионе. Так, исследования, проведённые автором, показывают, что конфликтные ситуации складываются не только между приезжим и местным населением Астраханской области, но и коренными нациями региона. Это объясняется, например, тем, что в условиях значительного прогресса в развитии казахской национальности (опережающий по сравнению с другими нациями рост рабочих и служащих, образовательного и культурного уровня, национального самосознания в целом отмечается нарастающее несоответствие между уровнем притязаний казахов и их статусом, что ведёт к формированию конфликтной ситуации между коренными нациями.

Автором выявлены следующие противоречия, влияющие на рост конфликтности:

- между ростом национального самосознания казахского населения, развитием интереса к национальной культуре и языку и возможностью их практического применения;

- между ростом числа национальных школ и возможностью их выпускников получить дальнейшее образование на родном языке у себя в крае;

- между необходимостью развития национальной казахской культуры и национально-культурной маргинальностью значительной части казахской интеллигенции.

Перечисленные тенденции нашли отражение в ответах старшекласников на вопросы о влиянии национальной принадлежности на состояние социальной мобильности (возможность повышения образовательного уровня, профессионального продвижения, выполнения гражданских функций). 40% казахов считают, что национальность влияет на поступление в вуз, нет – 34,2% (у русских – 22,5 и 55,6%); 26,6% – что национальность влияет на успешное продвижение по работе, службе, нет – 40% (у русских – 19 и 54,9%); 15,8% – на избрание в органы государственной власти и политические партии, нет – 57,5% (у русских – 12,7 и 57%).

Таким образом, в своих ответах учащиеся казахской национальности говорят о существовании зависимости (в значительной степени) социальной мобильности от национальной принадлежности, проявляя высокую степень неудовлетворённости.

Анализ демографической ситуации, неблагоприятной в целом в Астраханской области, показывает, что только у казахов и в городской, и в сельской местности есть превышение рождаемости над смертностью, причём почти втрое, в отличие от русских и татар. И в процентном отношении количество казахов, проживающих в области, при сравнении данных с материалами прошлой переписи населения увеличилось с 10,7 до 12,6%. Однако нарастающее несоответствие между уровнем притязаний и статусом может привести к формированию конфликтной ситуации. В связи с этой ситуацией, как нам кажется, уместно проанализировать такие понятия как «равенство» и «недискриминация», которые, хотя и тесно связаны, но имеют различный смысл.

На наш взгляд, не может быть равенства меньшинства и большинства, если они поставлены в разные условия. Постановка в «равные», то есть внешне одинаковые, условия национального меньшинства и большинства на практике может означать дискриминацию меньшинства. Это очевидно при обучении в одной школе детей, принадлежащих к национальному большинству, на языке которого проводится обучение, а также детей, принадлежащих к национальному меньшинству, для которых язык обучения не является родным. Естественно, что ребёнок, принадлежащий к меньшинству, дискриминируется, хотя условия обучения одинаковы.

Равенство и недискриминация будут достигнуты только тогда, когда те и другие дети будут обучаться на своём родном языке и качество обучения будет одинаковым. Но и в этом случае равенство едва ли будет полным, потому, что ребёнку, принадлежащему к национальному меньшинству, по завершении образования будет трудно приспособиться к жизни общества, где преобладает не родной язык большинства.

Такую ситуацию мы можем проследить на примере Астраханской области, национальное образование в которой, пережив свой расцвет в период с 20-х по 50-е гг., когда количество национальных школ доходило до 160, имелись казахские, татарские, калмыцкие, русские национальные средние специальные учебные заведения, национальные театры, группа в Консерватории, выходили многочисленные газеты и журналы на национальных языках, было сведено к 80-м гг. XX в. практически на нет, и только недавно началось его возрождение. Но ни в одной из 113 национальных школ преподавание не ведётся на родном языке. Язык преподавания – русский, а на изучение национального отводится 3 часа в неделю.

В результате в местах компактного расселения казахов, где дети говорят на родном языке дома и между собой, они не могут в достаточной мере усвоить сложный материал по математике, химии, физике на русском языке, которым не владеют в достаточной степени. Изучая в школе родной язык, они не могут получить на нём дальнейшее образование. Эту ситуацию можно изобразить в виде логической схемы:

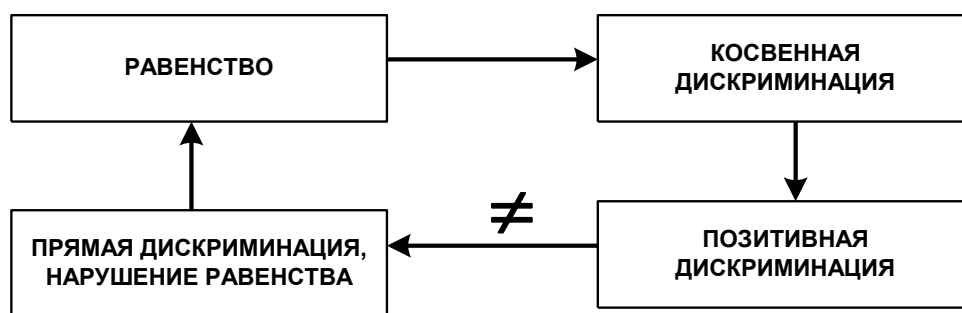

То есть, формальное равенство, в частности, даже в сфере образования не даёт подлинного равенства русских и казахов и обуславливает косвенную дискриминацию казахов в сфере образования и последующей деятельности. Для устранения косвенной дискриминации может быть предпринята позитивная дискриминация, выражающаяся в предоставлении казахам льгот и привилегий на получение образования, скажем, дополнительные квоты на учебные места при поступлении в вузы и средние специальные учебные заведения, введение преподавания в национальных казахских школах только на казахском языке, как это требует национальное казахское общество «Жолдастык».

Но тогда эти меры приведут к нарушению равенства и прямой дискриминации как не казахского, так и казахского населения и не только в сфере образования. Это будет выражаться в следующем: неказахское население не сможет обучаться в школах в местах компактного расселения казахов, казахские же выпускники национальных школ не смогут поступить в вузы и

техникумы, где преподавание ведётся на русском языке, так как Астраханская область российский регион, не смогут получить дальнейшее образование в регионе и соответственно продвинуться в последующей социальной деятельности. Будет искусственно нарушена социальная мобильность казахского населения.

Тогда для устранения прямой дискриминации придётся вернуться к формальному равенству, которое мы имеем сейчас и которое порождает косвенную дискриминацию... Таким образом, возникает порочный круг. Для решения этой проблемы, на наш взгляд, может быть предложено одно средство – установление реального двуязычия (многоязычия), устранение языковой дискриминации, установление статусов не только государственного, но и официального, и национальных языков в регионе и чёткое разграничение их функций.

В борьбе за национальные интересы, за разрешение межнациональных противоречий школьники в 1991 г. высказались за использование следующих способов: выступления в средствах массовой информации – 66%, массовые митинги – 48%, парламентская борьба – 31%, и только 23% – за забастовки. Свыше 90% старшеклассников в 1991 г. были против применения в этой борьбе таких мер как террористические акты, действия вооружённых отрядов, голодовки протеста, невыполнение отдельных законов, указов органов власти и управления. В 1995 г. о возможном участии в межнациональном конфликте на стороне своей национальности учащиеся ответили следующим образом (см. таблицу 4.16).

Таблица 4.16

Ответы на вопрос: «Считаете ли Вы возможным для себя принять активное участие в конфликте в интересах своей национальной группы?»
(в % от числа опрошенных)

	Общий показатель по учащимся		Школьники						Общий показатель по студентам
			русские		татары		кавказцы		
	1995	1996	1995	1996	1995	1996	1995	1996	1995
Да, безусловно	26	16	29	14	17	22	38	-	5
Это зависит от обстоятельств	58	66	52	65	69	65	52	67	50
Ни в коем случае	5	9	8	15	-	4	-	-	9

При этом считают, что разрешать межнациональные конфликты с позиции силы необходимым:

Таблица 4.17

Возможность использования силы при решении межнациональных проблем (в % от числа опрошенных)

	Общий показатель по учащимся		Школьники						Общий показатель по студентам
			русские		татары		кавказцы		
	1	1	1	1	1	1	1	1	1
	9	9	9	9	9	9	9	9	9
	9	9	9	9	9	9	9	9	9
	5	6	5	6	5	6	5	6	5
Только с применением силы	8	8	10	8	6	8	13	-	5
Сила необходима только тогда, когда под угрозой жизнь и достоинство людей	67	65	79	68	59	52	50	67	68
Силовое решение национальных проблем недопустимо	19	22	6	13	28	20	38	33	-

Таким образом, мы видим, что учащиеся обладают достаточно высоким конфликтным потенциалом, который может быть реализован или не реализован в зависимости от определённых обстоятельств и влияния на молодёжь.

Подводя итог исследованию ориентаций школьной молодёжи в сфере межэтнических отношений, можно сделать вывод, что наметилось преобладание национальных элементов над интернациональными в национальном сознании учащихся. Однако их позиция по межэтническим отношениям во многом противоречива, размыта и непоследовательна, что не даёт возможности оценить её однозначно как националистическую или интернационалистическую в традиционном понимании. Необходимо учитывать, что формирование этой позиции происходит в сложной социально-политической обстановке в стране, когда идёт смена политических и идеологических ориентиров и установка новых ценностных критериев.

ЗАКЛЮЧЕНИЕ

Итак, рассматривая российское общество как сложную взаимосвязанную систему, элементы которой взаимозависимы, мы хотели бы отметить, что для современного социума в настоящий момент характерны серьёзные противоречия, приводящие к конфликтам на всех уровнях.

Сможет ли общество успешно разрешить данные противоречия, вернуться к стабильности (то есть гомеостатическому равновесию) и прийти к консенсусу противоборствующих сил или процессы разрушения, превысив максимально допустимый предел, приведут к необратимым явлениям и саморазрушению системы?

Результат этих процессов во многом зависит от роли социальных индивидов, их активности или пассивности, ведь человеческая личность не только формируется и образуется обществом, но и, в свою очередь, активно влияет на него, преобразуя социум в различных направлениях. Рассматривая картину современного общества в контексте деятельностной модели развития личности, нам хотелось бы ещё раз наметить основные направления её активности, определяемые следующими факторами: потребность---интерес---мотив----деятельность, которые развиваются у личности обществом в процессе социализации и от которых зависит, какая поведенческая модель будет сформирована: с установкой на конфликт или на консенсус.

Анализируя процесс социализации как становление человека в качестве общественного существа, включающий социальное познание, то есть осознание индивидом своего собственного «Я» и взаимоотношений с другими людьми, приобретение знаний об общественных структурах, в том числе социальных институтах и их функциях, усвоение ценностей и норм, значимых в данном обществе, и формирование на их основе систем ценностных ориентаций и социальных установок, выработку практических навыков и реализацию их в конкретной деятельности, мы хотели бы отметить, что переход от аномии к синномии, от конфликта к консенсусу возможен только при комплексном сочетании благоприятных обстоятельств (политических, социально-экономических, этнических, духовных и т.д.) формирования личности и развития её социальной активности, не выходящей за пределы нормативного поведения.

Вряд ли стоит ссылаться на Парсонса, рассматривая различные формы девиаций и бурный всплеск разного рода отклонений как неадекватную социализацию. На наш взгляд, девиантами социальные индивиды становятся адекватно той социализации, которая проводится в обществе, адекватно тем ценностным ориентациям и мотивациям, которые сложились в нём в настоящий момент. Поэтому, рассматривая проблему необходимости разрешения конкретного межэтнического конфликта и выработки механизма

консенсуса, в заключение нам хотелось бы обобщить весь изложенный материал и, в первую очередь, по развитию и сущности чеченского конфликта и путях его урегулирования.

Важность решения данной проблемы обусловлена тем, что конфликт в ЧР является мощным фактором, дестабилизирующим обстановку не только на Северном Кавказе и в соседних регионах, но и в России в целом. Военное противодействие в Чеченской Республике создало угрозу национально-государственной безопасности и целостности РФ, в том числе посредством возможного развития событий в кавказских регионах по классической «системе домино» в случае растекания конфликта по северокавказским республикам, краям и областям.

Эволюция чеченского конфликта, на наш взгляд, наиболее полно находит своё отражение в такой логической конструкции как **ТРИАДА ПОЛИТИЧЕСКОЙ ДЕВИАЦИИ**, включающей три составные части, а именно: **КРИМИНАЛИЗАЦИЮ ПОЛИТИЧЕСКОГО РЕЖИМА, КРИМИНАЛИЗАЦИЮ МАССОВОГО СОЗНАНИЯ и КРИМИНАЛИЗАЦИЮ самого КОНФЛИКТА.**

Криминализация политического режима в ЧР включала в себя не только нарушение легитимности формирования института президентства в целом, но и избрание конкретного президента (Д. Дудаева), устранение законных органов власти и управления, формирование охранно-репрессивного аппарата в форме НВФ и их составной части Национальной гвардии. Но процесс криминализации режима затронул не только область политики в ЧР, но и пагубно отразился на развитии социально-экономической сферы. Цель дудаевского руководства, заключавшаяся в получении долларовых прибылей от криминального экспорта нефти, не предусматривала проведения таких необходимых конструктивных преобразований в экономике (промышленности, сельском хозяйстве), что привело сначала к всеобъемлющему кризису, а затем к коллапсу экономической системы Чеченской Республики.

Также не предпринималось действий по регулированию неблагоприятной демографической ситуации в ЧР и сельской местности особенно, что усиливало проблему перенаселённости и малоземелья в равнинных районах, проблему занятости. Следствием нерешённости этих вопросов явилась широкая миграция из Чечни в ближние (соседние) и дальние регионы России. При этом первая волна миграции (она не иссякла до сих пор), носившая, в основном, экономический характер, представляла собой своеобразную форму отходничества, когда жители Чечни, стремились осуществить удовлетворение своих материальных интересов в возможно более короткие сроки в ходе, главным образом, торгово-предпринимательской и торгово-посреднической деятельности. Эти попытки в период острого экономического кризиса в России приводили к столкновению интересов

мигрантов и коренного населения и к формированию этнической конкуренции и вызывали локальные конфликты на профессиональной и бытовой основе.

Следующая волна миграции была связана с «выдавливанием» русского и русскоязычного населения из Чечни, то есть с наличием прямой дискриминации по этническому признаку. Обстановка правового беспредела и возведения криминала в ранг закона в ЧР, милитаризация жизни в Республике (поголовное вооружение) вызвала новые потоки миграции, обусловленные необходимостью обеспечения безопасности в связи с реальной угрозой физической расправы. Военные действия превратили вынужденную миграцию в обвальную волну, дестабилизирующую обстановку в соседних регионах.

Одновременно с этими явлениями в ЧР происходила криминализация массового сознания, вызванная не только объективными социально-экономическими условиями, но и мощным идеологическим воздействием, в ходе которого шла идеологическая переориентация населения, смена ценностных критериев и переход к новым нормам поведения. Изменялась вся система государственного образования и воспитания, а в связи с экономическими трудностями образовательный процесс не раз прерывался. Одновременно с этим шло возрастание роли традиционных (национальных) норм и ценностей и усиление влияния религиозного (исламского) фактора.

Процесс криминализации конфликта в ЧР проходил параллельно криминализации политического режима, однако наиболее ярко он проявился с началом военных действий. Парадокс в том, что для наведения конституционного порядка в субъекте Федерации была нарушена Конституция России. Президент и правительство превысили свои полномочия. В ходе военной акции обе стороны (ФВ и НВФ) постоянно нарушали как российские, так и международные нормы права (положения о применении вооружений и способах ведения войны, об отношении к гражданским лицам, раненым, военнопленным и комбатантам). Введение ФВ вызвало массовое противодействие со стороны населения ЧР, внутри же российского лагеря оно произвело раскол на сторонников и противников таких мер наведения порядка.

Каков же итог почти двухлетнего противостояния?

1 – ИЗДЕРЖКИ: полностью разрушена экономика ЧР и подорвана экономика России; затраты на восстановление уничтоженного и социальную реабилитацию населения потребуют триллионов рублей (при существующем бюджетном дефиците), в сопоставимых цифрах выражаются и неполученные государством доходы. Но самое трагическое – это то, что страна понесла невосполнимые утраты (потери среди военнослужащих и гражданского населения превысили потери во время войны в Афганистане).

2 – УДОВЛЕТВОРЕННОСТЬ РЕЗУЛЬТАТОМ.

Цель, ради достижения которой была начата «военно-полицейская» акция, а именно: наведение конституционного порядка, пресечение

деятельности и разоружение НВФ на территории ЧР – не была достигнута. Под вопросом оказалось обеспечение государственной безопасности и территориальной целостности РФ.

Остановить военные действия удалось только ценой капитуляции¹ (то есть безоговорочного вывода ФВ), а переговоры в Старых Атагах и Хасавюрте, завершившиеся подписанием соглашения («Принципов...»), фактически признали «ичкерийское» правительство и НВФ в качестве структур реальной власти в ЧР, отстранив от переговоров и процесса разрешения кризиса законное правительство Д. Завгаева, избранное в декабре 1995 г. – начале 1996 г. Такой результат не может вызвать удовлетворения ни у российской стороны, авторитет которой подорван и которой не удалось даже «сохранить лицо»; ни у «завгаевцев», над которыми теперь нависла угроза физического устранения; ни у «ичкерийцев», не довольных тем, что не удалось отстоять полную независимость Чечни.

«Отложенный» статус ЧР, предусматривающий освобождение Республики от уплаты налогов на пять лет, финансовые вливания на восстановление экономики и развитие социальной сферы, ещё более усугубит экономическую нестабильность России. Таким образом, не произошло удовлетворения ни по процедуре проведения переговоров, в процессе которых сократилось число участвующих сторон и возможность их влиять на принятие решений, ни по существу заявленных проблем. А так как интересы не удовлетворены, отношения сторон остались напряжёнными, конфликт не разрешён и вполне реально его воспроизводство на новом качественном уровне (вплоть до гражданской войны).

Развитие событий с декабря 1994 г. можно представить в форме «порочного» круга, когда произошёл возврат к ситуации 1991 г. только в ухудшенном варианте (проявилась определённая цикличность: сначала противостояние внутри республики, затем выход на российский уровень, требование независимости, создание НВФ, потом попытка насильственного разрешения конфликта и т.д.).

Каков же выход из конфликта или его масштабы и глубина вышли за рамки возможности общества его разрешить, преодолевая внешние и внутренние разрушительные процессы?

В настоящий момент, на наш взгляд, главным является перевод конфликта из неправовой в правовую плоскость, когда действия сторон будут основываться на нормах права. Для этого должен быть создан механизм реального функционирования законов РФ на территории ЧР, должны нести ответственность за свои действия все участники конфликта, а лица, совершившие преступления – наказаны. Населению должна быть обеспечена

¹ См. второй вариант президентского плана урегулирования чеченского конфликта (36).

реализация прав, закреплённых в Конституции, а все действия по урегулированию конфликта – быть гласными.

Для этого потребуется исправление не отдельных людей, а всего общества, то есть, нужна новая, по определению А.Г. Здравомыслова, рефлексивная политика, основанная не столько на концепции рационального человека и рационального поведения, сколько на понимании значения глубинных национальных чувств, угрозы психологических массовых заражений бациллами национализма, быстро размножающимися в условиях неудовлетворённости экономическим положением и экономической политикой правительства, способных обеспечить переход от распространённой ныне ситуации абсурда к вспышкам безумия (32, 30-31). Поэтому на пути от конфликта к консенсусу никогда нельзя забывать, что «идеал культурного человека не что иное, как идеал человека, который в любых условиях сохраняет подлинную человечность».

Однако наличие конфликтных факторов в межэтнических отношениях характерно не только для ЧР, но и для относительно стабильных полиэтничных южно-российских регионов. Так, анализ результатов социологических исследований, проведённых Центром социологии межнациональных отношений и СКЦ ИСПИ РАН, и материалов прессы в южно-российских регионах позволяет констатировать серьёзное недовольство населения развитием социально-экономической сферы, неудовлетворённость почти всех социально-профессиональных групп (кроме части предпринимателей) своим материальным положением, неуверенность прогнозов на будущее.

Социально-экономическая ситуация в названных регионах характеризуется тем, что процессы обнищания развиваются на фоне социальной поляризации общества и наряду с идеологическими и нравственными компонентами приводят к криминализации социально-экономической сферы, к росту негативных явлений, в частности, преступности и девиантного поведения.

Анализ результатов исследований показывает нарастание напряжённости в сфере межнациональных отношений. При этом одним из конфликтогенных факторов, дестабилизирующим обстановку в южно-российском пограничье, является значительная миграция из Кавказских регионов. Миграция из Кавказских зон изменила баланс национальных отношений, привела к резкому изменению национального состава населения, нарушению национально-социальной иерархии, исторически сложившегося разделения труда и, соответственно, социальных статусов наций. Привела к столкновению интересов переселенцев и исторически проживающих в регионах народов в социально-экономической сфере, вызвала конфликты на почве межэтнической конкуренции. Это столкновение интересов при социальной и правовой незащищённости населения и при неэффективной миграционной политике государства, приводит к криминализации

межнациональных отношений, так как, не владея законными способами отстаивания своих интересов, местное население вынуждено применять противоправные способы для сохранения и утверждения своего статуса. Всё вышеперечисленное, а также военные действия в Чечне, способствовало формированию негативных национальных стереотипов, когда в «образе врага» стали фигурировать «представители кавказских национальностей».

В массовом сознании уже явно стало присутствовать представление о неравенстве материального положения различных национальных групп («представители народов Кавказа живут лучше»). Признание этого факта неравенства ведёт, в свою очередь, к обострению социальной и межнациональной напряжённости и можно предположить, что представление об экономическом неравенстве национальных групп служит одним из механизмов формирования негативных национальных стереотипов.

С другой стороны, в этом представлении находит отражение сложная социально-экономическая ситуация в регионах: вступая в самостоятельную жизнь и начиная трудовую деятельность, молодые люди ещё только должны найти свою социальную нишу, то есть вступить в конкуренцию со старшими поколениями, прошедшими этот этап. А так как материальное производство не даёт сейчас возможности быстро себя обеспечить, то значительная часть молодёжи имеет шанс получить быстрое удовлетворение своих материальных потребностей только при занятии торгово-предпринимательской деятельностью (для которой нужны и стартовый капитал, и определённые навыки и способности) или криминальной деятельностью. И здесь с социально-экономическими интересами молодёжи и коренных предпринимателей сталкиваются интересы переселенцев с Кавказа, которые тоже стремятся утвердиться в южно-российской торгово-предпринимательской среде.

Итак, если оценивать конфликт как понимание (осознание) хотя бы одной стороной, что её интересы нарушаются или игнорируются, то, в сущности, конфликт – это конкуренция в удовлетворении интересов или конфликт интересов. Исходя из этой оценки событий на юге России, мы видим, что развитие ситуации в южно-российских регионах идёт по классической схеме динамики конфликта:

ПОТЕНЦИАЛЬНЫЙ КОНФЛИКТ (формирование конфликтного потенциала, т.е. причин и условий, вызывающих конфликт, и сил, в нём участвующих) ----- **КОНФЛИКТОГЕННАЯ СИТУАЦИЯ**----- складывание **КОНФЛИКТНОЙ СИТУАЦИИ**, когда стороны осознали свои интересы и их нарушение, ----**ПЕРЕХОД ЕЁ В РЕАЛЬНЫЙ КОНФЛИКТ**, начало **КОНФЛИКТНЫХ ДЕЙСТВИЙ** по отстаиванию своих интересов (открытый конфликт) ----- **МЕРЫ ПО УРЕГУЛИРОВАНИЮ КОНФЛИКТА**, которые завершаются или консенсусным соглашением, или продолжением конфликта.

Настораживает тот факт, что признание респондентами возможности своего участия в межнациональных конфликтах и разрешение их силовыми

методами связано в массовом сознании местного населения с достаточно чёткой установкой на активное участие в них на стороне своей национальной группы, в том числе такой точки зрения придерживаются и представители силовых структур.

Результаты опроса показывают, что потенциал общероссийских государственных организаций, призванных гармонизировать межнациональные отношения оценивается населением крайне низко. Кроме того, по мнению опрошенных, решения центральных властей зачастую способствуют росту напряжённости в сфере межнациональных отношений. Потенциал политических партий и национально-культурных обществ также невысок. При этом непопулярность политических лидеров правящей элиты, политическая пассивность населения, совмещается с идеей «сильной руки», способной навести порядок во всех сферах жизни общества, силовыми способами разрешить межнациональные конфликты, что во многом, возможно, способствовало росту популярности военных, занявшихся политической деятельностью, в частности, генерала А.И. Лебеда.

Исходя из вышеизложенного, нам хотелось бы дать следующие

ПРЕДЛОЖЕНИЯ:

В теоретическом плане необходимо дать концептуальное обоснование предупреждения вооружённых конфликтов, разработать систему мер на базе консенсуса различных, в том числе национальных сил по предупреждению каких бы то ни было форм дискриминации и нарушения прав человека. Для этого необходимо провести полный анализ конфликтного потенциала исследуемых регионов и развития конфликтной ситуации на всех её стадиях.

Должен быть исследован процесс миграции в Краснодарский и Ставропольский края, Астраханскую и Ростовскую области (особенно из зон Северного Кавказа); выявлена количественная и качественная структура потока миграции: половозрастная характеристика, образовательный и профессиональный уровни; зоны расселения, удовлетворение потребностей мигрантов; формирование отношений с местным населением.

В качестве результата должны быть выработаны предложения по созданию конкретного механизма отслеживания складывающихся противоречий, их перерастания в конфликтную ситуацию для своевременного выявления, предупреждения или разрешения межнациональных конфликтов в названных регионах (при возможности, для устранения причин, порождающих конфликтную ситуацию).

Должны быть разработаны предложения областным и краевым администрациям по проведению конструктивной национальной политики.

Для стабилизации сложившейся в сфере межнациональных отношений ситуации, на наш взгляд, необходим комплексный подход: с одной стороны, развитие культурной инфраструктуры консенсуса (развитие национального

образования, вещания, фольклора, национально-культурных обществ, проведение национальных фестивалей и Дней национальных культур), с другой – для реализации этой системы мер необходимо продолжение детального исследования сложившейся ситуации в сфере межнациональных отношений в регионах с поэтапными опросами общественного мнения, измерением социального самочувствия населения, определением уровня напряжённости и нарастания конфликтности.

В практической части, на наш взгляд, главным направлением в разработке системы мер по стабилизации конфликтной ситуации в южно-российских регионах является управление выходом из конфликта. Должен быть создан смешанный государственно-общественный механизм, обеспечивающийся совместной коалиционной программой ряда партий и общественных движений. Адекватно этой программе должен быть образован организационно-исполнительский аппарат с чётким распределением функций в экономической, политической, социальной, духовной, нравственной, религиозной сферах.

Проведя большую подготовительную работу, целесообразно, на наш взгляд, получить одобрение этой деятельности и организационных документов основными религиозными конфессиями в регионах.

Для работы в структуре управления конфликтом следует привлекать опытные кадры разного гуманитарного профиля, чтобы в целом они составили комплекс подготовленных специалистов и могли точно определять и реализовать программу в каждый момент. Эту задачу мы рассматриваем как генеральное направление действий в целях консолидации населения. Для этого следует сочетать привлечение опытных местных кадров-практиков, обладающих знанием ситуации на местах, в том числе национальных отношений, их специфики и ведущих специалистов из Москвы, Санкт-Петербурга и других крупнейших научных и культурных центров СНГ.

Список литературы:

1. Александров Ю.А., Лобастов О.С., Спивак Л.И., Щукин Б.П. Психогении в экстремальных условиях. М., Медицина, 1991. – 180 с.
2. Анализ и прогноз межнациональных конфликтов в России и СНГ. Ежегодник. М.: Российский независимый институт социальных и национальных проблем, 1994. – 202 с.
3. Андреева Г.М. Социальная психология. М.: Изд-во МГУ, 1988. – 429 с.
4. Андреевкова Н.В. Основные направления социологических исследований // Социальные исследования. – М.: Наука, 1970. – С. 38-52.
5. Арутюнян Ю.В., Дробижева Л.М. Многообразие культурной жизни народов СССР. М.: Мысль, 1987. – 303 с.
6. Белая книга российских спецслужб. Информационно-издательское агентство «Обозреватель». М., 1995. – 272 с.
7. Беженцы. Российский независимый институт социальных и национальных проблем. М., 1993. - 183 с.
8. Бердяев Н. Новое средневековье. Берлин, 1924. С.34.
9. Бромлей Ю.В. Очерки теории этносов. М.: Мысль, 1964. – 439 с.
10. Вачнадзе Г. Горячие точки России. М., Изд-во Книга лтд, 1993. С. 157-159.
11. Вдовиченко Л.Н. Консенсус и внутривполитическая стабильность // Конфликты и консенсус, 1991. № 1
12. Вебер М. Избранные произведения. М.: Прогресс, 1990. – 880 с.
13. Воробьев Г.Г. Молодёжь в информационном обществе. М.: Молодая гвардия, 1990. – 255с.
14. Всеми имеющимися средствами. Операция МВД РФ в селе Самашки 7-8 апреля 1995 г. «Мемориал», М., 1995. – 120 с.
15. Вятр Е. Социология политических отношений. М.: Прогресс, 1979. – 463 с.
16. Гелнер Г. Нации и национализм. М.: Прогресс, 1991. – 320 с.
25. Гишинский Я.И. Социология девиантного поведения как специальная социологическая теория // Социс.1991, № 4. С.74.
17. Гишинский Я.И. Стадии социализации индивида//Человек и общество. Л., 1971. Вып. 9. – С. 44-45.
18. Государственная политика России в конфликтных зонах (аналитические материалы). ЦЕПРИ. М., 1994.
19. Гумилев Л.Н. Этносфера. История людей и история природы. М.: Прогресс, 1993.
20. Дарендорф Р. Современный социальный конфликт: эссе о политике свободы // Социальный конфликт: современные исследования. М.: ИНИОН, 1991. С. 6-21.
21. Джексон Дж. С., Эслер М. Единение в различие. Курс лекций по политической системе США. Карбондейл: Изд-во Южно-Иллинойского университета, 1995. – 603 с.

22. Джунусов М.С. Культура межнационального общения. Белгород, 1982. – 238.
23. Джунусов М.С. Национализм в различных измерениях. Алма-Ата: Казахстан, 1990. –197 с.
24. Девиантное поведение в России: проблемы и перспективы исследования. Материалы сессии Академии социальных наук, М., 1994. – 44 с.
25. Дмитриев А., Кудрявцев В., Кудрявцев С. Введение в общую теорию конфликтов. РАН, Центр конфликтологических исследований. М., 1993. – 212 с.
26. Дриль Д.А. Преступность и преступники: Уголовно-психологические этюды. СПб., 1885. – 295 с.
27. Дробижеева Л.М. Формирование культуры межнационального общения: социальная практика и межнациональные отношения. М.: Наука, 1982. – 265 с.
28. Дружинин В.В., Конторов Д.Сл, Конторов М.Д. Введение в теорию конфликта. М.: Радио и связь. 1989. – 288 с.
29. Дюркгейм Э. Социология. Ее предмет, метод, предназначение. М.: Канон, 1995. – 352 с.
30. Женевские конвенции от 12 августа 1949 года и дополнительные протоколы к ним. МККК, М.,1994. 320 с.
31. Здравомыслов А.Г. Методология и процедура социологических исследований. М.: Мысль, 1969. – 205 с.
32. Здравомыслов А.Г. Социология конфликта. М.: АО Аспект пресс, 1994. – 317 с.
33. Зыкова В.П., Трощенко С.В. Проявление актуальных проблем межнациональных отношений в Северо-Кавказском регионе. Краснодар, 1993. (Рукопись).
34. Иванов В.Н. Девиантное поведение в условиях реформы (социальный аспект). Доклад на сессии Академии социальных наук, М., 1994. – С. 1-13.
35. Иванов В.Н., Смолянский В.Г. Конфликты и конфликтология. М., 1994. – 171 с.
36. Информационный бюллетень № 1. Федеральная миграционная служба России.М.,1996. 4 с.
37. Информация о проблемах сотрудничества органов власти и управления с представителями населения Астраханской области. Текущий архив Администрации Астраханской области. 1993. – 4 с.
38. Казимирчук В. Консенсус – универсальный демократический принцип // Конфликты и консенсус, 1991. № 1.
39. Кальсховен Ф. Ограничения методов и средств ведения войны. МККК, М.,1994. – 231с.
40. Ковалевский М. Национальный вопрос // Новый Вавилон. М., 1994. № 1. С. 37-39.
41. Козырев А.В. Преображение. Международные отношения. М., 1994. – 336 с.

42. Козер Л. Функции социального конфликта // Социальный конфликт: современные исследования. М.: ИНИОН, 1991. – С.22-27.
43. Колосов В.А., Трейвиш А.И., Туровский Р.Ф. Геополитическое положение Кавказа и юга России. Материалы международной конференции «Христиане-мусульмане (большинство) Россия, Европа, Ближний Восток». Астрахань, 24-28 мая 1993. – 10 с.
44. Кон И.С. Психология предрассудка // Новый мир. – М., 1966. – № 9. – С. 187-205.
45. Кон И.С. Социология личности. М.: Политиздат, 1967. – 383 с.
46. Кон И.С. Национальный характер – миф или реальность? // Иностранная литература. М., 1968. – С. 215-228.
47. Конституция Российской Федерации. М., Юридическая литература, 1993. – 64 с.
48. Концепция политики России на Северном Кавказе. Материалы Сенежского форума. М., 1992. – 13 с.
49. Криминология. М.: Юрист, 1995. – 512 с.
50. Кроуфорд Янг. Диалектика культурного плюрализма: концепция и действительность // Баланс и разделение политической власти в политических обществах. Резюме конференции. National Academy Press, Washington. 1993. – 29 с.
51. Крысько В.Г., А.А. Дергач. Этнопсихология. Теория и методология. Ч. 1, М., Институт молодежи, 1992. – 141 с.
52. Курс ведения переговоров с установкой на сотрудничество. АЦИНК. Такома, Вашингтон. США, 1993. – 116 с.
53. Лазарев Н.Я. Некоторые аспекты терроризма в контексте современных конфликтных ситуаций (соображения террологов) // Социальные конфликты № 4. М., 1994. С. 74-83.
54. Ларичев О.И. Наука и искусство принятия решений. М.: Наука, 1979. – 200 с.
55. Ленин В.И. Тезисы реферата по национальному вопросу. Полн.собр.соч.. Т. 24 – С. 385-386.
56. Ленин В.И. Воинствующий милитаризм и антимилитаристская тактика социал-демократии. Полн. собр. соч. Т. 17. С. 190.
57. Ленин В.И. Главная задача наших дней. Полн. собр. соч. Т. 36. С. 82.
58. Лысенко В.Н. От Татарстана до Чечни (становление нового российского Федерализма). Институт современной политики. М., 1995. – 299 с.
59. Маркс К., Энгельс Ф. Манифест Коммунистической партии. Соч. Т. 4. С. 419-459.
60. Маркс К., Энгельс Ф. Критика французской системы ведения войны. Соч. Т. 11. С. 134.
61. Маркс К., Энгельс Ф. Движение за реформу во Франции. Банкет в Дижоне. Соч. Т. 42. С. 373.

62. Махонин В.А., Ткачев В.С. Военные конфликты: теория, история, практика. Учебное пособие. М., 1994. – 143 с.
63. Мельник Е. Этносоциальные и криминальные последствия вынужденной миграции // Этнополис № 2. М., 1995. – С.117-127.
64. Мид М. Культура и мир детства. М: Наука, 1988. – 429 с.
65. Морозов Е.И. Методология и методы анализа социальных систем. М.: Изд-во МГУ, 1995. – 176 с.
66. Мудрик А.В. Социализация в смутное время. М.: Знание, 1991. – 78 с.
67. Мунаев И.Б. Военизированные формирования в социально-политической структуре кавказских народов: новые тенденции // Межнациональные конфликты на Кавказе: методика их преодоления. Тезисы докладов международной конференции. М., 1995. – С. 47-48.
68. Накасонэ Я., Мураками Я., Сато С., Нисибэ. После «холодной» войны. М.: Прогресс-Универс, 1993. – 320 с.
69. Национальная безопасность России на Востоке: вызовы и ответы. М., Российский центр стратегических и международных исследований, Институт востоковедения РАН, 1994. – 75 с.
70. Национальная безопасность России: реальность и перспективы. Спец. выпуск клуба «Реалисты». М., 1996. – 240 с.
71. Национальная доктрина России (проблемы и приоритеты). РАУ-корпорейшен. М., 1994. – 396 с.
72. Национальная «правая» прежде и теперь. Историко-социологические очерки. СПб.: Институт социологии РАН. 1992. Часть II. Вып. 1. С. 5-19.
73. Новейшие тенденции в современной немарксистской социологии // XI Всемирному социологическому конгрессу. Ч. 1. Изменение теоретико-методологических подходов. ИНИОН, ИСАН. М., 1986. С. 180-190.
74. Новичков Н.Н., Снеговский В.Я., Соколов А.Г., Шварев В.Ю. Российские вооруженные силы в чеченском конфликте. Анализ. Итоги. Выводы. Париж-Москва, Холвег-Инфоглоб-Тривола, 1995. – 210 с.
75. От конфликта к согласию. Международный проект «Урегулирование межнациональных конфликтов в постсоветском пространстве». Июль-сентябрь 1994. Бюллетень № 3. – С. 19-20.
76. От конфликта к согласию. Международный проект «Урегулирование межнациональных конфликтов в постсоветском пространстве». Бюллетень № 7. Ноябрь 1995.
77. От конфликта к согласию. Международный проект «Урегулирование межнациональных конфликтов в постсоветском пространстве». Бюллетень № 8. Февраль 1996.
78. Осипов Г.В., Коваленко Ю.Н., Щипанов Н.И., Яновский Р.Г. Социология. – М.: Мысль, 1990. – 446 с.
79. Основные итоги Всесоюзной переписи населения 1989 г. // Диалог. – Астрахань, 1990. № 18. – С. 20-24.

80. Основы марксизма-ленинизма. М.: Госполитиздат, 1960. – 774 с.
123. Парсонс Т. Общетеоретические проблемы социологии // В сб. Социология сегодня. Проблемы и перспективы. Под ред. Парсонса Т. М.: Прогресс, 1965. – С. 25-67.
81. Петровский А.В. Развитие личности и проблема ведущей деятельности // Вопросы психологии. – 1987. – № 1. – С. 15-27.
82. Пикте Жан. Развитие и принципы международного гуманитарного права. МККК, 1994. – 127 с.
83. Плеханов Г.В. Избранные философские произведения. М.: Политиздат, 1957. Т. 3. С. 93.
84. Потери гражданского населения г. Грозный в ходе военных действий (25.11.94 – 15.04.95 г.) Наблюдательная комиссия общественных организаций в зоне вооружённого конфликта в Чечне. Экспертное заключение. «Мемориал». М., 1995. – 35 с.
85. Правовые аспекты чеченского кризиса. «Мемориал», М., 1995. – 190 с.
86. Преступность и правонарушения. 1991. Стат. сборник. М., 1994. – 190 с.
87. Психологический словарь. М.: Политиздат, 1985. – 431 с.
88. Рапопорт А. Истоки насилия: подходы к изучению конфликта. Природа конфликта и теория человеческих потребностей. (Сводный реферат) // Социальный конфликт: современные исследования. М.: ИНИОН, 1991. – С. 36-52.
89. Рапопорт А. Мир – созревшая идея. Дармштадт Блэттер, 1993. – 254 с.
90. Рапопорт А. Стратегия и совесть. М.: Прогресс, 1968. – 328 с.
91. Реформирование России: мифы и реальность. Академия, М., 1994. – 384 с.
92. Россия: социальная ситуация и межнациональные отношения в регионах (по результатам социологических исследований). М., Академия, 1996. – 294 с.
93. Рубан Л.С. Процесс регионализации и криминализация межэтнической конкуренции // Городское самоуправление и государственная власть. М., 1995. – С. 39-42.
94. Рубан Л.С. Процесс социализации учащихся (социологический анализ проблем национальной школы региона с диффузным расселением). Дис...канд.филос.наук. – М., 1992. 198 с.
95. Рубан Л.С. Чеченский узел кавказского кризиса. М.: ВИА, 1996. – 238 с.
96. Рубан Л.С. Этнополитическая ситуация в Астрахани (по результатам социологических исследований). М., ИСПИ РАН, 1995. – 81 с.
97. Рубан Л.С. Этнополитическая ситуация в регионах (г. Астрахань). М.: ИСПИ РАН. 1996. – 70 с.
98. Саморегуляция и прогнозирование социального поведения. Под ред. Ядова В.А. Л.: Наука, 1979. – 264 с.
99. Скакунов Э.И. Международно-правовой анализ чеченского кризиса // Этнополис № 2, М., 1995. – С.187-196.

100. Скакунов Э.И. (с участием Зорина В.Ю. и Туронока С.Г.) Чеченский конфликт // Международные исследования. 1996. № 10. – 120 с.
101. Словарь-справочник по социологии и политологии. Под ред. Тадевосяна Э.В. М.: Знание, 1996. – 272 с.
102. Смолянский В.Г.
103. Современная западная социология. Словарь. М.: Политиздат, 1990. – 432 с.
104. Соловьёв В. Национализм и Патриотизм // Новый Вавилон. М., 1994. №1. С. 35-36.
105. Соколовский С.В. Этническое насилие: структуры теоретического дискурса // Этнология: проблемы, подходы, концепции. Вып. 1. М., 1994. – С. 94-112.
106. Солдатова Г.У. Этничность и конфликты на Северном Кавказе // Конфликтная этничность и этнические конфликты. М., 1994. – С.137 -142.
107. Социология. СПб.: ИКА «Тайм-аут», 1993. – 176 с.
108. Социология. Учебное пособие / под ред. Тадевосяна Э.В. М.: Знание, 1995. – 272 с.
108. Степашин С.В., Шульц В.Л. Вопросы безопасности в системе государственного и муниципального управления Российской Федерации. СПб., 1994. – 505 с.
110. Тер-Саркисянц. Межнациональные отношения в Краснодарском крае (1993) (Основные тенденции развития). Исследования по прикладной и неотложной этнологии № 55. Институт этнологии и антропологии РАН. М., 1994. – 20 с.
111. Тишков В.А. Межнациональные отношения в Российской Федерации. Доклад на заседании Президиума Российской Академии. РАН. М., 1993. – 72 с.
112. Тишков В.А. Интервью бюллетеню «От конфликта к согласию». Международный проект «Урегулирование межнациональных конфликтов в постсоветском пространстве». Бюллетень № 8. Февраль 1996.
113. Трояновский А.П. Современный национализм на службе антикоммунизма. Л.: Лениздат, 1981. – 86 с.
114. Уголовный Кодекс РСФСР. Уголовно-процессуальный Кодекс РСФСР. Изд-во БЕК, М., 1995. – 410 с.
115. Уголовный Кодекс Российской Федерации (принят Государственной Думой 24 мая 1996 г.). Изд-во «Альфа», СПб., 1996. – 192 с.
116. У нас там не оказалось подводной лодки... Хроника задымления. Кизляр-Первомайское, 9-26 января 1996 г. «Мемориал». М., 1996. – 136 с.
117. Шварценберг Р.-Ж. Политическая социология. М, 1992. – 182 с.
118. Чеченский кризис. Спец. выпуск клуба «Реалисты», М., 1995. – 108 с.
119. Чеченский кризис в массовом сознании населения Северного Кавказа. Аналитический отчёт по результатам социологического исследования СКЦ ИСПИ РАН. Краснодар, 1995. – 162 с.

120. Численность населения и некоторые социально-демографические характеристики национальностей РФ. Госкомитет РФ по статистике. М., 1992.
121. Элементы теории политики. Ростов-на-Дону: Изд-во РГУ, 1991. – 446 с.
122. Этнос. Нация. Общество. Этнологический словарь. М.: «Виттан», 1996. – 202 с.
123. Юридический конфликт: сферы и механизмы. РАН, Центр конфликтологических исследований. М., 1994. – 172 с.
124. Яничиевич М. Социальное неравенство в постсоциалистических странах // Трансформирующиеся общества: цели и пути. М: РИЦ ИСПИ РАН, 1996. – С. 87-106.

Литература на иностранном языке:

125. Ausubel D.P. Das Jugendalter: Fakten, Probleme, Theorie. Munich, 1968.
126. Brym R.J. Social stratification. Class and Ethnic Dimensions. Toronto. University-Press. 1992. 560 p.
127. Coleman J.S. The Adolescent – society. Glenwe. 1962.
128. Connor W. The Politics of Ethnonationalism. – Journal of International Affairs, N.Y., 1973, № 1, p.3.
129. Deutsch K. Nationalism and Social Communication. Cambridge (Mass.), 1966, p. 29-31, 37; idem. Nationbildung-Nationalstaat-Integaration. Dusseldorf, 1972, S. 29-30.
130. Deutsch K. Tides among Natins. N.Y.; l., 1979, p. 14-15.
131. Dowze R.E. Political sociology. L., 1986.
132. Eisenstadt S.N. Von Generation zu Generation. Munchen, 1966.
133. Erikson E. Identification und Identitat. In: Friedenburg L.v. (Hrsg). Jugend in der modernen Gesellschaft. Koln/Berlin, 1965.
134. Ethnicity: Theory and Experience. Cambridge (Mass.), 1975, p. 15.
135. Gordon M. Assimilation in American Life. N.Y.: Oxford University Press. 1964.
136. Journal of International Affairs, N.Y., 1973, № 1, p. XI.
137. Schlesinger, Arthur M. Tr. 1992. The Disuniting of America: Reflections on a Multicultural Society. N.Y. W.W. Norton and Company.
138. Sutherland E.H., Cressey D.R. Principles of Criminology/ 5-th ed., N.Y., 1995, pp.74-81.
139. 1981.
140. Weinfeld, Morton (1995). Ethnic and Race Relation// New Society. Sociology for the XXI-st Century. Toronto.

Используемые сокращения:

1. АМОК – Азербайджанская международная операционная компания
2. БКМ – бассейн Каспийского моря
3. БМП – боевая машина пехоты
4. БТР – бронетранспортер
5. ВВ – внутренние войска
6. ВВС – временный Высший совет
7. ВВТ – вооружения, военная техника
8. ВМС – военно-морские силы
9. ВМФ РФ – военно-морской флот РФ
10. ВС – вооруженные силы
11. ВС РСФСР – Верховный Совет РСФСР
12. ГНКА – Государственная нефтяная компания Азербайджана
13. ГРВЗ – группа российских войск в Закавказье
14. ГШ – Генеральный штаб
15. ЗабВО – Забайкальский военный округ
16. КМ – Каспийское море
17. КТК – Каспийский трубопроводный консорциум
18. ЛенВО – Ленинградский военный округ
19. МВД – Министерство внутренних дел
20. МВО – Московский военный округ
21. МККК – Международный Комитет Красного креста
22. МО – Министерство обороны
23. МС РФ – Миротворческие силы РФ
24. МЧС – Министерство по чрезвычайным ситуациям
25. НАТО – Североатлантический Союз
26. СБР – силы быстрого развертывания
27. НВФ – незаконные военные формирования
28. НКР – Нагорно-Карабахская Республика
29. ОБСЕ – Организация по Безопасности и Сотрудничеству в Европе
30. ОВД – Организация Варшавского Договора
31. ОВК – ограниченный внутренний конфликт
32. ОМОН – отряд милиции особого назначения
33. ООН – Организация Объединенных Наций
34. ОПЕК – Организация стран-экспортеров нефти
35. ПТУРС – противотанковая управляемая ракетная система
36. РФ – Российская Федерация
37. САО – самоходное артиллерийское орудие
38. СИБ – средство индивидуальной безопасности
39. СибВО – Сибирский военный округ
40. СКВО – Северо-Кавказский военный округ

41. СКЦ ИСПИ РАН – Северо-Кавказский центр Института социально-политических исследований Российской Академии наук
42. СМИ – средства массовой информации
43. СНГ – Содружество Независимых Государств
44. ТНК – транснациональная корпорация
45. УК – Уголовный кодекс
46. ФПС – Федеральная пограничная служба
47. ФСБ – Федеральная служба безопасности
48. ФСК – Федеральная служба контрразведки
49. ЧИР – Чечено-Ингушская республика
50. ЧР – Чеченская Республика
51. ЮЕ ТВД – Южноевропейский театр военных действий

СОДЕРЖАНИЕ

Предисловие.....	6
------------------	---

С Т А Т Ь И

1995 год

1. Статья «Региональные конфликты и политическая девиация» в журнале «Вестник МГУ». Серия 18 Социология и политология № 3, 1995 С. 100-106.35
2. Статья «Межнациональные отношения и межконфессиональные противоречия (региональный аспект)» в журнале СОЦИС № 4, 1995. С. 97-10245

1996 год

3. Статья «Принципы свободы и справедливости в конфликтном обществе» в сборнике «Социальные конфликты в трансформирующихся обществах». М.: РИЦ ИСПИ РАН, 1996. С. 253-257.....56

1997 год

4. Рапорт А. «Конфликт-консенсус как поле для «рефлексивной» политики в монографии Рубан Л.С. «Развитие конфликта-консенсуса в полиэтничных регионах (социологический анализ-прогноз)» (1997) в журнале «Политические исследования» («ПОЛИС») № 4, 1999. С. 179-185.....62

2007 год

5. Статья «Противодействие ксенофобии и экстремизму как приоритет социально-политического развития российского полиэтничного общества» в ежегоднике «Россия: тенденции и перспективы развития». М.: ИНИОН. Вып. 2. 2007. С. 390-39468

2018 год

6. Статья «The Development of Conflict and Consensus in a Poly-Ethnic Region / Power, Violence and Justice: Reflections, Responses and Responsibilities. View from Russia Connected papers XIX ISA World Congress of Sociology. Editor-in-Chief V. Mansurov» Москва: РОС, 2018. С. 384-394.....79

2019 год

- 7.** Статья «Кризис западной социологии и новые социологические школы (Что показал 19 Конгресс ISA?)» в журнале «Вестник РАН» № 7 2019. С. 109-120 в соавторстве с Рязанцевым С.В. Авторство не разделено.....93

2021 год

- 8.** Статья «Россия и россияне (их имидж в глазах Запада в истории и современности)» в журнале «Социальная политика и социология» Том 20 № 3 (140) 2021. С.200-207.....105

Монография

1998 год

- 10.** Монография «Развитие конфликта-консенсуса в полиэтничных регионах» М.: ВНИИ МВД, 1998. 250 с.121

Научное издание

Рубан Лариса Семеновна

СОЦИОЛОГИЯ И КОНФЛИКТОЛОГИЯ

ИЗРАННЫЕ ПРОИЗВЕДЕНИЯ В ПЯТИ ТОМАХ
ТОМ 2

Под редакцией академика Балегу Ю.Ю., Аликберова А.К. и профессора
Баевой Л.В.

Технический редактор

Брушлинская О.Т.

Корректор Филиппова М.А.

Сдано в набор 1 декабря 2022 г.
Подписано в печать 2 декабря 2022 г.
Тираж – 100 экз. Печ. л. 20,4.
Формат 60x84/16. Заказ № _____
Издание электронное.

Larissa S. RUBAN **SELECTED WORKS**

Volume 2. **SOCIOLOGY and CONFLICTOLOGY**



Профессор Рубан Лариса Семёновна, доктор социологических наук, работает в Институте востоковедения РАН и ИСПИ ФНИСЦ РАН, является членом Союза писателей России (СПР). Опубликовала 420 работ. Как основатель и руководитель международного проекта «Диалоговое партнёрство как фактор стабильности и интеграции» («Мост между Западом и Востоком») уделяет большое внимание пропаганде русского языка, литературы и культуры за рубежом и регулярно передаёт свои произведения коллегам в научные, культурные и образовательные организации.

За развитие толерантности у молодёжи Рубан Л.С. награждена Орденом «За вклад в просвещение» (2008) и медалью «За развитие образования» (2009), ей объявлена «Благодарность» министром образования и науки России (2017). За пропаганду русского языка, литературы и культуры за рубежом получены Почётные грамоты от APWG и Посольства Филиппин (2010), премия Министра культуры и туризма Непала (2011); медаль «20 лет СНГ» (2011); благодарность Посла Вьетнама в России (2012); Почётные грамоты Посольства Венесуэлы (2017) и Латиноамериканского Дома в РФ (2019), благодарственное письмо от Департамента внешнеэкономических и международных связей правительства города Москвы (2019).

В 2020 г. проф. Рубан Л.С. награждена Московской городской организацией СПР Дипломом «За верность отечественной литературе» и медалью И.А. Бунина, как лауреат конкурса «Преодоление» Дипломом литературно-общественной премии «Гранатовый браслет» им. А.И. Куприна с вручением медали Куприна, а в 2021 г. медалью «За мастерство и подвижничество во благо русской литературы». Затем Рубан Л.С. стала лауреатом литературно-общественной премии «Жизнь задыхается без цели» и медалью Ф.М. Достоевского, дипломантом литературно-общественной премии «Кому на Руси жить хорошо» и медалью Н.А. Некрасова. В 2022 г. она стала лауреатом премии «Золотая осень» и была награждена медалью С.А. Есенина, и дипломантом премии «Наш век» с вручением медали Ф.И. Тютчева.

